



KAYA  
SAFETY

KAYASAFETY.COM

## MHL

MOBİL YATAY  
YAŞAM HATTI  
MOBILE HORIZONTAL  
LIFE LINE

## KULLANIM KILAVUZU USER GUIDE



### A

#### Ürün Kullanım Raporu Product Usage Report

- A.1-** Marka  
Trade Mark : .....
- A.2-** Model  
Mode : .....
- A.3-** Ürün Seri No  
Serial Number : .....
- A.4-** Üretim Tarihi  
Date of Production : .....
- A.5-** Sevk Tarih  
Date of Delivery : .....
- A.6-** Kaşe İmza  
Stamp & Signature : .....
- A.7** Ürün İlk Kul. Tar.  
Date of first use : .....
- A.8** Kullanıcı Ad/Soyad  
Name&Surname of user : .....

KYS\_MHL\_KLK\_01\_04122024\_A

### B

#### Ürün Yıllık Kontrolleri Annual Product Inspections

B.1	B.2	B.3	B.4	B.5
No Nu	Yıllık Kont. Tarihi Inspection Date	Gelecek Yıl Kont. Tarihi Next Inspection Date	Kont. Eden Ad/Soyad Inspected by	Kont. Eden İmza Inspector Signature

### C

#### MHL

(TR) Mobil Yatay Yaşam Hattı  
(EN) Mobile Horizontal Lifeline  
EN 795:2012, CEN/TS 16415:2013



#### Test Eden Onaylı Kuruluş / Tested by Notified Body

APAVE SA - N°0082  
6 Rue du Général Audran  
92412 COURBEVOIE cedex - France  
Tel. +33 (0) 4 76 53 52 22

### D

(TR) Ürün Parçaları  
(EN) Product Parts



### E

(TR) Etiket  
(EN) Label

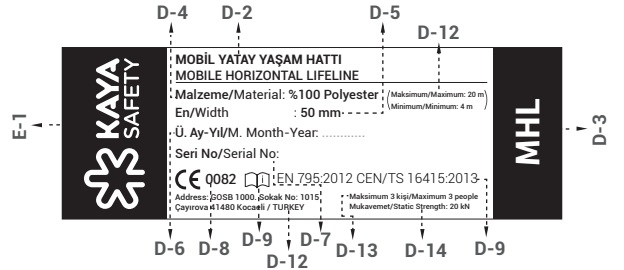

### F

(TR) Periyodik Kontrol Etiket  
(EN) Periodic Check Label

PERİYODİK KONTROL TARİHİ/PERIODIC CONTROL DATE				
PLANLANAN PLANING	.....	.....	.....	.....
GERÇEKLEŞEN ACTUEL	.....	.....	.....	.....
YILDA EN AZ 1 DEFA PERİYODİK KONTROLÜ YAPILMALIDIR. PERIODIC CONTROL MUST BE PERFORMED AT LEAST ONE A YEAR				

**G**

(TR) Ürün Kullanım Bilgileri  
(EN) Product Using Technuges

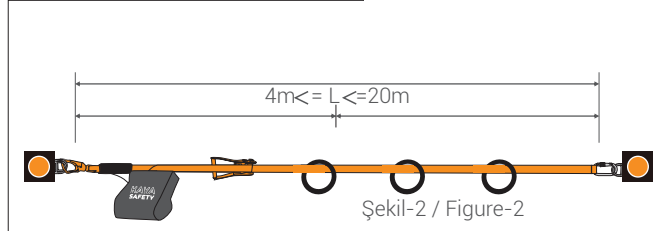
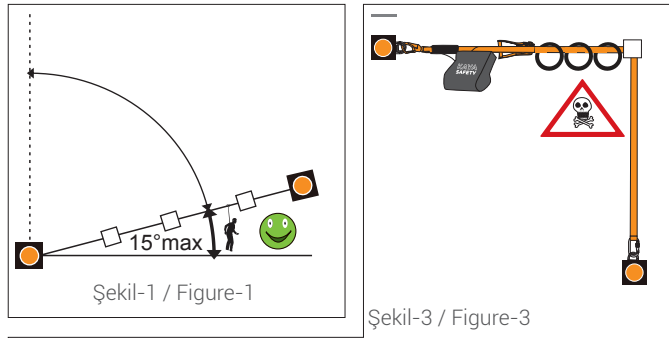
**G.1**

(TR) Ürün Gerdirilmesi  
(EN) Product Tensioning

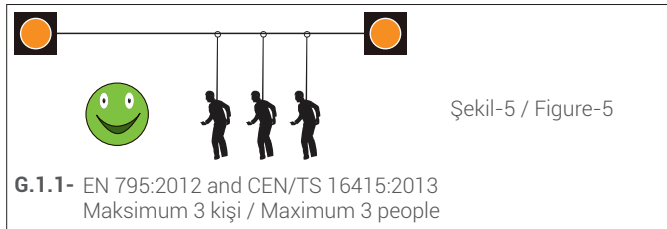
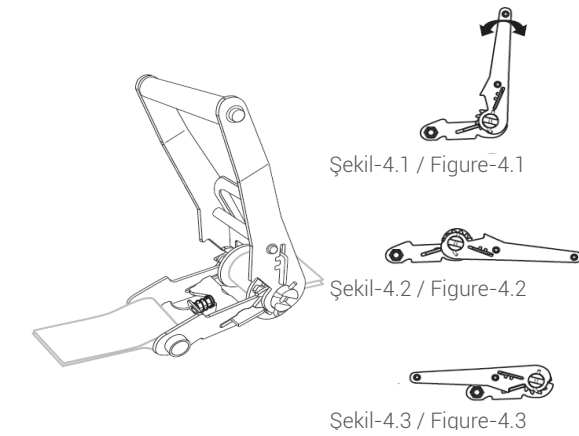
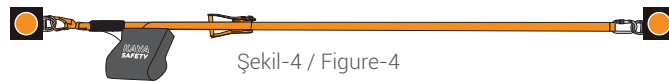

G.1.1- EN 795:2012 and CEN/TS 16415:2013  
Maksimum 3 kişi / Maximum 3 people

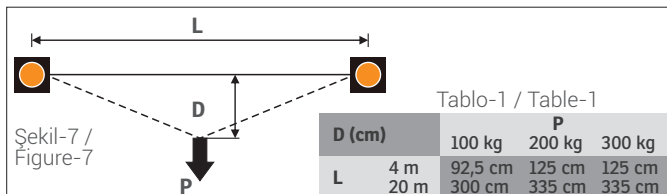
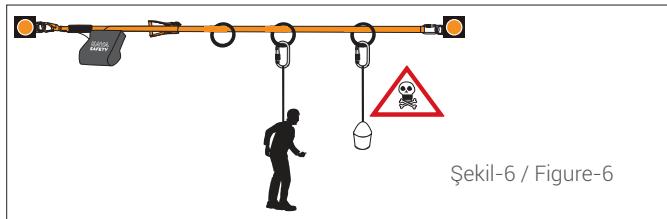
**H**

H-1 (TR) Güvenli Düşüş Açıklığı Yüksekliği - Şok Emicili Lanyard ile Çalışma  
(EN) Fall Clearance - Working with Energy Absorber Lanyards

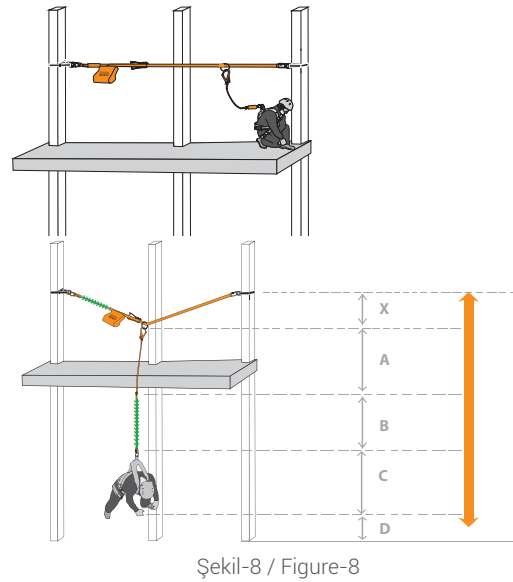
**H**

H-2 (TR) Güvenli Düşüş Açıklığı Yüksekliği - Geri Sarımlı Düşüş Durdurucu ile Çalışma  
(EN) Fall Clearance - Working with Retractable Fall Arrester

	Marka Trade	Model Type	Yakalama Mesafesi Distance to Catch (Cm)	
4m	İKAR	HPS-6	188	
	İKAR	HPS-12	123	
	RETRAC	PS-6	105	
20m	RETRAC	PS-12	107	
	İKAR	HPS-6	121	
	İKAR	HPS-12	127	
	RETRAC	PS-6	108	
		RETRAC	PS-12	110

Tablo-2 / Table-2

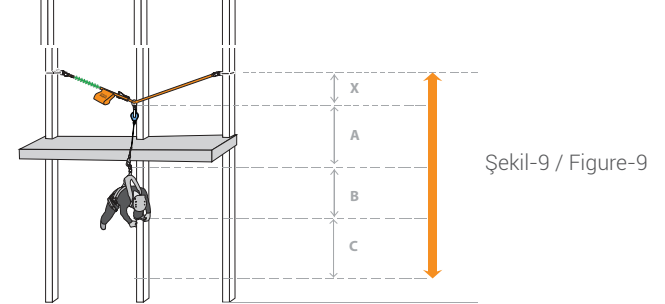
**H**

H-3 (TR) Güvenli Düşüş Açıklığı Yüksekliği - Kılavuz Tip Düşüş Durdurucu ile Çalışma  
(EN) Fall Clearance - Working with Guided Type Fall Arrester

	Marka Trade	Model Type	Yakalama Mesafesi Distance to Catch (Cm)
4m	KAYA	F-1 R	76
20 m	KAYA	F-2 R	82

Tablo-3 / Table-3

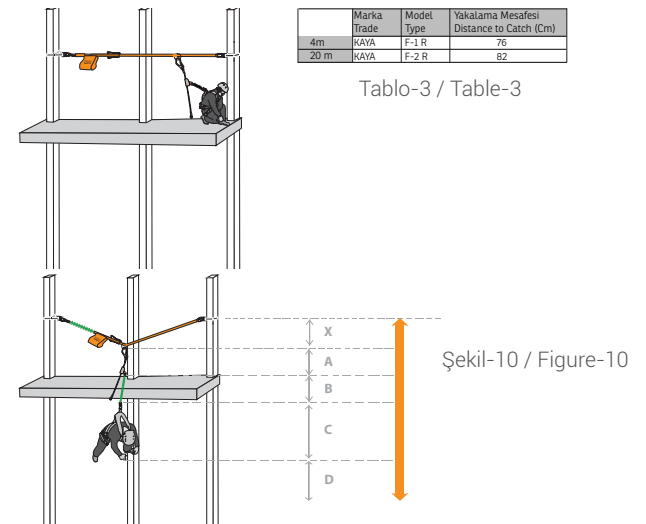

**A- Ürün Kullanım Raporu**

- A-1-** Ürün Marka
- A-2-** Ürün Model
- A-3-** Ürün Seri No
- A-4-** Üretim Tarihi
- A-5-** Sevk Tarih
- A-6-** Kaşe İmza
- A-7-** Ürün İlk Kullanım Tarihi
- A-8-** Kullanıcı Ad/Soyad

**B- Ürün Yıllık Kontrolleri**

- B-1-** No
- B-2-** Yıllık Kontrol Tarihi
- B-3-** Gelecek Yıl Kontrol Tarihi
- B-4-** Kontrol Eden Ad/Soyad
- B-5-** Kontrol Eden İmza

**C- Mobil Yatay Yaşam Hattı**

EN 795:2012, CEN/TS 16415:2013

**Test Eden Onaylı Kuruluş**

APAVE SA - N°0082

6 Rue du Général Audran  
92412 COURBEVOIE cedex - France

Tel. +33 (0) 4 76 53 52 22

**D- Ürün Parçaları**

- D-1-** Etiket
- D-2-** Gerdirmeye
- D-3-** Şok Emici
- D-4-** O Halka

**E- Etiket**

- E-1-** Üretici
- E-2-** Ürün Adı
- E-3-** Ürün Kodu
- E-4-** Malzeme
- E-5-** En
- E-6-** Üretim Yılı
- E-7-** Seri No
- E-8-** Onaylı Kuruluş Numarası
- E-9-** Kullanma Kılavuzunu Oku
- E-10-** Standart
- E-11-** Üretici Adres
- E-12-** Maksimum & Minimum ürün uzunluğu
- E-13-** Maksimum kişi sayısı
- E-14-** Mukavemet

**F- Periyodik Kontrol Etiket**

- F-1-** Periyodik Kontrol Tarihi
- F-2-** Planlanan
- F-3-** Gerçekleşen
- F-4-** Yılda en az 1 defa periyodik kontrolü yapılmalıdır.

**G- Ürün Kullanım Bilgileri**

- G-1-** Ürün Gerdirilmesi
- G-1.1 -** Maksimum 3 kişi

**H- Güvenli Açık Düşüş Yüksekliği - Şok Emicili Lanyard ile Çalışma**

- H-1-** Şok Emicili Lanyard ile Çalışma
- H-2-** Geri Sarımlı Düşüş Durdurucu ile Çalışma
- H-3-** Kılavuz Tip Düşüş Durdurucu ile Çalışma

**1- Kullanım Alanı**

- \* Kişisel Koruyucu Donanım (KKD)
- \* MHL Mobil Yatay Yaşam Hattı mobil bir sistemdir. Bu sistem güvenli iki noktadan emniyet alınabilecek her türlü yapılara montaj yapılabilir.
- \* MHL Mobil Yatay Yaşam Hattı çalışanın sürekli ankraj noktası olması için tasarlanmıştır. Bu Mobil Yatay Yaşam Hattı KKD 2016/425 EU Regülasyonunda belirtilen EN 795:2012 ve CEN/TS 16415:2013 normlarına uygun olarak üretilmiş ve CE sertifikalandırılmıştır.

**2- Sorumluluk**

- \* Bu ürünü kullanmadan önce kullanım kılavuzunu okuyup anladığınızdan emin olunuz. Kullanım amacına yönelik özel eğitim alınmalıdır.
- \* Yüksekte çalışma; ciddi yaralanmalara ve ölümlere yol açabilecek tehlikeli aktivitelerdendir. Uygun kullanım tekniklerini ve güvenlik yöntemlerini öğrenmek ve pratikte uygulamak kullanıcının sorumluluğu altındadır. Bu Mobil Yatay Yaşam Hattı yalnızca bu konuda eğitim almış uzman personel tarafından veya bu personelin gözetiminde kullanılmalıdır. Yanlış kullanım ya da uygun olmayacak şekilde kullanılması halinde ciddi yaralanmalara ve ölümcül kazalara neden olabilir.
- \* MHL Mobil Yatay Yaşam Hattı mobil bir sistemdir ve kişisel düşüş durdurma sisteminde sürekli ankraj noktası olarak kullanılabilir. Bu sistemin bir malzeme kaldırma sistemi olarak kullanılmasına uygun değildir.
- \* MHL Mobil Yatay Yaşam Hattı tasarım amacı dışında kullanılmamalıdır. Bu donanım tek başına yüksekte çalışmak için uygun değildir, bu donanımın CE sertifikalı Düşüş Durdurma Kemer (EN 361), Karabinalar (EN 362), Şok Emici (EN 355), Geri Sarımlı Düşüş Durdurucular (EN 360) v.b. ekipmanlar ile beraber kullanılması zorunludur.
- \* MHL mobil yatay yaşam hattı, düşüş durdurma sisteminin bir parçası olarak kullanıldığında; bir düşüş durdurma sistemine uygun bağlantı ekipmanını (EN 355) emniyet kemerinizin sırt veya göğüste bulunan "A" ile işaretlenmiş bağlantı noktasına takarak kullanılmalıdır.
- \* Bu ürün yalnızca marka ve modeli açıkça belirtilen **Tablo-2'**deki Geri Sarımlı Düşüş Durdurucular (EN 360) veya **Tablo-3'**teki mobil dikey yaşam hatları (EN 353-2) ile kullanılmalıdır. Bunlar dışındaki ürünlerle asla kullanılmamalıdır.
- \* Ürün kullanmadan önce ürün üzerindeki son kontrol tarihi ve bir sonraki kontrol tarihi kontrol edilmelidir. Ürün son kontrol tarihi belirtilen aralıklarda yapılmış olmalıdır.
- \* Bu ürün minimum -10°C ve maksimum +60°C sıcaklıkları arasında kullanılmalıdır.

**3- Ham Madde**

Bu Yatay Yaşam Hattının;

- \* Tekstil aksamları % 100 Polyester
- \* Metal aksamları Çelik veya Alüminyum
- \* Aksesuarları Polyester, Polyamid veya PVC malzemeden imal edilmiştir.

**4- Ürün (EN 795/C:2012, CEN/TS 16415:2013)**

\* Bu yatay yaşam hattı esnek ve bir mobil sistemdir. Yüksekte yapılan çalışmalarda sürekli ankraj noktası oluşturabilmek için tasarlanmıştır.

**4.1- Ürün Montajı**

- \* Mobil Yatay Yaşam hattını yapı veya konstrüksiyona kurulumu yapılırken sadece sertifikalı ürünler kullanınız. Bu ürünler en az 20 kN mukavemete sahip olmalıdır.
- \* Mobil yatay yaşam hattının kurulumunda eğim 15°den daha fazla olmamalıdır. (**Şekil-1**)
- \* Montajın yapılacağı yapı en az 22 kN mukavemete sahip olmalıdır.
- \* Mobil Yaşam hattını 4-20 metre arasında kullanabilirsiniz. (**Şekil-2**)
- \* Ürün motajı düz bir hat olmalıdır. Köşe dönüşü ile kullanılmamalıdır. (**Şekil-3**)
- \* Ürünü iki ucundan sertifikalı karabinalar ile ankraj noktasına bağlayınız.
- \* Gerdirmeye aletini (**Şekil-4.3**) konumuna getiriniz, kolunu gerdirmeye aleti yuvasından geçirin, kolunu gerdirmeye kadar çekiniz.
- \* Kolun elle artık gerdirilemeyecek uzunluğa geldiğinde gerdirmeye kolu ile kolunu gerdirmeye mekanizması içerisine 3-4 tur toplayınız. (**Şekil-4.1**) Gerdirmeye aletini çok fazla gerdirirseniz (3-4 turdan fazla) yaşam hattı şok emicisinin patlamasına neden olursunuz.
- \* Hattın gerginliğini tamamladığınızda gerdirmeye aletini kapatınız. (**Şekil-4.2**)

**4.2- Ürün Demontajı**\* Ürün demontajı için gerdirmeye cihazını (**Şekil-4.3**) konumuna getirerek kolunu gevşetiniz, bağlantı noktalarından sökünüz ve ürünü kendi çantasına içerisine toplayınız.**4.3- Ürün Kullanımı**

- \* Mobil yatay yaşam hattı aynı anda 3 kişinin kullanımına uygundur. (**Şekil-5**)
- \* Kullanıcı lanyardını MHL üzerinde bulunan O ringlere takmalıdır. (O ring çalışma sırasında kolun üzerinde kolayca hareket eder ve kolunu yıpratmaz.)
- \* MHL bir kişisel koruyucu donanımdır, malzeme taşımak için kullanılamaz. (**Şekil-6**)

**4.4 Güvenli Açık Düşme Yüksekliği (Şekil-7)**

MHL Mobil Yatay Yaşam hattı ile çalışmaya başlamadan önce olası düşüş anında kullanıcının herhangi bir cisme veya zemine çarpmaması için Güvenli Açık Düşme Yüksekliği hesaplanmalıdır.

#### 4.4.1 Güvenli Düşüş Açıklığı Yüksekliği - Şok Emicili Lanyard ile Çalışma (Şekil-8)

Güvenli Açık Düşüş Mesafesi= X+A+B+C+D

**X:** Düşüş sonrası yaşam hattında oluşan sehim (Tablo-1'den D değerleri, kullanıcı sayısı, yaşam hattına göre konumu göz önünde bulundurulmalıdır).

**A:** Bir düşüş durdurma lanyardın uzunluğu (**Maks.2 metre**)

**B:** Şok emicinin düşüş sonrası yırtılmış uzunluğu (**Maks.1,75 metre**)

**C:** Kullanıcı Yüksekliği (**1,5 metre**)

**D:** Güvenlik Yüksekliği (**1 metre**)

**Not:** X değeri için Yatay yaşam hattında kullanıcının bulunduğu konum ve çalışan sayısına göre Tablo-1'de verilen D verilen D1 değerleri dikkate alınmalıdır.

#### 4.4.2 Güvenli Düşüş Açıklığı Yüksekliği - Geri Sarımlı Düşüş Durdurucu ile Çalışma (Şekil-9)

Güvenli Açık Düşüş Mesafesi= X+A+C+D

**X:** Düşüş sonrası yaşam hattında oluşan sehim (Tablo-1'den D değerleri, kullanıcı sayısı, yaşam hattına göre konumu göz önünde bulundurulmalıdır).

**A:** Geri Sarımlı düşüş durdurucunun kitleme mesafesi (**Tablo-2**)

**B:** Kullanıcı Yüksekliği (**1,5 metre**)

**C:** Güvenlik Yüksekliği (**1 metre**)

**Not:** X değeri için Yatay yaşam hattında kullanıcının bulunduğu konum ve çalışan sayısına göre Tablo-1'de verilen D değerleri dikkate alınmalıdır.

#### 4.4.3 Güvenli Düşüş Açıklığı Yüksekliği - Mobil Dikey Yaşam Hattı ile Çalışma (Şekil-10)

Güvenli Açık Düşüş Mesafesi= X+A+C+D

**X:** Düşüş sonrası yaşam hattında oluşan sehim (Tablo-1'den D değerleri, kullanıcı sayısı, yaşam hattına göre konumu göz önünde bulundurulmalıdır).

**A:** Mobil halat tutucunun halatı yakalama mesafesi (**Tablo-3**)

**B:** Şok emicinin düşüş sonrası yırtılmış uzunluğu (**Maks.1,75 metre**)

**C:** Kullanıcı Yüksekliği (**1,5 metre**)

**D:** Güvenlik Yüksekliği (**1 metre**)

**Not:** X değeri için Yatay yaşam hattında kullanıcının bulunduğu konum ve çalışan sayısına göre Tablo-1'de verilen D değerleri dikkate alınmalıdır.

### 5. EN 365 Standardına ilişkin genel bilgilendirme

#### 5.1 Kurtarma

Ürün kullanımı sırasında herhangi bir zorluk ile karşılaşılması durumunda, bu durumdan çok hızlı bir şekilde kurtulması için bir kurtarma planının hazırlanmış olması zorunludur.

#### 5.2 Ankraj Noktası:

Kullanılan sitemdeki ankraj noktası mutlaka kullanıcı konumunun üzerinde olması gerekmektedir ve bu nokta EN 795 standardına uygun olmalıdır. EN 795 standardına göre ankraj noktası minimum 12 kN mukavemetinde olmalıdır.

#### 5.3 Çeşitli Durumlar

\* Bir mobil yatay yaşam hattı sadece yüksekte çalışma yapılırken sürekli ankraj noktası oluşturmak amacı ile kullanılmalıdır.

\* Bir Düşüş Durdurma sisteminde, her kullanımdan önce bir düşüş durumunda kullanıcının zemine veya başka bir yüzeye çarpmasını engellemek için kullanıcının altındaki mesafenin ölçülmesi gerekir.

\* Birçok ürün beraber kullanıldığı zaman tehlikeli bir durum ortaya çıkabilir. Bunun için bir ekipmanın güvenlik fonksiyonu diğer ekipmanın güvenlik fonksiyonunu tehlikeye atmamalıdır.

\* Kullanıcılar tıbben yüksekte çalışmaya uygun olmalıdırlar. Mobil yatay yaşam hattının ölümcül kazalara neden olabileceğine dair uyarılmalıdırlar.

\* Ürün sadece düşüş durdurma sistemi olarak kullanılmalıdır, yük kaldırma için kullanılmamalıdır.

\* Yüksek sıcaklıklar, keskin kenarlar, kimyasal etkiler, aşınma, elektrik tehlikeleri ürünü negatif etkilemektedir.

\* Ürünü kullanmadan önce yapılan risk analizinde eğer keskin kenarlar ile çalışma görülüyor ise gerekli önlemler alınmalıdır.

\* Kullanıcı bir düşme riskinin olduğu yerde lanyard uzunluğunu ayarlamamalıdır.

\* Gerekli olduğunda ürün ucundaki göz boğma yapılarak kullanılamaz.

\* Ürün üzerine düğüm atarak kullanmayınız.

### 6. Ürün Kontrolü ve Doğrulama

#### 6.1 Her kullanımdan Önce:

Yüksekte çalışma ürünleri kişiye özel olarak kullanılmalıdır. Bu ürünler her kullanımdan önce ve sonra düzenli bir şekilde kontrol edilmeli ve

tespit edilen bilgiler ürün kontrol defterine kayıt edilmelidir. Işığın yeterli olduğu bir ortamda, ürünü düz bir zemin üzerine yaydıktan sonra ürünü aşağıdaki kontrol kriterlerine göre kontrol ediniz.

\* Dokuma kolonlarının renklerinin değişip değişmediğini,

\* Dokuma kolonlarının üzerinde bir yıpranma olup olmadığını,

\* Dikişlerin kontrolü (dikişler sökülmemiş olmalıdır),

\* Şok emici kolonunun yırtılıp yırtılmadığı,

\* Metal aksamların kontrolü (metal üzerinde çatlaklar, şekil bozuklukları paslanma,v.b.)

Yüksekte çalışma donanımlarının kontrolünde yukarıdaki maddelerden birinde bir bozukluk görüldüğünde ürün üreticiye gönderilip tavsiyesi alınmalı veya ürün kullanımdan kaldırılmalıdır. Ürün üzerinde görülen bozulmalar kesinlikle tamir edilememelidir, bu konuda yalnızca üreticinin yönlendirmesi ile hareket edilmelidir.

#### 6.2 Her Kullanım Sırasında

Kullanım sırasında ürün bir sistem ile beraber kullanıldığında, tüm sistemin doğru kullanıldığını kontrol etmek çok önemlidir. Sistem içindeki tüm ekipmanların bir diğer ekipmana göre doğru konumlandığından emin olunuz.

Ürünü çalışma sırasında keskin kenarlı yüzeylerden uzak tutunuz. Keskin yüzeylere temas ürününüzde tahribata yol açabilir.

### 7.Kaya Genel Bilgilendirme

#### 7.1 Ürün Ömrü

\* Ürününüzün raf ömrü 10 yıldır. (Bu ömür ürünün rafta hiç kullanılmadan bekleme süresidir. Ürün bu süre içinde hiç kullanılmamış olsa bile imha edilmelidir.)

\* Ürünün kullanım ömrü 10 yıldır. (Bu ürünü ilk kullanım tarihinden itibaren geçerli maksimum süredir.)

**Aşağıdaki durumlarda ürün üreticiye geri gönderilmeli veya imha edilmelidir;**

\* Ürün bir düşüş yaşamış veya yüke maruz kalmışsa.

\* Ürün ömrü 10 yılın üzerinde ise (tekstil veya plastik aksamlardan üretilen ürünler için).

Ürün bir kontrol sırasında kullanıma uygun bulunmadı ya sizin bundan bir şüphemiz var ise,

\* Eğer ürünün ilk kullanım tarihini bilmiyorsanız ve üretim tarihinden itibaren 10 yıl geçmiş ise,

\* Ürün standardında, yasalarda, kullanım tekniğine uyumu ile ilgili bir değişiklik ve benzeri durumlarda.

#### 7.2 Ürün Depolanması

Ürün kendi özel çantasında ve kullanım kılavuzu ile birlikte, üzerinde modeli, standardı yazılı olarak satışa sunulmuştur. Ürünü kendi çantası içinde muhafaza ediniz. Ürünün depolama alanlarında aşağıdaki kriterler göz önünde bulundurulmalıdır;

\* Kuru bir yerde, güneş ışığına doğrudan maruz kalamayacak şekilde, oda sıcaklığında saklanmalıdır.

\* Depolama alanında (asitler, solventler v.b.) ürüne zarar verecek maddelerden uzak tutulmalıdır.

\* Ürün ısı kaynaklarından uzak tutulmalıdır.

\* Ürün depolama sırasında rutubetlenmiş ise oda sıcaklığında kurutulduktan sonra kullanılmalıdır.

\* Ürünü aşındırıcı ve asit türevi kimyasallardan uzak tutunuz.

#### 7.3 Ürün Bakımı

Her kullanımdan sonra bakım yapmak ürünün kullanım ömrünü uzatır. Ürünün zarar görmemesi için maksimum 30°C de nötr (pH 5,5) olan deterjan ile yıkadıktan sonra oda sıcaklığında kurutunuz. Ürün direkt bir ısı kaynağına maruz bırakmayınız. Ürüne solvent veya kimyasallar ile temas ettirmeyiniz.

#### 7.4 Değişim ve Tamir

\* KAYA'dan önceden yazılı izin alınmadan ürün üzerinde herhangi bir değiştirme, tamir veya ekleme yapılmamalıdır. Ürün üzerinde herhangi bir tamir sadece üretici (KAYA) tarafından yapılabilir. Aksi takdirde oluşacak tehlikelerden KAYA sorumlu değildir.

#### 7.5 Ürünün Taşınması

Ürün kendi çantası içerisinde, nem ve kimyasallardan uzakta, başka diğer cisimler ile temas etmeyecek şekilde taşınmalıdır.

#### 7.6 Ürün Periyodik Kontrolü:

Kullanıcının güvenliği, ekipmanın verimliliğinin ve dayanıklılığının devamlılığına bağlıdır. Bu nedenle ekipmanların genel periyodik bakımlarının yapılması gerekmektedir. Mobil Yatay Yaşam Hattı her kullanım öncesinde mutlaka kullanıcı tarafından kontrol edilmeli ve mutlaka 12 ayda minimum bir defa olacak sıklıkta üretici veya üreticinin yetkilendirdiği kişilerce detaylı periyodik muayenesi yapılmalıdır.

## Ürün kontrolünden sonra aşağıdaki bilgilerin mutlaka kayıt altına alınmasını tavsiye ederiz.

Ürün tipi, marka, model, üretici iletişim bilgileri, seri numarası, üretim tarihi, satınalma tarihi, ilk kullanım tarihi, bir sonraki periyodik kontrol tarihi, problemler, yorumlar, kontrolü yapan uzmanın isim, soyisim ve imzası.  
Daha fazla bilgi için [www.kayasafety.com](http://www.kayasafety.com) adresine basvurunuz.

### 7.7 Garanti:

Bu ürün her türlü malzeme ve üretim hatalarına karşı 10 yıl garantilidir. Garanti süresi su durumlarda geçerli değildir.

- \* Yanlış kullanım alanları,
- \* Kesilme,
- \* Yırtılma,
- \* Oksitlenme,
- \* Ürünün tamir edilmesi,
- \* Üzerinde değişim yapılması,
- \* Kazalarda oluşan ürün yıpranmaları.

### 8. Belgelendirme:

\* Bu ürün 2016/425 EU regülasyonu gereğince APAVE SA CE 0082 no'lu onaylı kuruluş tarafından test edilerek EN 795:2012 ve CEN/TS 16415:2013 normlarına uygun olduğu tespit edilmiş ve sertifikalandırılmıştır.

\* KAYA teste gönderilen ürün ile üretilen ürünün aynı özelliklere sahip olduğunu teyit eden CE 0082 nolu APAVE SA tarafından 2016/425 EU

Modul D Kalite Güvence Sistem Sertifikasına sahiptir.

\* Ürünün uygunluk beyanına web sayfamız [www.kayasafety.com](http://www.kayasafety.com) adresinden ulaşabilirsiniz.

APAVE SA - **N°0082**  
6 Rue du Général Audran  
92412 COURBEVOIE cedex - France  
**Tel.** +33 (0) 4 76 53 52 22

**Üretici:** KAYA YAPI İÇ MİM. TAS. İNŞ. DEN. TAAH. SAN. ve TİC. A.Ş.  
**Adres:** GOSB. 1000 Sok. No:1015 Çayırova 41480 KOCAELİ/TÜRKİYE  
**T:** + 90 262 677 19 00  
**F:** + 90 262 677 19 01  
**E:** [satis@kayasafety.com](mailto:satis@kayasafety.com)  
**W:** [www.kayasafety.com](http://www.kayasafety.com)

## EN

### A- Product Usage Report

- A-1-** Trade Mark
- A-2-** Model Name
- A-3-** Serial Number
- A-4-** Date of Production
- A-5-** Date of Delivery
- A-6-** Stamp & Signature
- A-7-** Date of First Use
- A-8-** Name & Surname of user

### B- Annual Product Inspections

- B-1-** Number
- B-2-** Inspection Date
- B-3-** Next Inspection Date
- B-4-** Inspected by
- B-5-** Inspector Signature

### C- Mobile Horizontal Lifeline EN 795:2012, CEN/TS 16415:2013

#### Tested by Notified Body

APAVE SA - **N°0082**  
6 Rue du Général Audran  
92412 COURBEVOIE cedex - France  
**Tel.** +33 (0) 4 76 53 52 22

### D- Product Parts

- D-1-** Label
- D-2-** Tensioner
- D-3-** Energy Absorber
- D-4-** O Ring

### E- Product Label

- E-1-** Producer
- E-2-** Product Name
- E-3-** Product Code
- E-4-** Material
- E-5-** With
- E-6-** Production Year
- E-7-** Serial Number
- E-8-** Tested Notified Body
- E-9-** Before Use Read User Guide
- E-10-** Standard
- E-11-** Manufacturer Address
- E-12-** Max. & Min. Length
- E-13-** Max. Users
- E-14-** Static Strenght

### F- Periodic Check Label

- F-1-** Periodic Control Date
- F-2-** Planing
- F-3-** Actuel
- F-4-** Periodic Control Must Be Performed At Least One A Year

### G- Product Using Technuges

- G-1-** Product Tensioning
- G-1.1-** Maximum 3 people

### H- Fall Clearance - Working with Energy Absorber Lanyards

- H-1-** Working with Energy Absorber Lanyards
- H-2-** Working with Retractable Fall Arrester
- H-3-** Working with Guided Type Fall Arrester

### 1- Area of Use

- \* Personal Protectevi Equipment (PPE)
- \* MHL horizontal Life Line is a flexible and mobile system, this system can be installed in all kinds of buildings as long as it is locked to secure anchorage points.
- \* MHL Horizontal lifeline is a mobile Lifeline and is designed for users to take continues anchorage point.
- \* This Mobile Horizontal Lifeline is manufactured in comply with standards of EN 795:2012, CEN/TS 16415:2013 specified in PPE Regulation 2016/425 (EU).

### 2- Responsibility

- \* Make sure that you have read and understood the user guide. Proper training has to be taken for correct use.
- \* The users must read and fully understand these instructions or have the instructions explained in detail before using this equipment. Failure to observe these instructions could result in serious injury or death.
- \* Working at height is acknowledged as one of the most dangerous activities that cause fatal accidents. Prior to use, all workers must be trained in the proper use of the systems. A training and instruction review should be repeated at regular intervals.
- \* A rescue plan must be prepared; the workers must be trained in its use, and rescue equipment must be on hand prior to any use of this horizontal lifeline system.
- \* MHL Mobile Horizontal Life Line system should only be used as for personal fall protection equipment and not for lifting equipment.
- \* This lifeline is aimed to prevent user from falling. However, the system itself is not suitable for working at height, it must also be used together with CE certificated Full Body Harnesses (EN 361), Connectors (EN362), Absorbers (EN 355) and Retractable Fall Arresters (EN 360).
- \* MHL mobile horizontal life line must be connected to an anchor point, which is marked with "A", on the back or chest of a full body harness (EN 361), using an energy absorber lanyard (EN 355).
- \* It is recommended that the anchor device is marked on the periodic control label with the date of the next or last inspection.
- \* This product must be used between -10 °C and +60 °C air conditions.



**Warning:** No other than Retractable Fall Arresters (EN 360) described in Table-2 and Guided Type Fall Arresters with a Flexible Anchorline (EN 353-2) described in Table-3 are allowed to be used with this system.

### 3- Raw material

This Mobile Horizontal Lifeline is made of;  
Textile Materials: % 100 Polyester  
Metal Parts: Aluminum and Steel.  
Accessories: Polyester, Polyamide and PVC

### 4- Product (EN 795/C:2012, CEN/TS 16415:2013)

\* This is a flexible and mobile horizontal lifeline system, the product is designed to create continuous anchor point for working at height.

#### 4.1- Product Installation

- \* Use only certified products while installing the mobile horizontal lifeline to the building or construction.
- These products (such as connectors, anchorage slings etc.) should have a minimum strength of 20 kN.
- \* Slope should be not more than 15° in the installation of mobile horizontal lifeline. **(Figure-1)**
- \* The structure where the lifeline is planned to be installed on should have a minimum strength of 22 kN.
- \* Mobile horizontal lifeline is available at the length of 4 meters to a maximum 20 meters. **(Figure-2)**
- \* It must be installed in a straight line. Corner turn should not be used **(Figure-3)**
- \* Connect both ends to the anchor point using certified carabiners
- \* Tensioning device should be in the position shown **(Figure-4.3)**. Insert webbing through slot of the tensioning device and pump it until it is tense (3-4 round recommended).
- \* Do not over tension the webbing, if this happens, the webbing will jam and shock absorber will explode. Should this happen it will be necessary to release the webbing and start the tensioning operation again. **(Figure-4.1)**
- \* When tensioning is complete, position the tensioning device in the locked position. **(Figure-4.2)**

#### 4.2- Product Disassembly

\* Tensioning device should be in the position shown **(Figure-4.3)** to pull the webbing off the device. Remove from anchorage point and pack away into bag.

#### 4.3- Product Usage

- \* Mobile horizontal lifeline is suitable for use of 3 people at the same time. **(Figure-5)**
- \* User must connect the lanyard to the O rings located on MHL. (O rings moves smoothly on the webbing and do not harm the webbing).
- \* MHL is a personal protective equipment and so is not used to carry materials. **(Figure-6)**

#### 4.4 Fall Clearance (Figure-7)

Clearance distance should be calculated in the working area for a possible fall. In case of fall from height, user should be able to adjust the clearance distance in order not to hit any object or ground.

##### 4.4.1 Fall Clearance – Working with Shock absorbing lanyard (Figure-8)

Safe Fall Distance = X+A+B+C+D

**X:** Deflection occurred on Lifeline after fall (D values provided in Table-1 must be considered based on type of lifeline, location and number of use).

**A:** Length of Lanyard **(Max.2 meter)**

**B:** Length of completely ripped out shock absorber **(Max.1,75 meter)**

**C:** Height of Suspended Worker from dorsal D-ring **(1,5 meter)**

**D:** Secure clearance during fall arrest **(1 meter)**

**Note:** Position of the user on the Mobile Horizontal Lifeline must be taken into consideration for the value of X and D1 values given in Table-1 must be considered based on number of users.

##### 4.4.2 Fall Clearance – Working with Retractable Fall Arrester (Figure-9)

Safe Fall Distance = X+A+C+D

**X:** Deflection occurred on Lifeline after fall (D values provided in Table-1 must be considered based on type of lifeline, location and number of use).

**A:** Distance of Retractable Fall Arrester to Anchorage Point+Catch Distance **(Table-2)**

**B:** Height of Suspended Worker from dorsal D-ring **(1,5 meter)**

**C:** Secure clearance during Fall Arrest **(1 meter)**

**Note:** Position of the user on the Mobile Horizontal Lifeline must be taken into consideration for the value of X and D1 values given in Table-1 must be considered based on number of users who is suspended by the full body harness must be rescued immediately. So you must always have a rescue plan for such emergencies. Adequately trained personnel and rescue equipment must be on hand for rescue.

##### 4.4.3 Fall Clearance – Working with Mobile Vertical Life Line (Figure-10)

Safe Fall Distance = X+A+B+C+D

**X:** Deflection occurred on Lifeline after fall (D values provided in Table-1 must be considered based on type of lifeline, location and number of use).

**A:** Distance of Mobile Vertical Life Line to Anchorage Point+Catch Distance **(Table-3)**

**B:** Length of completely ripped out shock absorber **(Max.1,75 meter)**

**C:** Height of Suspended Worker from dorsal D-ring **(1,5 meter)**

**D:** Secure clearance during fall arrest **(1 meter)**

**Note:** Position of the user on the Mobile Horizontal Lifeline must be taken into consideration for the value of X and D1 values given in Table-1 must be considered based on number of users

### 5. Supplementary information regarding standard; EN 365

#### 5.1 Rescue Plan

There must be a plan of rescue that is to be applied in case of emergency which can occur during working at height. A worker who has been incapacitated by an injury or medical condition and who is suspended by the full body harness must be rescued immediately. So you must always have a rescue plan for such emergency situations. For this adequately trained personnel and rescue equipment must be on hand.

#### 5.2 Anchor Point

The anchor point of the system comprises this product should preferably be located above the user or should at least located at the waist level of the user. An attachment point below this level will cause a serious injury or death. The anchor point must conform to the requirements of the EN 795 standard and the minimum strength of it must be 12 kN.

#### 5.3 Various Situations

- \* MHL Horizontal lifeline is a mobile Lifeline and is designed for users to take continuous anchorage point.
- \* In a fall arrest system, it is essential to check the required clearance under the user before each use, to avoid any collision with the ground or an obstacle in case of a fall.
- \* Make sure that the anchor point is correctly positioned, in order to limit the risk and the height of a fall.
- \* When using multiple pieces of equipment together, a dangerous situation can result if the safety function of one piece of equipment is affected by the safety function of another piece of equipment.
- \* Users must be medically fit for activities at height. Warning, inert suspension in a harness can result in serious injury or death.
- \* The instructions for each item of equipment used in conjunction with this product must read carefully.
- \* The product only be allowed to use in fall arrest systems, not for heavy weight loads.
- \* High temperatures, sharp edges, chemical influences, abrasion, electrical hazards can influence the product negative.
- \* When a risk analysis before using the product shows, that a fall over an edge is possible, adequate preventive actions are necessary.
- \* The user should avoid slack of the energy absorber lanyard every time and in situations where a fall is possible.
- \* The user shall not adjust the length of the energy absorber lanyard in situations where a fall is possible.
- \* If necessary product can not be used choke hitched.
- \* The knot on rope is not allowed.

### 6 Control of product and validation

#### 6.1 Before every single use:

Working at height equipment must be personalized. These products must be controlled on regular basis before and after each single usage and findings must be recorded into product control register sheet. On an adequate lightening environment, by lying the product on a flat surface, apply following controls;

- \* Webbing should be checked for cuts, abrasions, color change, broken stitches and undue stretching
- \* Energy absorbers should be checked for cuts, abrasions, color change, broken stitches and tearing webbings,
- \* O Rings and other metal parts should be checked for signs of wear, cracks, deformation, corrosion or other damage.
- \* Tensioner should be checked for sign of wear, cracks, deformation, corrosion, dirt. The gate and the locking mechanism should work at ease and without any problem. The gate should open and close completely.
- \* Labels should be secure and legible. During the controls if at least one of these deviations is found, usage of the equipment should be suspended or retired and immediately send back to producer for detailed inspection. No repair is allowed by unauthorised person. Only producers directions should be applied.

## 6.2 During each use:

- During the working at height if you need to use this product connected with other systems, make sure that all pieces of equipment in the system are correctly positioned with respect to each other.
- \* Keep aware from sharp edges and surfaces. In case of contact with sharp edges this may damage your product.

## 7. Kaya General Information

### 7.1 Life Time:

Although the potential lifespan is 10 years from the date of production, it is very difficult to define the exact service life of it as it varies according to the frequency and intensity of use, environmental conditions, correct maintenance and storage. Recommended life expectancy of this Mobile Horizontal Lifeline is 10 years from date of first use.

**If the product has one of the deviations below, it should be withdrawn from service immediately and should be destroyed to prevent further use.**

- \* It has suffered a high shock load or has had a load dropped on to it.
- \* There is discoloration, stiffness, cuts and tears, glazed or fused areas on the webbing.
- \* There is cracks, deformation, corrosion, excessive wear on the metal parts.
- \* It fails to pass inspection (before use or detailed inspection)
- \* Labels (markings) are illegible or absent
- \* It is extremely dirty does not respond to normal washing.
- \* It has come into contact with chemicals and especially acids or is even suspected.
- \* Its history is unknown.
- \* Its life time stated in the user's manual has expired even it has never been used.
- \* There is a slightest doubt that the products is no more safety and reliable.

### 7.2 Storage:

- Product is sold with storage bag and instruction for use manual. Additionally model, applied standards are supplied on the product. During the storage keep the product in its own bag. Storage area of the product should meet following requirements;
- \* Dry, no direct sun light, room temperature
  - \* Do not store together with acid, solvents etc.
  - \* Keep away from direct heat sources.
  - \* If the product humid during the storage, dry the product in room temperature before usage.
  - \* Keep aware from chemicals such as corrosive and acids.

### 7.3 Maintenance:

Personal protection equipment should be checked regularly to make sure that the equipment will operate properly whenever it is used Mobile Horizontal Lifeline can be wiped with a wet sponge, for cleaning. A mild soap and warm water not exceeding 30°C can be used for difficult stains. After cleaning, it should be thoroughly rinsed in clean cold water, hung out in a dry, dark and cool place and kept away from the direct heat sources. Mobile Horizontal Lifeline should be hung out or placed loosely in a bag or another container in order to protect it from harmful fumes, corrosive agent or light (artificial or sunlight). Do not use acidic or solvent chemicals!

### 7.4 Changes and repair

Changing a part, repair and addition to any component to product is strictly forbidden without written authorization of KAYA. Any repair can be made only by KAYA. Otherwise KAYA is not responsible for any possible consequences.

### 7.5 Transportation of product:

The product should be transported in a bag to keep it away from moisture, chemicals and sharp edges as well as to protect it getting in contact with another objects

### 7.6 Periodical inspection of product:

The Safety of user depends upon the continued efficiency and durability of the equipment, regular periodic examinations are needed. Mobile Horizontal Lifeline must be inspected by the user before each use and an additional detailed inspection must be carried out periodically minimum once a year by the manufacturer or the person who is authorized by the manufacturer.

**During the inspection of product following information should be recorded;**

- \* Type of the product, model, contact information of manufacturer, serial number, date of production, date of purchase, date of first usage, next inspection date, problems, recommendations, name and surname of the inspector.

For further information visit [www.kayasafety.com](http://www.kayasafety.com)

### 7.7 Guarantee:

This product has 10-year guarantee against all material or manufacturing defects under proper usage and storage conditions. Guarantee is no more valid if; product is used wrong, tears, cut, corrosion, unauthorised repair of changes on the product, damages caused by accidents.

## 8. Certification:

\* This product is certified in accordance with PPE Regulation 2016/425 EU by APAVE SA CE0082 notified Body after tests according to EN 795:2012 and CEN/TS 16415:2013.

\* KAYA has Module D Quality System Certificate according to PPE Regulation; 2016/425 EU by APAVE SA CE 0082 and confirms each product same as the tested sample.

\* You can reach the DoC of product on our website [www.kayasafety.com](http://www.kayasafety.com)

APAVE SA - N°0082

6 Rue du Général Audran  
92412 COURBEVOIE cedex - France  
**Tel.** +33 (0) 4 76 53 52 22

**Warning:** Read user guide carefully before usage.

**Manufacturer:** KAYA YAPI İÇ MİM. TAS. İNŞ. TAAH. SAN. ve TİC. A.Ş.  
**Address:** GOSB. 1000 Sok. No:1015 Çayirova 41480 KOCAELİ / TÜRKİYE  
**T:** + 90 262 677 19 00  
**F:** + 90 262 677 19 01  
**E:** [satis@kayasafety.com](mailto:satis@kayasafety.com)  
**W:** [www.kayasafety.com](http://www.kayasafety.com)

Gebze OSB 1000 Sk. No: 1015 41480  
Kocaeli, Turkey  
**T:** + 90 262 677 19 00 **F:** + 90 262 677 19 01  
**E:** [SATIS@KAYASAFETY.COM](mailto:SATIS@KAYASAFETY.COM)  
**KAYASAFETY.COM**