

E

(TR) Malzeme Özellikleri
(EN) Material Specifications



E.1 AP-300 I

Merdiven Uzatması/Ladder Extension
Malzeme: AISI 304 Paslanmaz Çelik
Material: AISI 304 Stainless Steel
Kaplama: Elektro Polisaj
Body Finish: Electro Polishing
Mukavemet/Strength : 25 kN

(TR) Malzeme Özellikleri
(EN) Material Specifications

FA-50

Şok Emici / Energy Absorber

Metal Gövde Malzeme: AISI 316 Paslanmaz Çelik

Metal Body Material: AISI 316 Stainless Steel

Şok Emici Malzeme: Poliüretan

Energy Absorber Material: Polyüretan

Kaplama: Electro Polisaj

Body Finish: Electro Polishing

Mukavemet/Strength: 5,5 kN



E.3- LL-110

Ø 8 mm Radansa / Thimble

Ø 8 mm Yüzük / Ring

Malzeme / Material: Alüminyum / Aluminium

Malzeme / Material :

316 Paslanmaz Çelik Halat (7x19) EN 10264-2 / 316 Quality
Stainless steel wire rope (7x19) and confirm to EN 10264-2

Ø 8 mm

Konstrüksiyon 7x19
Construction 7x19

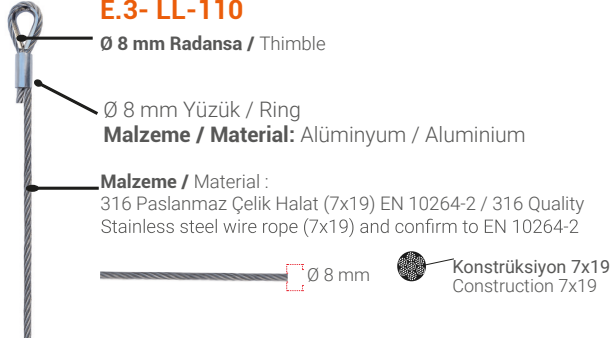

FC-30 V

Ara Aparat / Cable Guide

Malzeme: 316 Kalite Paslanmaz Çelik ve Polyamid

Material: 316 Quality Stainles Steel and Polyamide

Kaplama: Elektro Polisaj

Body Finish: Electro Polishing

Mukavemet/Strength: 23 kN

AP-300 B

AP-300 B

Alt Ankraj Braketi/Bottom Anchor Bracket

Malzeme: AISI 316 Paslanmaz Çelik

Material: AISI 316 Stainless Steel

Kaplama: Elektro Polisaj

Body Finish: Electro Polishing

Mukavemet/Strength: 25 kN



FS-40

Gerdirme/Tensiyoner

Malzeme: 316 Kalite Paslanmaz Çelik

Material: 316 Quality Stainless Stell

Kaplama: Elektro Polisaj

Body Finish: Electro Polishing

Mukavemet/Strength: 25 kN



(TR) Malzeme Özellikleri
(EN) Material Specifications

SRG-1 A Şok Emicili Halat Tutucu / Fall Arrester With Energy Absor



Halat Tutucu / Fall Arrester

Malzeme: 304 Kalite Paslanmaz Çelik

Material: 304 Quality Stainless Steel Çelik

Halat Çapı/ Wire Rope Diameter: Ø 8 mm

K-2/3ACP

Karabina/Carabiner

Malzeme/Material: Dövme Çelik/Forged Steel

Mukavemet: 23 kN

Strength: 23 kN

Şok Emici/Energy Absorber

Malzeme/Material: Polyester/Polyester

F

(TR) Etiket
(EN) Label

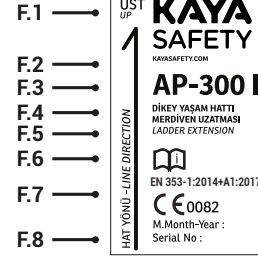

AP-300 I Ara Aparat Etiket Bilgileri / Cable Guide Label Information

1- Marka / Trade Mark

2- Model / Model

3- Ürün Adı / Product Name

4- Kullanım Kılavuzunu oku / Read user guide

5- Standart Numarası, Yayınlanma Yılı / Standard, Publish Year

6- Onaylı Kuruluş / Notified Body Number CE marking height must be at least 5 mm

7- Üretim Tarihi (AA/YYYY) / Production Date (MM/YYYY)

8- Seri No / Serial Number

XX (Üretim Günü/Produce Day)

YY (Üretim Tarihi/Produce Month)

ZZZZ (Üretim numarası/Product Number)

(TR) Etiket
(EN) Label

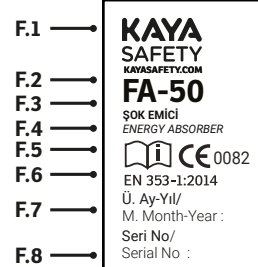

FA-50 Şok Emici Etiket Bilgileri / Energy Absorber Plate Label Information

1- Marka / Trade Mark

2- Model / Model

3- Ürün Adı / Product Name

4- Kullanım Kılavuzunu oku / Read user guide

5- Standart Numarası, Yayınlanma Yılı / Standard, Publish Year

6- Onaylı Kuruluş / Notified Body Number CE marking height must be at least 5 mm

7- Üretim Tarihi (AA/YYYY) / Production Date (MM/YYYY)

8- Seri No / Serial Number

XX (Üretim Günü/Produce Day)

YY (Üretim Tarihi/Produce Month)

ZZZZ (Üretim numarası/Product Number)

(TR) Etiket
(EN) Label

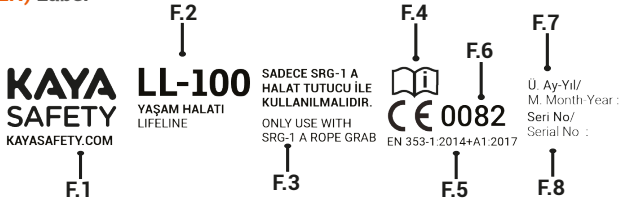

LL-100 Yaşam Halatı Etiket Bilgileri / Lifeline Label Information

- 1- Marka / Trade Mark
- 2- Model / Model
- 3- Ürün Adı / Product Name
- 4- Kullanım Kılavuzunu oku / Read user guide
- 5- Standart Numarası, Yayınlanma Yılı / Standard, Publish Year
- 6- Onaylı Kuruluş / Notified Body Number CE marking height must be at least 5 mm
- 7- Üretim Tarihi (AA/YYYY) / Production Date (MM/YYYY)
- 8- Seri No / Serial Number
- XX (Üretim Günü/Produce Day)
- YY (Üretim Tarihi/Produce Month)
- ZZZZ (Üretim numarası/Product Number)

(TR) Etiket
(EN) Label

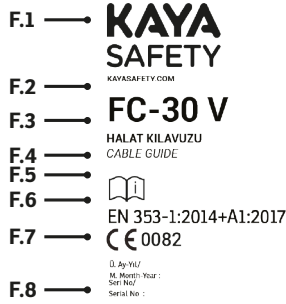

FC-30 V Ara Aparatı Etiket Bilgileri / Cable guide Plate Label Information

- 1- Marka / Trade Mark
- 2- Model / Model
- 3- Ürün Adı / Product Name
- 4- Kullanım Kılavuzunu oku / Read user guide
- 5- Standart Numarası, Yayınlanma Yılı / Standard, Publish Year
- 6- Onaylı Kuruluş / Notified Body Number CE marking height must be at least 5 mm
- 7- Üretim Tarihi (AA/YYYY) / Production Date (MM/YYYY)
- 8- Seri No / Serial Number
- XX (Üretim Günü/Produce Day)
- YY (Üretim Tarihi/Produce Month)
- ZZZZ (Üretim numarası/Product Number)

(TR) Etiket
(EN) Label

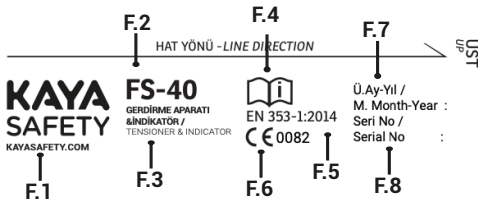

FS-40 Gerdirmeye Aparatı Etiket Bilgileri / Tensioner Plate Label Information

- 1- Marka / Trade Mark
- 2- Model / Model
- 3- Ürün Adı / Product Name
- 4- Kullanım Kılavuzunu oku / Read user guide
- 5- Standart Numarası, Yayınlanma Yılı / Standard, Publish Year
- 6- Onaylı Kuruluş / Notified Body Number CE marking height must be at least 5 mm
- 7- Üretim Tarihi (AA/YYYY) / Production Date (MM/YYYY)
- 8- Seri No / Serial Number
- XX (Üretim Günü/Produce Day)
- YY (Üretim Tarihi/Produce Month)
- ZZZZ (Üretim numarası/Product Number)

(TR) Etiket
(EN) Label

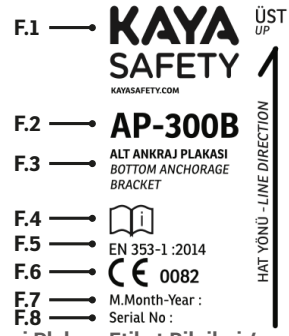

AP-300 B Alt Ankrage Plakası Etiket Bilgileri / Bottom Anchorage Plate Label Information

- 1- Marka / Trade Mark
- 2- Model / Model
- 3- Ürün Adı / Product Name
- 4- Kullanım Kılavuzunu oku / Read user guide
- 5- Standart Numarası, Yayınlanma Yılı / Standard, Publish Year
- 6- Onaylı Kuruluş / Notified Body Number CE marking height must be at least 5 mm
- 7- Üretim Tarihi (AA/YYYY) / Production Date (MM/YYYY)
- 8- Seri No / Serial Number
- XX (Üretim Günü/Produce Day)
- YY (Üretim Tarihi/Produce Month)
- ZZZZ (Üretim numarası/Product Number)

(TR) Etiket
(EN) Label

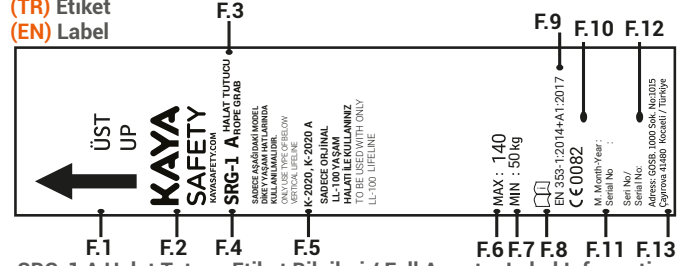

SRG-1 A Halat Tutucu Etiket Bilgileri / Fall Arrester Label Information

- 1- Kullanım yönü / Direction of Use
- 2- Marka / Trade Mark
- 3- Model / Model
- 4- Ürün Adı / Product Name
- 5- Kullanılabilirliği Yaşam Halatı tipleri / Only can be use with which type Lifeline rope
- 6- Ekipmanlar dahil en çok ağırlık / Include equipments max. user weight
- 7- En az çalışma yükü / Minimum user weight
- 8- Kullanım Kılavuzunu oku / Read user guide
- 9- Standart Numarası, Yayınlanma Yılı / Standard, Publish Year
- 10- Onaylı Kuruluş / Notified Body Number CE marking height must be at least 5 mm
- 11- Üretim Tarihi (AA/YYYY) / Production Date (MM/YYYY)
- 12- Seri No / Serial Number XX (Üretim Günü/Produce Day)
- YY (Üretim Tarihi/Produce Month)
- ZZZZ (Üretim numarası/Product Number)
- 13- Adres / Address

DIKEY YAŞAM HATTI

YÜKSEKTEN DÜŞMEYE KARŞI KİŞİSEL KORUYUCU EKİPMAN. YÜKSEKTE ÇALIŞMA CİDDİ YARALANMALAR VE ÖLÜME YOL AÇILABİLECEK TEHLİKELİ AKTİVİTELERDİR. UYGUN KULLANIMI TEKNİKLERİNİ VE GÜVENLİK KONTROLLERİNİ ÖĞRENMEK VE PRATİKTE UYGULAMAK KULLANICININ SORUMLULUĞU ALTINDADIR. YANILIZ/UYGUN OLMAYAN KULLANIMI YA DA KOTU/ETERSİZZ BAKIMIN NEDEN OLABİLECEĞİ SONUÇLARDAN KAYA A.Ş. SORUMLU DEĞİLDİR. KULLANIM ÖNCESİ UYGUN EĞİTİMİN ALINMASI GEREKİLDİR.

UYARI

YÜKSEKTEN DÜŞMEYE KARŞI ZORUNLU KİŞİSEL KORUYUCU EKİPMAN KULLANIMI BU ALANDA BAŞLAR.

DIKEY YAŞAM HATTI TİPİ		
<input type="checkbox"/> K-2020	<input type="checkbox"/> K-2030 +	<input type="checkbox"/> K-2035 +
<input type="checkbox"/> K-2020 A	<input type="checkbox"/> K-2030 + A	<input type="checkbox"/> K-2035 + A
CE 0082 EN 353-1:2014+A1:2017 / PPE-R11.119		
BU DIKEY YAŞAM HATTI İLE BERABER SADECE SRG-1 A ÇELİK HALAT TUTUCU KULLANILMALIDIR.		
İŞLETMEYE ALMA TARİHİ	İŞVEREN YETKİLİSİ	
MAX.KULLANICI SAYISI	SİSTEMİ KURAN	
UYARI : HAT ÜZERİNDE BULUNAN KULLANILANLAR ARASHİHAFİ EN AZ 2 METRE OLMALIDIR.		
PERİYODİK KONTROL TARİHİ		
PLANLANAN		
GERÇEKLEŞEN		
YILDA EN AZ 1 DEFA PERİYODİK KONTROLÜ YAPILMALIDIR.		
Adres: G05B-1000. Sokak No: 1015 Çayyova 41420 Kocaeli / Türkiye		

VERTICAL LIFE LINE

WORKING AT HEIGHT ACTIVITIES ARE INHERENTLY DANGEROUS ACTIVITIES WHICH MAY CAUSE SERIOUS INJURY AND FATAL ACCIDENT. IT IS UNDER USER'S RESPONSIBILITY TO LEARN AND TO PRACTICE THE METHODS OF PROPER AND SAFE USE TECHNIQUES. KAYA A.S. IS NOT RESPONSIBLE FOR THE CONSEQUENCES, DIRECT, INDIRECT OR ACCIDENTAL OR ANY OTHER TYPE OF DAMAGE RESULTING FROM THE INCORRECT USE OF ITS PRODUCTS. THE USER ASSUMES ALL THE RESPONSIBILITY AND CONSEQUENCES OF AN ACCIDENT CAUSED BY THE FALSE AND/OR IMPROPER USE OF THIS PRODUCT BY BUYING IT. BEFORE USING THIS PRODUCT IT IS VITALY IMPORTANT TO GET ADEQUATE TRAINING IN ITS PROPER USE.



WARNING

OBLIGATION TO USE PERSONNEL PROTECTIVE EQUIPMENT AGAINST FALLS FROM HEIGHT STARTS FROM HERE.

VERTICAL LIFE LINE TYPE

K-2020 K-2030 + K-2035 +
 K-2020 A K-2030 A K-2035 A

CE 0082 EN 353-1:2014+A1:2017 / PPE-R11.119

USE ONLY WITH FALL ARRESTER SRG-1A

PURCHASING DATE _____ HSE RESPONSIBLE _____

MAX. AMOUNT OF USER _____

INSTALLER _____

WARNING: THE DISTANCE BETWEEN USERS ON THE LINE SHOULD BE AT LEAST 2 METERS

PERIODIC CONTROL DATE

PLANNING _____

ACTUAL _____

PERIODIC CONTROL MUST BE PERFORMED AT LEAST ONCE A YEAR

Adres: GÖSB 1000, Sokak No: 1015 Çayirova 41420 Kocaeli / Türkiye

G

(TR) SRG-1 A Şok Emicili Halat Tutucunun Sisteme Takılması (Şekil-1)
(EN) Connect SRG-1 A Guided Type fall arrester with energy absorber on harness (Figure-1)



Şekil -1.1.1 / Figure-1.1.1



Şekil -1.1.2 / Figure-1.1.2



Şekil 1.1.3 / Figure 1.1.3

Şekil -1.1.2/ Figure-1.1.2. - Şekil -1.1.3/ Figure-1.1.3.

(TR) SRG-1A üzerindeki pin, ters evrildiğinde aşağı düşmekte ve SRG-1 A'nın halata ters takılmasına engel değildir.
(EN) When the user triest op ut the SRG-1A Energy Absorber Rope Grabeu psided own, the pino nt he SRG-1A İsd rapping down anda voiding/ t to be puto nt he line Figure -1.1.3



G

(TR) SRG-1 A Şok Emicili Halat Tutucunun Sisteme Takılması (Şekil-1)
(EN) Connect SRG-1 A Guided Type fall arrester with energy absorber on harness (Figure-1)

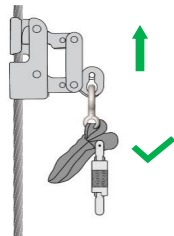

Şekil1.1.4/ Figure 1.1.4

Şekil -1.1.4. / Figure-1.1.4.

(TR) SRG-1 A Şok Emicili Halat tutucu yaşam hattına her zaman Şekil -1.1.4 teki gibi yukarı doğru takılmalıdır.

(EN) SRG-1 A Energy Absorber Rope Grab is always connect to the life line as Figure -1.1.4

(TR) SRG-1 A Şok Emicili Halat Tutucunun Sisteme Takılması (Şekil-1)
(EN) Connect SRG-1 A Guided Type fall arrester with energy absorber on harness(Figure-1)



Şekil -1.2 / Figure-1.2

(TR) SRG-1 A Çelik Halat Tutucu mandalını yukarıya doğru sonuna kadar ittiriniz
(EN) SRG-1 A pivot the handle to its full upright position.

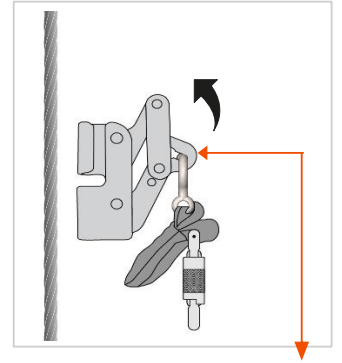

(TR) SRG-1 A Şok Emicili Halat Tutucunun Sisteme Takılması (Şekil-1)
(EN) Connect SRG-1 A Guided Type fall arrester with energy absorber on harness(Figure-1)

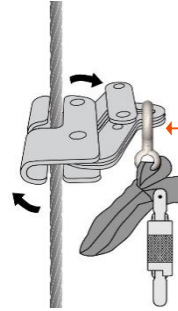

Şekil -1.3 / Figure-1.3

(TR) SRG-1 A Çelik Halat tutucunuzu yere paralel konuma getirerek çelik halata takınız
(EN) Rotate the top of the sleeve to the right until the sleeve body is horizontal. Position the sleeve so that the cable slides all the way into the cable installation slot

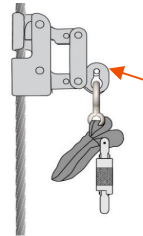

Şekil -1.4 / Figure-1.4

(TR) SRG-1 A Çelik Halat tutucunuzu yere dik gelecek şekilde çeviriniz . Halat tutucunun kolunda yer alan pim sayesinde hatta ters bağlanması mümkün olmayacaktır.
(EN) Rotate the sleeve back into a vertical position so that the cable is captive in the cable slot.
Thanks to the pin on the arm of the rope grab,

H

(TR) Güvenli Açık Düşme Yüksekliği - Şok Emicili Lanyard ile çalışma (Şekil-2)
(EN) Fall Clearance - working with Energy Absorber Lanyards (Figure-2)

(TR)Dikkat:

Dikey yaşam hattı ile çalışırken bir düşüş sonrası her hangi bir malzemeye veya zemine çarpmamak için güvenli açık düşüş mesafesi en az 2 metre olmalıdır.

(EN) Attention:

A minimum fall clearance of 2 meters is required between the user's feet and surface below. The user may not be protected against hitting the ground or landing during the first 2 meters of ascent or 2 meters of descent.

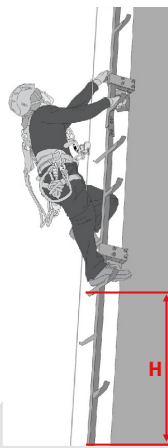

H Yükseklik / Height

(TR) En az 2 metre

(EN) At least 2 meters

Şekil -2 / Figure-2

H

(TR) Birden Fazla Kişinin Kullanımı - En fazla kullanıcı Sayısı 3 olmalıdır (Şekil-3)

(EN) Use of More than One Person - Max. User 3 People (Figure-3)

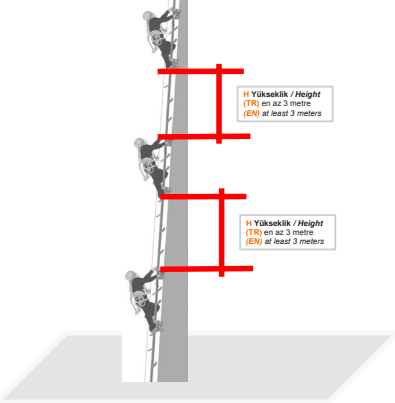

(TR) Dikkat:

Dikey yaşam hattında birden fazla kullanıcı çalışırken her kullanıcı arasında en az 3 metre mesafe bırakılmalıdır. Ankrāj hattının diğēr kullanıcı tarafından başlatılan hareketi nedeniyle her kullanıcı etkilenebilir ve düşebilir.

(EN) Attention: When more than one user is working on a vertical lifeline, a distance of at least 3 meters should be left between each user. Every user can be influenced and fall due to the

TR

A- Ürün Kullanım Raporu

- A-1- Ürün Marka
- A-2- Ürün Model
- A-3- Ürün Seri No
- A-4- Üretim Tarihi
- A-5- Sevk Tarih
- A-6- Kaşe İmza
- A-7- Ürün İlk Kullanım Tarihi
- A-8- Kullanıcı Ad/Soyad

B- Ürün Yıllık Kontrolleri

- B-1- No
- B-2- Yıllık Kontrol Tarihi
- B-3- Gelecek Yıl Kontrol Tarihi
- B-4- Kontrol Eden Ad/Soyad
- B-5- Kontrol Eden İmza

C- K-2020 A Dikey Yaşam Hattı Merdiven Uzatmalı (Hat Üzerinde Şok Emicili)

EN 353-1:2014+A1:2017

Test Eden Onaylı Kuruluş / Tested by Notified Body
QUINTIN CERTIFICATIONS (N°2927)

825 route de Romans 38160 Saint-Antoine-l'Abbaye France
Tel. +33 7 66 29 39 28

D- Ürün Bileşenleri

- D.1- LL-150 Yaşam Halatı
- D.2- RC-30 VS Halat Kılavuzu
- D.3- RP-300 LS Merdiven Ankrājı
- D.4- RP-300 BS Alt Ankrāj Plakası
- D.5- RS-40 S Gerdime Aparatı & İndikatör
- D.6- SRG-1 A Halat Tutucu Ekiket Bilgileri

E- Malzeme Özellikleri

F- Etiket

G- SRG-1 A Şok Emicili Halat Tutucunun Sisteme Takılması

H- Güvenli Açık Düşme Yüksekliği - Şok Emicili Lanyard le çalışma (Şekil-2)

1- Kullanım Alanı

* Kişisel Koruyucu Donanım (KKD)

* Dikey Yaşam Hattı sabit bir sistemdir, bu sistem dikey bir merdivene veya benzer sistemler üzerine montajı yapılabilir. Dikey Yaşam hattı kılavuzlu tip düşme önleyiciye sahiptir.

* Dikey Yaşam Hattı merdiven vb. sistemlere çıkan kullanıcılara kılavuzlanmış tip düşme önleyici (halat tutucu) ile sürekli emniyet noktası oluşturarak yüksekten düşmeye karşı koruma sağlar.

* Bu sistem bir malzeme kaldırma sistemi olarak kullanılması uygun değildir.

* Bu Sabit Dikey Yaşam Hattı 2016/425 EU regülasyonunda belirtilen EN 353-1:2014+A1:2017 normuna uygun olarak üretilmiş ve sertifikalandırılmıştır.

* Yaşam hattı ve halat tutucu minimum -30° C de kullanılabilir.

2- Sorumluluk

* Bu ürünü kullanmadan önce kullanım kılavuzunu okuyup anladığınızdan emin olunuz. Kullanım amacına yönelik özel eğitim alınmalıdır.

* Yüksekte çalışma; ciddi yaralanmalara ve hatta ölümlere yol açabilecek tehlikeli aktivitelerdendir. Uygun kullanım tekniklerini ve güvenlik yöntemlerini öğrenmek ve pratikte uygulamak kullanıcının sorumluluğudur. Bu Sabit Dikey Yaşam Hattı yalnızca bu konuda eğitim almış uzman personel tarafından veya bu personelin gözetiminde kullanılmalıdır. Yanlış kullanım ya da uygun olmayacak şekilde kullanılması halinde ciddi yaralanmalara ve ölümcül kazalara

neden olabilir. Bu kullanım kılavuzu bir eğitim programı yerine geçmez. * Düşüş durdurma ekipmanı olarak sadece EN 361 standartlı Tam Korumalı Vucut kemeri kullanılmalıdır.

* Dikey Yaşam Hattı tasarım amacı dışında kullanılmamalıdır. Bu donanım tek başına yüksekte çalışmak için uygun değildir, bu donanımla beraber CE sertifikalı göğüs düşüş durdurma bağlantı noktasına sahip Düşüş Durdurma kemeri (tam korumalı) (EN 361, EN 358, EN 813) ile beraber kullanılmalıdır. Dikey Yaşam hattından çıktıktan sonra yüksekten düşmeye karşı Şok Emicili Lanyard (EN 355), kancalar (EN 362), v.b. ekipmanlar ile beraber kullanılması zorunludur.

3- Ürün Montajı

Dikey Yaşam Hattı montajı (DYH) Yüksekte Çalışma Eğitim sertifikalı ve KAYA tarafından kurulum eğitimi alarak yetkilendirilmiş kişiler tarafından yapılmalıdır. Sistemin bütünüün sorumluluğudur kurulumu gerçekleştiren firmaya aittir.

* Sadece 15° yan açılar ile test edilmiş ve onaylanmıştır.

* Dikey yaşam hattı kullanımında olası bir düşüş durumunda yapıya gelecek kuvvet kullanıcının düşüş yönünde ve yapının üst ankrāj noktasına olacaktır, ortaya çıkan maksimum kuvvet 10 kN dur.

* Ürün montajı için Dikey Yaşam Hattı Montaj Kılavuzuna Bakınız.

4- Ürün Kullanımı (EN 353-1:2014+A1:2017)

* Dikey Yaşam hattı sadece 1 kişinin kullanımı içindir.

* Bu sistemin çevresel tehlikelerin bulunduğu alanlarda kullanılması söz konusu ise kullanıcının yaralanma veya ekipmanın zarar görmesini önleyici ek önlemler alması gerekmektedir. Çevresel tehlikeler arasında kaynak veya metal kesmenin neden olduğu yüksek ısı, deniz suyu, yüksek gerilim hatları, patlayıcı veya zehirli gazlar, yakıcı kimyasallar, hareketli makineler ve keskin kenarlar yer alır

* Kullanıcının ağırlığı kıyafetleri ve ekipmanlar hariç minimum 50 kg olmalıdır.

* Kullanıcının ağırlığı kıyafetleri ve ekipmanlar dahil maksimum 140 kg olmalıdır.

* Dikey Yaşam hattında RA-50 şok emicinin kullanılabilir olduğundan emin olunmalıdır. FA-50 Şok Emici bir yüke maruz kalmış ise şok emici içerisindeki indikatör (pim üzerinde kırmızı uyarı rengi) görüldüğünde dikey yaşam hattı kullanılmamalıdır.

4.1 Kılavuzlanmış tipte düşüş durdurucunun (Halat tutucu) kemere takılması

Dikey Yaşam hattında çalışırken kılavuzlanmış tipte bir düşüş durdurucu SRG-1 A Halat tutucu Halat Tutucu kullanılmalıdır.

* SRG-1 A halat tutucular üzerlerinde bulunan K-2/3ACP tip karabina ile tam korumalı düşüş durdurma kemeri (EN 362) göğüs hizası üzerinde A ile işaretlenmiş düşüş durdurma bağlantı noktasına takılarak kullanılmalıdır.

* Düşüş Durdurma kemeriniz bedeninize göre ayarlanmalı, kemer gevşek olmamalıdır.

* Düşüş Durdurma kemeriniz kullanım sırasında gevşemesi durumunda (bedeninize göre bollaşır ise) uygun bir konumda kemerinizi bedenize göre ayarlamamız gerekir.

* Halat tutucu herhangi bir malzeme ile uzatılamaz veya kısaltılamaz, halat tutucu ile sadece üzerindeki orijinal karabıları ile kullanılmalıdır. (K-2/3ACP)

4.2 Halat Tutucunun Sisteme Takılıp Çıkartılması

* K-2020 A Dikey yaşam hattı üzerinde çok emici vardır ve bu moldelde SRG-1 A model halat tutucu kullanılmalıdır.

* SRG-1 A Halat tutucuyu Şekil-1 de gösterildiği gibi hat üstüne takılmalı ve çıkarılmalıdır.

* Halat tutucununuz kişiye özeldir, kullandıktan sonra hat üzerinde çıkarınız. Halat tutucu hat üzerinde bırakıldığında çevrede bulunan kir, toz v.b. malzemeleri üzerine topladığında hat üzerinde kolay çalışmayabilir.

4.3 Halat Tutucu ile Çıkış ve İniş

* Halat tutucuyu yukarı tırmanırken her zaman göğüs hizasının altında olmalıdır. Tırmanma sırasında kullanıcının rahatlığı için tırmanırken iki el bir ayak veya bir el iki ayak prensibi ile tırmanılmalıdır.

* Halat tutucu ile aşağıya inerken normal merdivenden sabit iniş hızınız ile ininiz. Halat tutucu hat üzerinde klitli olduğunda halat tutucuyu elinizle aşağı doğru hafifçe itirdikten sonra inişinize devam edebilirsiniz.

4.4 Güvenli Açık Düşüş Yüksekliği

* Kullanıcının çalışma anında ayaklarının zeminle veya düşüş sırasında çarpma riski bulunan yüzeylerle arasındaki yükseklik minimum 2 metre olmalıdır (Şekil-2). Her kullanımdan önce kullanıcının altındaki güvenli açık düşüş yüksekliğinin bulunduğundan emin olunuz, bu şekilde bir düşüş sonrası bir zemine veya farklı bir engele çarpmamış olursunuz. * Kullanıcı sisteme çıkarken veya inerken ilk 2 metre bir zemine çarpmamak veya bir düşüş tehlikesine karşı çok dikkatli olmalıdır.

4.5 Hat Üzerinde Belirli Mesafede Dinlenme

* Halat tutucu konumlandırma amaçlı kullanılmamalıdır. Eğer hat üzerinde konumlandırma yapmak veya dinlenmek gerekiyor ise uygun ekipman kullanılmalıdır. (Örnekle: WPL Konumlandırma Lanyardı)

* Hatta bağlanırken veya çıkarken güvenli ortamda bulunulmalı ve ayrı bir kişisel koruyucu donanım ile uygun emniyetin alınmalıdır.

* Olası bir kurtarma çalışmasında askıda kalan personeli kurtarmak için hatta ikinci bir personel girebilir ve kurtarma çalışmasını yapabilir.

5. EN 365 Standardına ilişkin genel bilgilendirme

5.1 Kurtarma Planı

Kullanıcının ürünü kullanım sırasında her hangi bir zorluk ile karşılaşılması bu durumdan çok hızlı bir şekilde kurtulması için bir kurtarma planının hazırlanmış olması zorunludur.

5.2 Ankraj noktası

Kullanılan sitemdeki ankraj noktası mutlaka kullanıcı konumunun üzerinde olması gerekmektedir ve bu nokta EN 795 standardına uygun olmalıdır. EN 795 standardına göre ankraj noktası minimum 12 kN mukavemetinde olmalıdır.

5.3 Çeşitli Durumlar

* Bir düşüş durdurucu sadece bir düşüş de bedenini düşüşte korunmasını sağlamak amacı ile kullanılmalıdır.

* Bir Düşüş Durdurma sisteminde, her kullanımdan önce bir düşüş durumunda kullanıcının zemine veya başka bir yüzeye çarpmasını engellemek için kullanıcının altındaki mesafenin ölçülmesi gerekir.

* Birçok ürün beraber kullanıldığı zaman tehlikeli bir durum ortaya çıkabilir. Bunun için bir ekipmanın güvenlik fonksiyonunun diğer ekipmanın güvenlik fonksiyonunu tehlikeye atmamalıdır.

* Kullanıcı tıbben olarak yüksekte çalışmaya uygun olmalıdırlar. Emniyet kemerinin ölümcül kazalara neden olabileceğine dair uyarılmalıdırlar.

6 Ürün Kontrolü ve Doğrulama

6.1 Her kullanımdan Önce

Yüksekte çalışma ürünleri kişiye özel olarak kullanılmalıdır. Bu ürünler her kullanımdan önce ve sonra düzenli bir şekilde kontrol edilmeli ve tespit edilen bilgiler ürün kontrol defterine kayıt edilmelidir. Ürünü aşağıdaki kontrol kriterlerine göre kontrol ediniz.

* Sistem bileşenleri üzerinde her hangi bir deformasyon olup olmadığı,

* Sistemde kırılma veya kabloda bükülme veya hasar belirtileri olup olmadığı,

* Sistem bileşenleri üzerinde korozyon olup olmadığı,

* Sistem bileşenler üzerine herhangi bir kimyasal etki edip etmediği,

* Ürün etiketinin sistem üzerinde takılı olduğundan ve sistemi kullanıma uygun olmadığı kontrol edilmelidir.

6.2 Her kullanım sırasında

Ürünün her kullanımında eğer ürün bir siste ile beraber kullanılacak ise, tüm sistemin birbiri ile uyumlu olmalıdır. Sistem içindeki tüm ekipmanların bir diğer ekipmana göre doğru konumlandığından emin olunuz.

7.Kaya Genel Bilgilendirme

7.1 Ürün Ömrü

Metal malzemelerin teorik kullanım ömrü bulunmamaktadır. Ürün yılda en az 1 kere periyodik kontrolleri yaptırılarak ürünün kullanımına uygun olup olmadığı belgelenmelidir. Yıllık periyodik kontrolü yapılmamış ürünün kullanımından KAYA sorumlu değildir.

* Şok Emici polyester malzemeden üretilmiş olup ürün kullanım ömrü 5 yıldır. Ürün yılda en az 1 kere periyodik kontrolleri yaptırılarak ürünün kullanımına uygun olup olmadığı belgelenmelidir. Yıllık periyodik kontrolü yapılmamış ürünün kullanımından KAYA sorumlu değildir.

* Dikey Yaşam hattı paslanmaz çelik malzemeden imal edilmiştir. Parça malzeme özellikleri malzeme özelliklerine bakınız.

* 304 ve 316 Kalite paslanmaz çelik malzeme atmosferik korozyona karşı oldukça dirençlidir. Ürünün kullanım yerine bağlı olarak değişen zamanlarda (Endüstriyel sahalar; demir tozları ve kimyasallar, denize yakın sahalar; havada asılı bulunan tuzlar gibi daha kısa sürelerde, Kırsal alanlarda; daha uzun sürelerde) ürün üzerinde yüzeysel pas lekeleri görülebilir. Bu yüzeysel lekeler uygun bir bakım programı ile giderilebilir. Her şartta ürünün kullanıma devamı yönünde karar; yıllık periyodik kontrollerinin üretici veya onun yetkilendirdiği kişiler tarafından yapılması ve muayene sonrasında uygunluk verilmesi neticesinde verilebilir.

Aşağıdaki durumlarda ürün üreticiye geri gönderilmeli veya imha edilmelidir;

* Ürün bir düşüş yaşamış ve yüke maruz kalmışsa,

* Ürün üzerinde paslanma belirtileri gözlemlenmiş ise,

* Ürün bir kontrol sırasında kullanıma uygun bulunmadı ise ve sizin bundan bir şüphemiz var ise,

* Ürün standardında, yasalarda, kullanım tekniğine uyumu ile ilgili bir değişiklik ve benzeri durumlarda.

Uyarı: FA-50 şok emicisi poliüretan malzemeden imal edilmiştir. Maksimum kullanım ömrü 5 yıldır. Kurulumu 5 yılını dolduran yaşam hatlarının da ki Şok Emicilerin üreticiden talep edilecek yenileri ile değiştirilmesi gerekmektedir.

* Ürün kendi özel çantasında ve kullanım kılavuzu ile birlikte, üzerinde modeli, standardı yazılı olarak satışa sunulmuştur. Ürün kendi çantası içinde kuru bir yerde, güneş ışığına doğrudan maruz kalamayacak şekilde ve oda sıcaklığında saklanmalıdır.

7.2 Ürün Depolanması

* Ürün temiz ve kuru bir yerde saklanmalıdır.

* Ürün ısı kaynaklarından uzak tutulmalıdır.

* Depolama alanında kimyasal buharlardan (asitler, solventler v.b.) ürüne zarar verecek maddelerden uzak tutulmalıdır.

* Ürün uzun süre depolandıktan sonra detaylı bir şekilde kontrol edilmelidir.

7.3 Ürün Bakımı

* Çelik malzemeden üretilmiş sabit dikey yaşam hattımız normalde herhangi bir bakım gerektirmez ancak ihtiyaç duyulduğunda yumuşak bir fırça, ılık su ve pas sökücü ile yapılabilir.

7.4 Değişim ve Tamir

* KAYA dan önceden yazılı izin alınmadan ürün üzerinde herhangi bir değiştirme, tamir veya ekleme yapılmamalıdır. Ürün üzerinde herhangi bir tamir sadece üretici (KAYA) tarafından veya KAYA'nın yetkilendirdiği yetkili kişiler tarafından yapılabilir. Yapılan tüm tamir ve bakım çalışmaları sadece üretici (KAYA) nin vereceği talimatlar doğrultusunda yapılmalıdır. Aksi takdirde oluşacak tehlikelerden KAYA sorumlu değildir.

* Ürünün kullanım, bakım ve tamirine ilişkin talimatlar istenildiği takdirde o ülkede ki yetkili distribütör firmadan ülkenin kendi dilinde temin edilebilir. Lütfen ülkenizde ki distribütör firma ile iletişime geçiniz.

7.5 Ürünün Taşınması

Ürün taşıma sırasında, nem ve kimyasallardan uzakta, keskin kenarlardan, başka diğer cisimler ile temas etmeyecek şekilde taşınmalıdır.

7.6 Ürün Periyodik Kontrolü

Ürününüzü her kullanımdan önce veya belirli periyotlarda mutlaka yılda en az 1 defa üreticiden (KAYA) veya üreticinin yetkilendirdiği yetkin bir personel tarafından kontrol ekontrol edilerek kullanıma uygunluğu onaylanmış olmalıdır. Bu kontrol tarihlerini uyarı plakası üzerine yazılmış olmalıdır. Ürün kontrolünden sonra aşağıdaki bilgilerin mutlaka kayıt

altına alınması tavsiye ederiz.

* Ürün Tipi, Model, Üretici iletişim bilgileri, Serin Numarası, Üretim Tarihi, Satınalım tarihi, İlk kullanım tarihi, Bir sonraki periyodik kontrol tarihi, problemler, yorumlar, kontrolü yapan uzmanın isim ve soy ismi. Daha fazla bilgi için www.kayasafety.com

7.7 Garanti

Bu ürün her türlü malzeme ve üretim hatalarına karşı 3 yıl garantilidir. Garanti süresi su durumlarda geçerli değildir.

- * Yanlış kullanım alanları,
- * Kesilme,
- * Yırtılma,
- * Oksitlenme,
- * Ürünün tamir edilmesi,
- * Üzerinde değişim yapılması,
- * Kazalarda oluşan ürün yıpranmaları.

8. Belgelendirme

Bu ürün QUINTIN CERTIFICATIONS tarafından test edilerek EN 353-1:2014+A1:2017 normlarına uygun olduğu test edilmiş ve sertifikalandırılmıştır.
* KAYA teste gönderilen ürün ile üretilen ürünün aynı özelliklere sahip olduğunu teyit eden CE 0082 nolu onaylı kuruluş APAVE SA (n°0082) tarafından 2016/425 EU Modul D Kalite Güvence Sistem Sertifikasına sahiptir.

The notify body in charge of module B certification:

Test eden Kuruluş / Tested

QUINTIN CERTIFICATIONS (N°2927)
825 route de Romans
38160 Saint-Antoine-l'Abbaye France
Tel. +33 7 66 29 39 28

* Ürünün uygunluk beyanına web sayfamız www.kayasafety.com adresinden ulaşabilirsiniz.

Uyarı: Kullanmadan önce mutlaka kullanım talimatlarını dikkatle okuyunuz. Kullanım kılavuzu her ülkede kendi dilinde yayınlanması zorunludur. Distribütörümüzden kullanım kılavuzunuzun kendi dilinizde talep ediniz.

Üretici: KAYA YAPI İÇ MİM. TAS. İNŞ. DEN. TAAH. SAN. ve TİC. A.Ş.
Adres: GOSB. 1000 Sok. No:1015 Çayırova 41420 KOCAELİ / TÜRKİYE
T: + 90 262 677 19 00
F: + 90 262 677 19 01
E: satis@kayasafety.com
W: www.kayasafety.com

EN

A- Product Usage Report

- A-1- Trade Mark
- A-2- Model Name
- A-3- Serial Number
- A-4- Date of Production
- A-5- Date of Delivery
- A-6- Stamp & Signature
- A-7- Date of First Use
- A-8- Name & Surname of user

B- Annual Product Inspections

- B-1- Number
- B-2- Inspection Date
- B-3- Next Inspection Date
- B-4- Inspected by
- B-5- Inspector Signature

C- K-2020 A Vertical Life Line With Ladder Extension (Energy Absorber Integrated)

EN 353-1:2014+A1:2017

Tested by Notified Body

QUINTIN CERTIFICATIONS (N°2927)

825 route de Romans 38160 Saint-Antoine-l'Abbaye
France Tel. +33 7 66 29 39 28

D- Product Components

- D.1- LL-150 Lifeline
- D.2- RC-30 VS Cable Guide
- D.3- RC-300 LS Ladder Anchor
- D.4- RP-300 BS Bottom Anchor Plate
- D.5- RS-40 S Tensioner&Indicator
- D.6- SRG-1 A Fall Arrester Label Information

E- Material Specifications

F- Product Component Markings

G- Connect SRG-1 A Guided Type fall arrester with energy absorber on harness (Figure-1)

H- Fall Clearance - working with Energy Absorber Lanyards (Figure-2)

1- Usage Area

Personal Protective Equipment (PPE)

* Vertical Lifeline System is a permanent system and can be installed on a vertical ladder or similar structures

* Vertical Lifeline System provides users hands free fall protection on ladders and other climbing tools by creating continuous access to suitable anchorage points

* This system is not designed for weight-lifting purpose.

* Vertical Lifeline System is manufactured and certified in accordance with 2016/425 EU regulation and EN 353-1:2014+A1:2017 "Personal fall protection equipment. Guided type fall arresters including an anchor line Guided type fall arresters including a rigid anchor line" norm .

* Vertical Lifeline System is conform according to PPE-R 11.119 for 3 users.

* Operating Temperature for Lifeline and rope Grab is minimum -30° C

2- Responsibility

* Working at height is acknowledged as one of the most dangerous activities that cause fatal accidents. Prior to use, the user must read and understand the user guide and be properly trained by their employer prior to use. Failure to follow all instructions and limitations on the use of the Vertical Lifeline System may result in serious personal injury or death. The guide should not be considered as any form of training.* A full body harness is the only acceptable body holding device that can be used in a fall arrest system.* The guided type fall arrester (Rope Grabe) should be connected to a full body harness conforming to EN 361 equipped with

a front fall arrest attachment point, including a clear statement on the required position of the harness attachment point.

3. Installation

Vertical Lifeline System must be installed by competent persons who have working at height training certificate and have been trained & authorized by KAYA for installation. KAYA will not be liable for any installation performed by unauthorized person. Please refer to installation manual for installation instructions.

* Tested only on sideways angle at 15°.

* A full body harness is the only acceptable body holding device that can be used in a fall arrest system

4- Product Usage (EN 353-1:2014+A1:2017)

Vertical Lifeline System is designed for use only one user.

* If the system is planned to be used in areas where the environmental hazards are concerned users must take extra precautions to prevent himself from possible injuries or to protect equipment from damage. Environmental hazards can be listed as high temperature caused by welding or metal cutting, sea water, high voltage power lines, explosive or toxic gases, caustic chemicals, moving machinery, and sharp edges

* The minimum load must be at 50kg without material.

* The maximum load must be at 140kg with material.

* System should not be used by users who's the total weight (including clothing, tools, etc.) is less than 50 kg.

* Vertical lifeline have integrated energy absorber FA-50. Make sure that RA-50 energy absorber has not experienced any shock and it is in working condition. If the system experienced a fall red colour indicator on the energy absorber appears. In this case system must not be used until FA-50 energy absorber is replaced. energy absorber has not experienced any shock and it is in working condition. If user experienced a fall the shock absorber opens. In this case rope grab must not be used until E-7 MINI energy absorber is replaced.

* While there are personnel currently working on the vertical lifeline, attention should be paid to ensure that the existing personnel do not experience the danger of falling due to the line movement that will occur when another personnel enters the line.

4.1 Connecting Rope Grab onto Full Body Harness

A guided type SRG-1 A Rope Grab (fall arrester) must be used when working on the Vertical Lifeline.

* SRG-1 A fall arrester must be used with original K-2/3ACP type carabine full body harness should be connected to a full body harness conforming to EN 362 equipped with a front fall arrest (A) attachment point.

* Full body harnesses should be properly adjusted to fit the body before each use.

* The full body harness should be properly adjusted to a snug fit and should not be used if loose.

* If the harness becomes loose during ascent or descent, it should be correctly adjusted again to a secured position.

* The length of the connecting element shall not be extended or shortened, e.g. by adding or subtracting a connector.

4.2 Installing Rope Grab

* This lifeline has been tested and certified for use with the SRG-1 A fall arrester only.* SRG-1 A fall arester as shown should be installed and removed on the line as shown in Figure-1,

* The arrow on the rope grab must point upward.

* Rope Grab is a personal equipment and so it needs to be removed from the system after each use. If it is left on the system, it may not work properly due to environmental sources such as dust, dirt, oil, chemicals etc.

* The user should test whether the braking mechanism works safely, whether activating the release function of the guided type fall arrester or handing the guided type fall arrester while ascending or descending, in a safe position where there is no risk of falling.

4.3 Climbing with Rope Grab

To ascend with a SRG-1 A Rope grab climb up the ladder normally. The detachable rope grab will follow the user.

* Use caution when climbing. Avoid carrying tools or equipment that do not allow your hands to be free for climbing. Ensure items are carried securely to drop below.

* Climb within your ability. Long climbs may require several rest stops during ascent or descent to avoid exhaustion.

* Avoid climbing in high winds or severe weather whenever possible.

* To descend, climb down smoothly in a normal position.

* Allow the detachable rope grab to lead the user down.

4.4 Fall Clearance

* For equipment intended for use in fall arrest systems, it is essential for safety to verify the free space required beneath the user at the workplace before each occasion of use, so that, in the case of a fall, there will be no collision with the ground or the other obstacle in the fall path.

* A minimum fall clearance of 2 meter is required between the user's feet and surface below. The user may not be protected against hitting the ground or landing during the first 2 meter of ascent or 2 meter of descent.(Figure-2)

* Use proper climbing procedures (e.g., maintain 3 points of contact with hands and feet) when ascending or descending any portion of the ladder unprotected by the system.

4.5 Work Positioning

* Rope Grab should not be used as work positioning purpose.

* If the work positioning is required on the system, additional relevant equipment needs to be used such as WPL Work Positioning Lanyard. * There are hazards associated with connecting and disconnecting from the system. Use secondary fall arrest protection. Ensure adequate anchor points, landing platforms, or other means are available at connection and disconnection points to allow safe transitions to and from the system.

* Identify hazards in the work area that could cause injury to the user or damage to the system, such as: high heat, electrical hazards, chemical hazards, falling objects, or moving machinery.

4.6 Multi User

* Every user can be influenced and fall due to the movement of the anchor line initiated by the other user.

5 General Information on the EN 365 Standard

5.1 Rescue Plan

The user (employer) must have a rescue plan in place and the ability to implement the plan and to communicate that plan to users, authorized persons, and rescuers in the event of a fall.

5.2 Anchorage Point

* Anchorages to which personal fall arrest equipment is attached should always be placed above the position of the user and shall be capable of supporting 12 kN (EN 795) per employee attached.

5.3 General Warnings

Compatibility of different fall protection equipment must be considered as it can result in a dangerous situation

* A vertical life line and fall arrester is intended for use as a component in a personal fall arrest system.

* There must be sufficient clearance below the user to arrest a fall before the user strikes the ground or other obstruction

* The user must be in good health in order to use the equipment.

* For equipment intended for use in fall arrest systems, a warning to emphasise that it is essential for safety to verify the free space required beneath the user at the workplace before each occasion of use, so that, in the case of a fall, there will be no collision with the ground or the other obstacle in the fall path.

6. Check and Validation

6.1 Before Each Use

All components of the Vertical Lifeline shall be inspected by the authorized person or rescuer prior to each use. Additionally, annual inspections shall be conducted by a factory authorized "competent person" other than the user. Findings should be recorded in the "Inspection and Maintenance Log". Inspection must be performed based on following criterias;

* All markings must be legible and attached to the product.

* All equipment must be free of corrosion, chemical attack, alteration, excessive heating or wear.

* All hardware shall be free of cracks, sharp edges, deformation, corrosion, or any evidence of defect or damage to.

* Cable must be inspected for kinks, broken strands, corrosion, abrasion, or other signs of wear and damage.

* Energy absorber in line should be use.

6.2 During Each Use

During performing the work at height if the equipment is connected with another system, make sure that all pieces of equipment in the system are correctly positioned with respect to each other.

7. General Information

7.1 Lifespan

* There is no theoretical lifetime of metallic materials. Products must be inspected and documented on a regular basis to determine if the product is safe to use. KAYA is not responsible for the use of the product that doesn't have a record of annual/periodic control.

* Vertical Lifeline System is made of galvanized steel and stainless steel. maintenance program. More detail should look material specification.

* Stainless steel is highly resistant to atmospheric corrosion. Depending on the area of the use superficial rust spots can be seen on the product (In a short time of a period industrial sites; iron powders and welding pieces.) Please refer to the manufacturer or authorized dealer for more information regarding the corrosion occurring on the material depending on the area of the use in all circumstances decision to continue to use the product can only be made if annual periodic control has been performed and resulted positive by manufacturer or a competent person authorized by manufacturer. If the product has one of the deviations below it should be withdrawn from service immediately and should be destroyed to prevent further usage.

* It has suffered a heavy shock load or has had a load dropped onto it.

* If observed signs of corrosion on the product* if product was recorded not suitable for use during a control and if you have any doubt about that.

* Changes in standards, legislation and changes related to technical use of it, and similar cases.

Warning: RA-50 Energy Absorber is made of polyurethane. The maximum lifespan of these is five years. After 5 years from the installation, RA-50 on the system must be replaced with a new one that is to be requested from the manufacturer.

7.2 Storage

Product comes with its own special case and user manual where the model number and applicable standard is written. Product should be stored in its own bag in a cool, dry place out of direct sunlight and at room temperature. Do not store in areas where damage from environmental factors such as heat, light, excessive moisture, oil, chemicals and their vapors, or other degrading elements may be present.

7.3 Maintenance

Taking good care of the product after each use extends the life of it. Use metal cleaners to clean the product. For detailed information please contact us on info@kayasafety.com

7.4 Changes and Repair

Changing a part, repair and addition to any component of the system is strictly forbidden without written authorization of KAYA. Any repairs on products can only be done by manufacturer or qualified persons authorized by the manufacturer. All repair and maintenance work must only be performed in accordance with manufacturer's instructions. KAYA won't be responsible for repairs performed by unauthorized persons. Manufacturer's instructions for repair and maintenance can be obtained from authorized distributor in the official language of the country in which the item is in service. Please contact authorized distributor in your country.

7.5 Transportation of Product

The product should be transported in a bag to keep it away from moisture, chemicals and sharp edges as well as to protect it getting in contact with another objects

7.6 Periodic Inspection of Product

Product must be inspected at least one time in a year by manufacturer or a competent person authorized by manufacturer. The maintenance dates can be seen on the warning plate.

During the inspection of product following information should be recorded;

Type of the product, model, contact information of producer, serial number, date of production, date of purchase, date of first use, next inspection date, problems, recommendations, name and surname of inspector. For further information visit www.kayasafety.com

7.7 Guarantee

This product has 3-year guarantee against all material or manufacturing defects under proper usage and storage conditions. Guarantee will be void if; product is misused, torn, cut, corroded, unauthorised repair or changes are made on the product, damaged by accidents.

8. Certification

This product is tested by QUINTIN CERTIFICATIONS according to EN 353-1:2014+A1:2017.

* KAYA has Module D Quality System Certificate according to PPE Regulation; 2016/425 EU by APAVE SA (n°0082) notified body number CE 0082 and confirms each product same as the tested sample.

* You can reach the DoC of product on our website www.kayasafety.com

APAVE SA

CENTRE D'ESSAIS ET DE CERTIFICATION EPI

6 Rue du Général Audran

92412 COURBEVOIE cedex - France

Tel. +33 (0) 4 76 53 52 22

You can reach the DoC of product on our website <https://www.kayasafety.com/yasam-hatlari/dikey-yasam-hatlari/dikeyyasam-hatti/kaya-safety/k-2020>

The notify body in charge of module B certification:

Test eden Kuruluş / Tested

QUINTIN CERTIFICATIONS (N°2927)

825 route de Romans

38160 Saint-Antoine-l'Abbaye France

Tel. +33 7 66 29 39 28

Warning: Read user guide carefully before usage.

Manufacturer: KAYA YAPI İÇ MİM. TAS. İNŞ. DEN. TAAH. SAN. ve TİC. A.Ş.

Address: GOSB. 1000 Sok. No:1015 Çayırova 41420 KOCAELİ / TÜRKİYE

T: + 90 262 677 19 00

F: + 90 262 677 19 01

E: satis@kayasafety.com

W: www.kayasafety.com

Gebze OSB 1000 Sk. No: 1015 41420

Kocaeli, Turkey

T: + 90 262 677 19 00 **F:** + 90 262 677 19 01

E: SATIS@KAYASAFETY.COM

KAYASAFETY.COM