

KAYA SAFETY

KAYASAFETY.COM

2017-2018/TR

YÜKSEKTE ÇALIŞMA
VE KURTARMA
EKİPMANLARI





İŞ'TE YÜKSEK GÜVENLİK

HIGH SAFETY AT WORK

KAYASAFETY.COM

MUSA'YI TANIYALIM

Bugün Musa'nın 26 metre yükseklikte çalıştığı sıradan bir gün. Musa uluslararası sertifikalara sahip bir Yüksekte Çalışma Eğitmeni ve ekip lideri. Kendisi 8 yıldır Kaya Safety ailesinin bir parçası olarak bugüne kadar 5.000'den fazla kursiyere eğitim verdi.

Gününün büyük bir kısmını birçok insanın başını döndürebilecek bir yükseklikte geçiren Musa, aslında orada tek başına da değil...

Birçoğumuzun yaptığı gibi o da sevdiklerini sürekli aklında ve kalbinde taşıyor. Her gün eve burnu bile kanamadan gitmek istemesinin en önemli sebebi de 4 yaşındaki oğlu Kuzey ve eşi Duygu.

Tecrübeli bir dağcı olan Musa'nın yükseklere olan tutkusu çok büyük. Kırgızistan'da bulunan, 7.010 metre yükseklikteki Han Tanrı Dağı'nın zirvesine çıkmış olması onun en büyük zaferi. Bir baba olarak Musa, Kuzey'in de büyüdüğü zaman kendisiyle aynı tutkuyu paylaşmasını çok istiyor. Baba-oğul olarak birlikte ilk tırmanışlarını da Türkiye'nin kuzeyindeki Kaçkar Dağı'na yapmayı planlıyor. İşte tam da bu sebeple Musa'nın evine burnu bile kanamadan gitmesi bizim en büyük görevimiz.







KAYASAFETY

Kaya Safety, 1996 yılında yüksekte yapılan çalışmaların güven içerisinde gerçekleşmesini sağlayacak sistemler ve ekipmanlar tasarlamak için kuruldu. Alanında en gelişmiş üretim tesislerinden birine sahip olan Kaya Safety; savunma sanayi, itfaiye, arama-kurtarma, enerji, akaryakıt, inşaat, telekomünikasyon gibi sektörlerde çalışmalarını sürdüren tüm kurum ve kuruluşlar için düşüş durdurma sistemleri; kurtarma, tahliye ve yük kaldırma ekipmanlarının tasarım, ar-ge ve üretimini Türkiye'de gerçekleştirmektedir.

18 yılı aşkın süredir farklı çalışma sahalarında edindiğimiz bilgi ve deneyimlerimizin yanı sıra kullanıcılarımızın geri bildirimleri ile hedef sektörlerimizin ihtiyacı olan ürün ve sistemlerin çalışma alanlarında doğru kullanılabilmesi için bu konularda eğitim alınması gerektiğinin bilincindeyiz. Bünyemizde bulunan ve Avrupa'nın en büyük yüksekte çalışma simülasyon merkezlerinden biri olan eğitim tesislerimizde, kullanıcılarımız için sektöre özel ürün kullanım eğitimleri düzenliyoruz. Ayrıca ürünlerimizin daha verimli ve doğru kullanılmasını sağlayabilmek için kullanıcılarımızı teknik döküman ve ürün kullanım videoları ile destekliyoruz.



KAYAROPES

Kaya Ropes, can güvenliği ve performansın amaçlandığı her alanda, konum ve şartlara uygun teknik özelliklerde, standartlara veya konuya özel, uluslararası sertifikasyona sahip, çok çeşitli konstrüksüyonda ve ham maddeden, her tipte halatın üretimini yapmaktadır.

Kaya Ropes, en gelişmiş ham maddeler ve üretim teknolojisiyle ürettiği teknolojik halatlarla, Türkiye'de yeniliklerin öncüsü, dünyada ise tanınan ve aranan bir marka haline gelmiştir.

Dünya çapında gelişmiş makine parkuru ile denizcilik, yatçılık, askeriye, off-road, oyun parkı, dağcılık, iş güvenliği, balıkçılık, enerji ve madencilik başta olmak üzere birçok sektöre hizmet veren Kaya Ropes'in ürün gamında yat, doğa sporları, kurtarma, sivil savunma, iş güvenliği, askeri operasyon halatları ve özel amaçlı halatlar önemli bir paya sahiptir.



KAYA TRAINING

KAYA CONSULTING

Kaya Training ve Kaya Consulting, iş sağlığı ve güvenliği alanında 30 yılı aşkın deneyime sahip Kaya Grubu'nun bilgi birikimini, kadrosunun sahip olduğu uluslararası deneyim ile geliştirerek, 2001'den bu yana çok sayıda çok uluslu işverene ve projelere, iş sağlığı ve güvenliği alanında danışmanlık ve eğitim çözümleri sunmaktadır.

Kaya Training ve Kaya Consulting, iş sağlığı ve güvenliği alanında uluslararası deneyime sahip ekibi ile Türkiye'nin birçok ilinin yanı sıra Irak, Gabon, Nijerya, Rusya, Kazakistan, Türkmenistan, Libya, Cezayir, Arnavutluk, Kosova, Tunus, Suudi Arabistan, Suriye, Ukrayna, Kuzey Kıbrıs Türk Cumhuriyeti ve Fas gibi ülkelerde uluslararası işverenlere ve projelere hizmet sağlamaktadır. Bu hizmetler; iş sağlığı ve güvenliği eğitimleri, stratejik yönetim danışmanlığı, iş sağlığı ve güvenliği müşavirliği, eğitim ve ortak sağlık güvenlik birimi hizmetleridir. Ayrıca çözüm ortağı olduğu şirketlerin iş sağlığı ve güvenliği sistemlerini yapılandırmakta, sürdürmekte ve iş sağlığı ve güvenliği kültürünün oluşturulmasına liderlik etmektedir.

Kaya Training ve Kaya Consulting, birçok endüstrinin simüle edilebildiği 1. Sınıf fiziksel eğitim fasilite altyapısına sahiptir. Tüm sektörlerde yüksekte yapılan çalışmalarda sağlık, güvenlik ve kurtarmaya yönelik önlemlerin alınması, güvenli bir çalışma ortamı sağlanması amacıyla danışmanlık, eğitim, gözetim ve denetim faaliyetlerinde lider olma özelliğini uzun süredir korumaktadır. Bununla birlikte, çalışma hayatında karşılaşılan birçok tehlike grubuna özel profesyonel iç kaynaklı eğitimleri ile çalışanların iş sağlığı ve güvenliği alanında bilinçlenmesine katkı sağlamaktadır.

Kaya Training ve Kaya Consulting, sağlamakta olduğu iç kaynaklı eğitimlerinin yanı sıra uluslararası ve tanınmış organizasyonlar olan IOSH (Institution of Occupational Safety & Health), NSC (National Safety Council) ve IRATA (Industrial Rope Access Trade Association) kurumlarının Türkiye partnerliğini yapmaktadır. Bu organizasyonların dünya çapında düzenlediği eğitimleri kendi bünyesindeki eğitimciler ile sağlayabilmektedir.

İÇİNDEKİLER

YÜKSEKTE ÇALIŞMA TEKNİKLERİ

YÜKSEKTE ÇALIŞMA GENEL PRENSİPLERİ	8-11
TELEKOM SEKTÖRÜ	12-15
ENERJİ SEKTÖRÜ	16-19
ÇATILAR	20-23
KAPALI ALANLAR	24-27
ÇELİK KONSTRÜKSİYONLU YAPILAR	28
İSKELE KURULUMU	29
KURTARMA	30-31
ZORLU ULAŞIM ALANLARI (İPLE ERİŞİM)	32-33

ÜRÜNLER

KEMERLER	36-55
LANYARD VE ŞOK EMİCİLER	56-77
KARABİNALAR	78-87
MAKARALAR	88-97
ÇIKIŞ ALETLERİ	98-103
İNİŞ ALETLERİ	104-113
KASKLAR	114-117
MOBİL DÜŞÜŞ DURDURUCULAR	118-123
GERİ SARIMLI DÜŞÜŞ DURDURUCULAR	124-131
KURTARMA ALETLERİ	132-137
SEDYELER	138-143
HALATLAR	144-153
ÇANTA VE AKSESUARLAR	154-157
GÜVENLİK AĞLARI	158-163
KENAR KORUMA	164-167
TRİPOD VE KONSOLLAR	168-187
ANKRAJLAR	188-197
YATAY YAŞAM HATLARI	198-211
DİKEY YAŞAM HATLARI	212-221
SAVUNMA	222-239
KALDIRMA EKİPMANLARI	240-243
ROCK ÜRÜN GRUBU	244-273





YÜKSEKTE ÇALIŞMA GENEL PRENSİPLERİ

EĞİTİM

Yüksekte çalışma; ciddi yaralanmalara ve ölümlere yol açabilecek tehlikeli aktivitelerdendir.

- Uygun kullanım tekniklerini ve güvenlik yöntemlerini öğrenmek ve pratikte uygulamak, kullanıcının sorumluluğu altındadır.
- Yanlış kullanılması halinde ciddi yaralanmalara ve ölümcül kazalara neden olabilir.
- Yüksekte çalışma ekipmanları, sadece bu konuda uzmanlaşmış bir eğitim kurumundan eğitim alarak yetkilendirilmiş uzman personel tarafından veya bu personelin gözetiminde kullanılmalıdır.

Yüksekte çalışma ekipmanları eğitimi için KAYA TRAINING birimimiz ile iletişime geçebilirsiniz.

E-mail: egitim@kayatraining.com

DÜŞÜŞ HAKKINDA GENEL BİLGİLER

Yüksekte çalışma yapıldığında risk, yüksekten düşmedir. Düşüşe etki eden birçok faktör vardır.

Düşüş Yüksekliği

Yüksek mesafeden düşüşler, düşüş sırasında daha fazla enerjinin ortaya çıkmasına neden olur. Ayrıca bir engele çarpma olasılığı da artmış olur.

Kullanıcının Ağırlığı (Kullanıcı Ekipmanları Dahil)

Daha fazla ağırlık, düşüş sırasında yok edilmesi gereken daha fazla enerjidir.

Ankraj Noktasına Göre Pozisyon

Düşüş sırasında ortaya çıkacak enerji, kullanıcının kendisini bağladığı ankraj noktası ile bulunduğu konuma göre değişir. Eğer kullanıcı ankraj noktasının üzerine çıkarsa düşüş sonrası ciddi bir yaralanma ile karşılaşabilir. Düşme faktörü, kullanıcının ankraj noktasına göre bulunduğu konumu ve düşüşün şiddetini tanımlamak için kullanılır.

KAZAZEDEYİ HIZLI BİR ŞEKİLDE KURTARMAK

Sarsıntıyı En Aza İndirmek

Yüksekte yapılan bir çalışma sırasında kullanıcı, bir düşüş sonrası askıda kaldığında bilincini kaybedebilir veya vücudu üzerindeki baskı yüzünden kan dolaşımı yavaşlar ve acil tedavi gerektiren bir durum ortaya çıkabilir. Bu yüzden yüksekte çalışan tüm ekibin bu konuda donanımlı olması ve hızlı bir şekilde yaralı ekip üyesinin tahliye edilebilmesi için eğitilmiş olması gerekir.

Düşüş Sonrası Tahliye

Yeni bir çalışma alanı oluşturulduğunda, bir iş kazası yaşanılması durumunda tahliye için gerekli önlemler ve ekipmanlar tespit edilmeli ve kurtarmayı kimin yapacağı belirlenmelidir. Tek başına çalışma yasaklanmalıdır. Bir çalışan yüksekte tek başına çalışabilir, ancak kurtarma konusunda eğitilmiş en az bir personel sahada hazır bulunmalıdır.



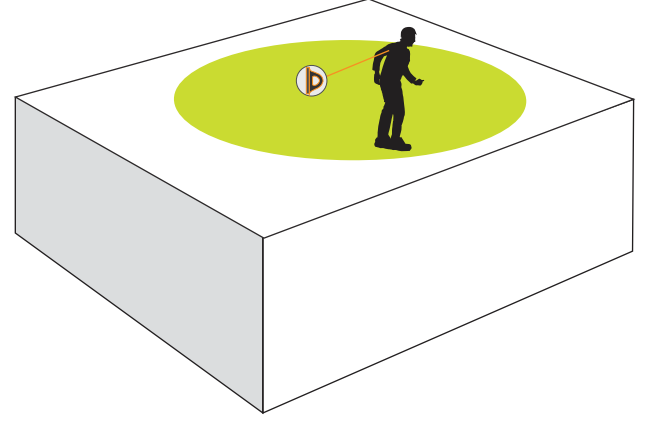

1. ALAN SINIRLAMA SİSTEMİ

Çalışma alanında bir düşüş tehlikesi olması durumunda çalışmanı bu tehlikeli bölgeden uzak tutmak için oluşturulur. Bu sistem, bir düşüşün gerçekleşmemesi için tasarlanmıştır.

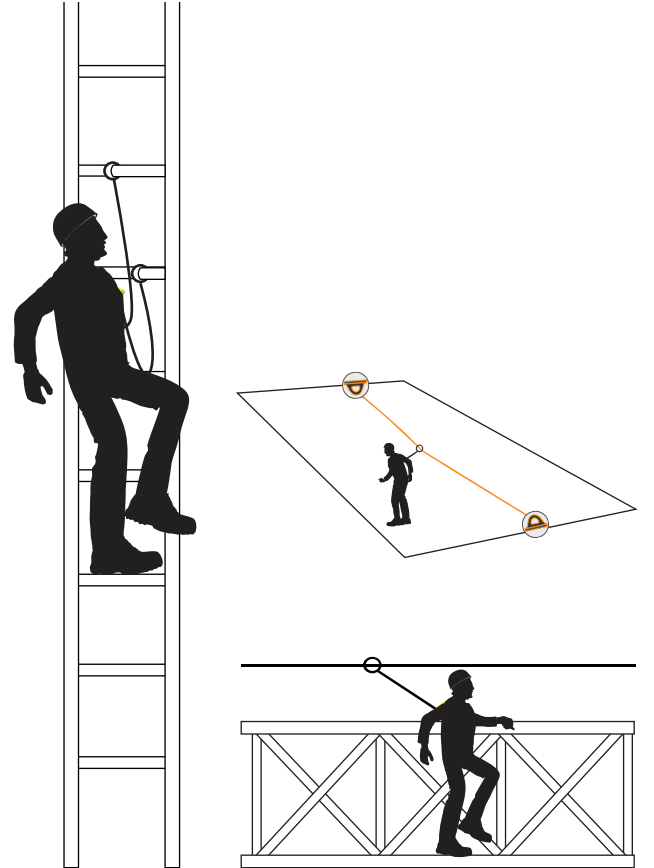

2. DÜŞÜŞ DURDURMA

Düşüş durdurma, ip üzerinde hareket etme veya konumlandırma yapılması gereken çalışmalara ek olarak olası bir düşüğe karşı emniyet kemerinin A (düşüş durdurma sistemleri bağlantı noktası) noktasına bağlanılarak yapılan çalışmadır.

Düşüş durdurma sistemi bir serbest düşüşü engellemez. Düşüş durdurma sisteminin görevi; sadece kullanıcının yaşayacağı darbe kuvvetini sınırlayarak askıda tutmaktır. Bundan dolayı serbest bir düşüşten sonra ihtiyaç duyulan düşme; yüksekliği önceden hesaplanmalıdır.

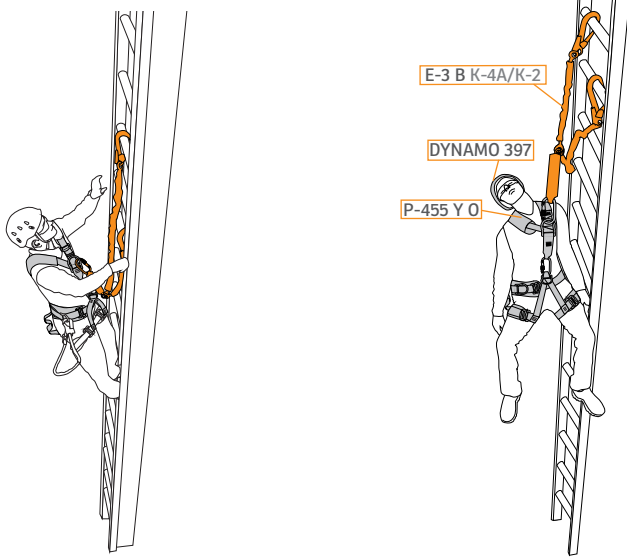

LANYARDIN GÖĞÜSTEN A ANKRAJ NOKTASINA BAĞLANARAK KULLANIMI

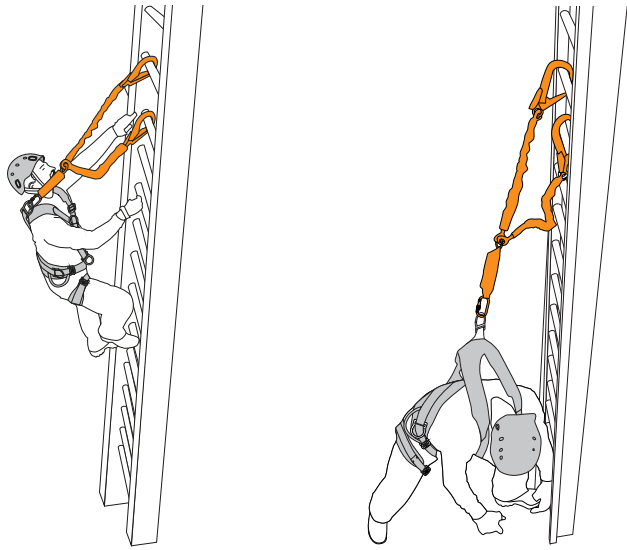

LANYARDIN SIRT TAN A ANKRAJ NOKTASINA BAĞLANARAK KULLANIMI

3. DÜŞÜŞ DURDURMA EKİPMANININ KEMERE BAĞLANMASI

- Kullanıcı, çalışmasını yaptığı çalışma alanına göre olası bir düşüş esnasında, vücuduna çarpma ihtimali bulunan yüzeyleri hesaplamalıdır.
- Olası bir düşüş sırasında çarpma ihtimali bulunan yüzeyler kullanıcının ön tarafında bulunuyor ise; şok emicili lanyard kemerin göğüs kısmında bulunan A ankraj noktasına bağlanarak çalışmalıdır.
- Olası bir düşüş sırasında çarpma ihtimali bulunan yüzeyler kullanıcının arka tarafında bulunuyor ise şok emicili lanyard kemerin sırt kısmında bulunan A ankraj noktasına bağlanarak çalışmalıdır.

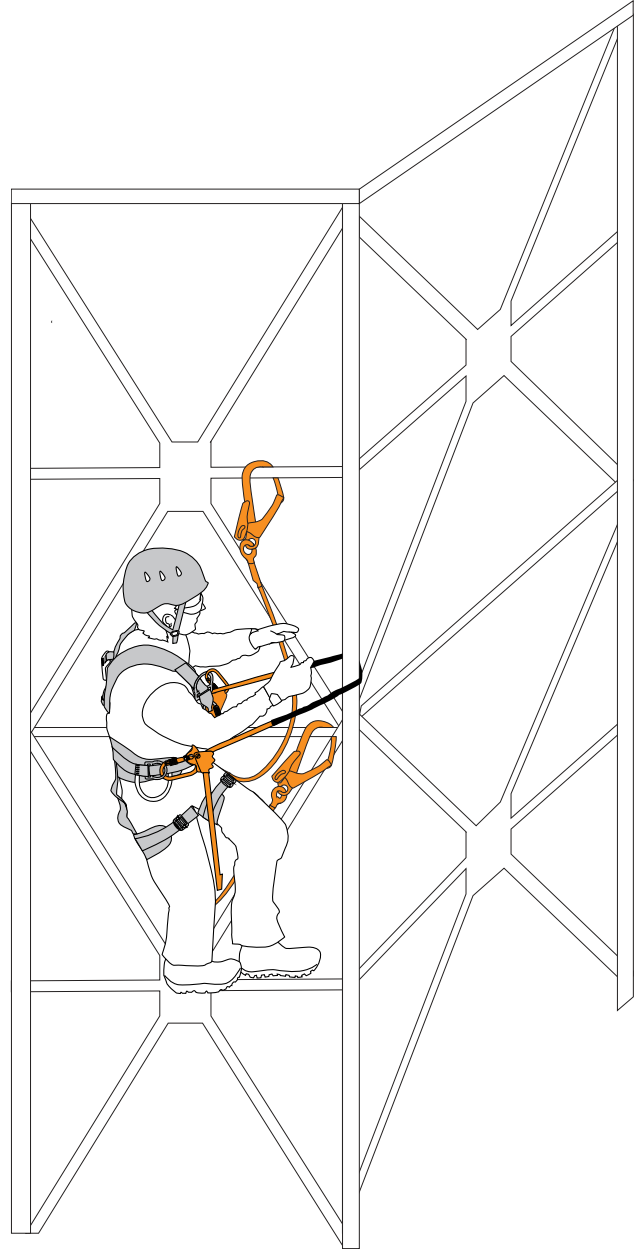

4. ÇALIŞMA KONUMLANMASI

- Bir konumlandırma sistemi, çalışmanı destekleyerek, kendisini askıda güvende hissetmesini ve iki elini rahatça kullanabilmesini sağlar.
- Konumlandırma sistemi, çalışmanın bel hizasının üzerinde bir noktada ve konumlandırmaya uygun gerginlikte ayarlanmış olmalıdır.
- Konumlandırma sistemi, bir düşüş durdurma sistemi değildir. Bu nedenle çalışman, mutlaka bir düşüş durdurma sistemi ile kendini emniyet altına almış olmalıdır.

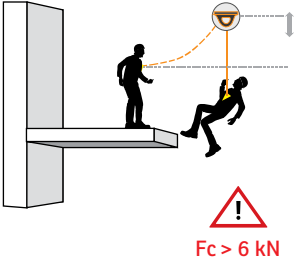

$F_c > 6 \text{ kN}$

DÜŞME FAKTÖRÜ 0,5

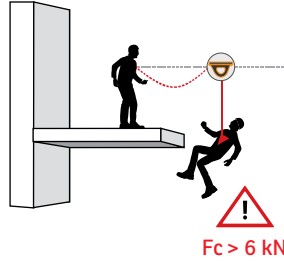

$F_c > 6 \text{ kN}$

DÜŞME FAKTÖRÜ 1

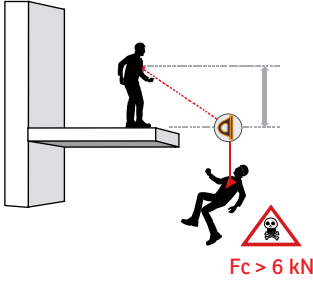
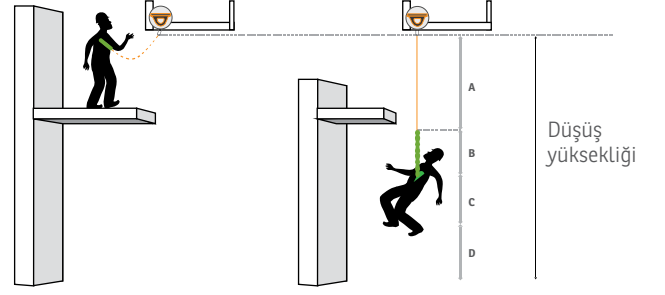

$F_c > 6 \text{ kN}$

DÜŞME FAKTÖRÜ 2

LANYARD KULLANIMI

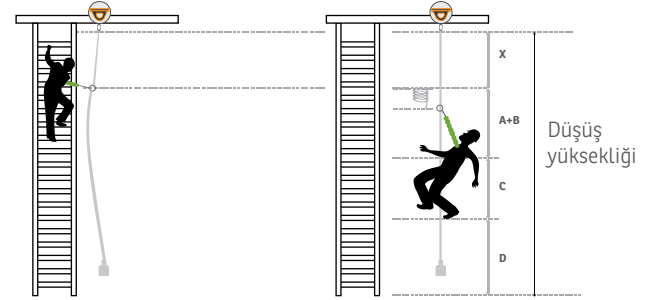

5. DARBE KUVVETİNİN EN AZA İNDİRİLMESİ (YÜKSEKTEN DÜŞME ESNASINDA OLUŞAN ENERJİNİN SÖNÜMLENMESİ)

- Düşme veya yüksekten düşme esnasında oluşan darbe kuvvetinin (enerjinin) 6 kN'dan az olması sağlanmalıdır.
- Düşüş durdurma sistemleri genellikle, bir şok emici ile beraber kullanılır. Şok emici, yüksekte yapılan çalışmalar esnasında düşüş yaşayan personel üzerinde ilk darbe kuvveti ile oluşacak enerjiyi kademe kademe yırtarak sönmeler ve kullanıcının bedeninde oluşacak hasarı minimuma indirir.
- Şok emici olmadan kullanılan bir lanyard oluşan enerjiyi sönmeyemeyeceği için, ortaya çıkan enerji kullanıcının vücuduna çok büyük zarar verebilir ve hatta ölümüne sebep olabilir.

6. DÜŞÜŞ UZUNLUĞU (DÜŞME YÜKSEKLİĞİ)

- Düşüş mesafesi, kullanılan birçok ekipmana göre ve emniyet alınan ankraj noktasının konumuna göre değişir.
- Düşüş mesafesi; bir düşüş riskine karşı, düşüş sonrası bir zemine çarpmamak için bulunması gereken minimum yüksekliktir.

Düşüş mesafesini hesaplamak için aşağıdaki yükseklikler dikkate alınmalıdır:

A: Bir düşüş durdurma lanyardının uzunluğu veya mobil düşüş tutucunun kilitleme mesafesi.

B: Şok emicinin yırtıldıktan sonraki uzunluğu.

C: Kullanıcının yüksekliği.

D: Güvenlik yüksekliği.

X: Düşüş durdurma cihazının, düşüşten önceki ankraj noktasına olan uzaklığı.

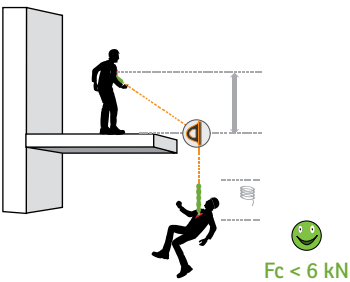

$F_c < 6 \text{ kN}$

ŞOK EMİCİ LANYARD KULLANIMI

Şok emicili lanyard kullanımında ankraj alınan noktaya göre, düşme faktörü 2 olsa dahi şok emici yırtılarak oluşan enerjiyi sönmeler.



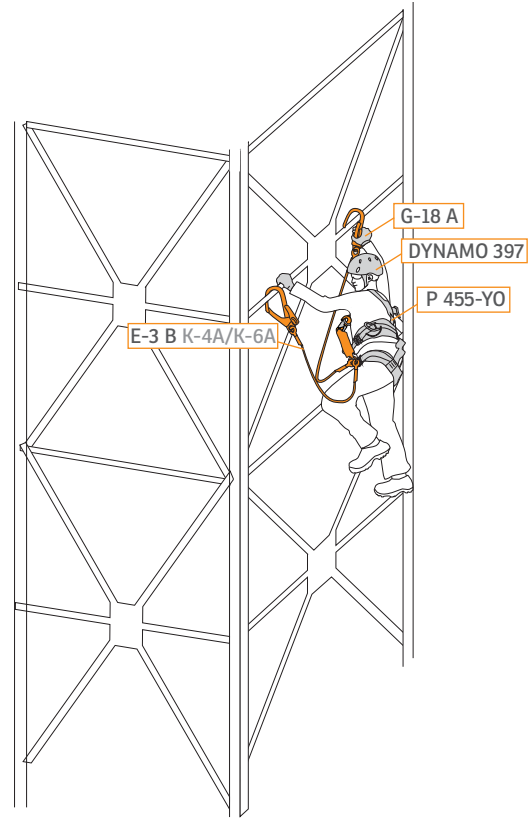
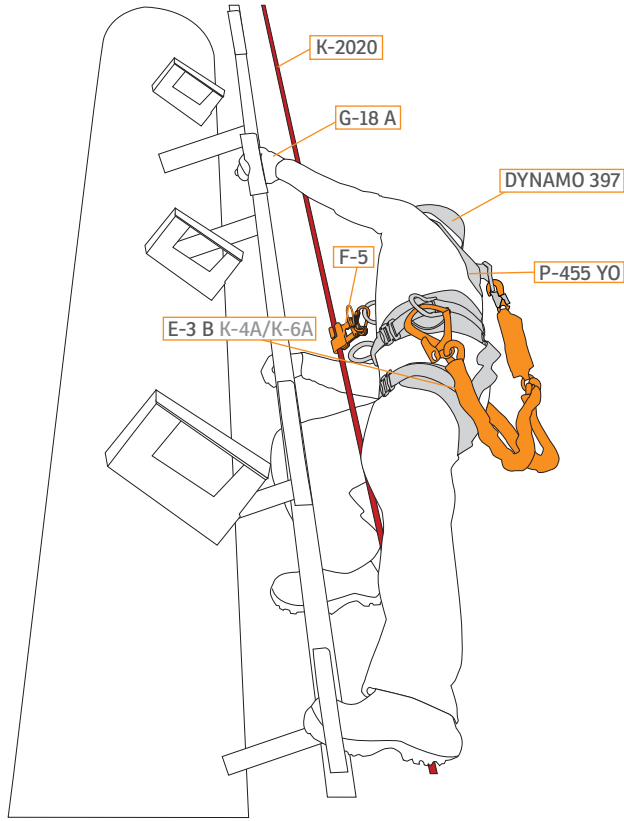

1. SÜREKLİ EMNİYETTE ÇIKIŞ (DİKEY YAŞAM HATTI KULLANARAK)

Telekomünikasyon sektöründe monopol veya latis direkler çalışma alanlarından bazılarıdır.

Bu direklerde çalışırken en güvenli iniş - çıkış yöntemi; direk üzerinde bulunan merdivene montajı yapılmış sabit dikey yaşam hattıdır.

Sabit dikey yaşam hattına, sisteme uygun emniyet kemerinin göğsünde bulunan A ankrāj noktasına halat tutucu bağlanarak sistem üzerinde emniyet alınır. Halat tutucu, kullanıcıyı merdivendeki iniş ve çıkışı süresince takip eder ve bir düşüş yaşanması durumunda kitlenerek düşüşü sonlandırır.

2. ÇİFT EMNİYETLİ ÇIKIŞ (ÇİFT KOL ŞOK EMİCİLİ LANYARD KULLANARAK)

GSM kulelerinde sabit dikey yaşam hattı olmaması durumunda iniş ve çıkışta sürekli emniyet almak için çift kol şok emicili lanyard kullanılır. Düşüş durdurma ve konumlandırma kemeri EN 361 standardına göre sırt ve göğsünde A ankrāj noktasına sahip olmalıdır.

Çift kol şok emicili lanyardın, düşüş durdurma ve konumlandırma kemeri göğüs kısmındaki A ankrāj noktasına takılarak kullanılması tavsiye edilir. (Göğüsten A ankrāj noktasına bağlanarak çalışmak, bir düşüş sonrası kullanıcının düşüş sırasında ön tarafında çarpma riski bulunan yüzeylere çarpmasını engeller.)



K-2020



F-5



DYNAMO 397



P-455 YO



E-3 B K-4A/K-6A



G-18 A

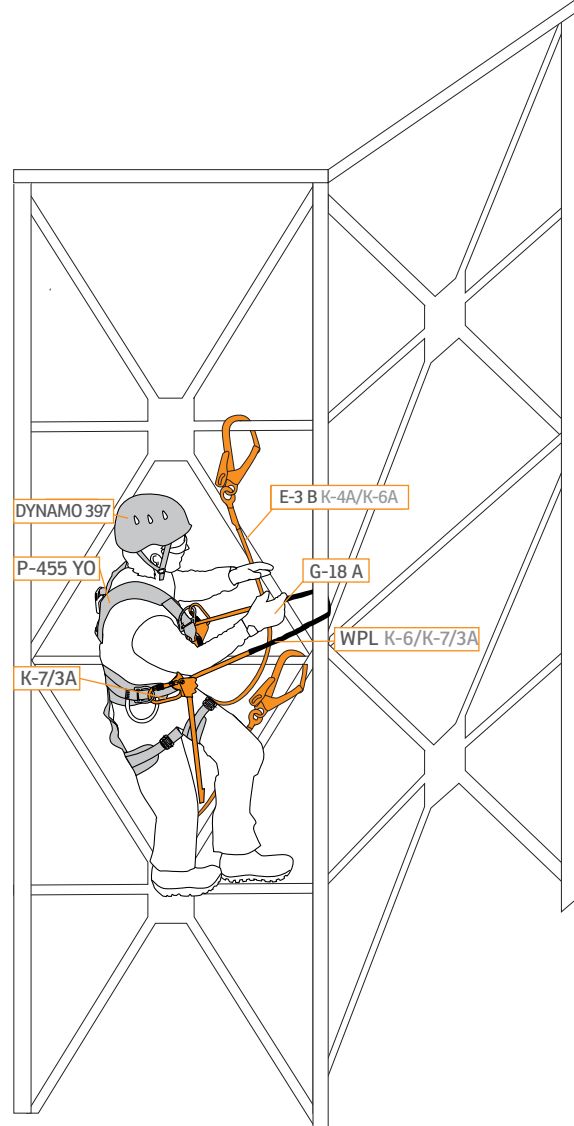
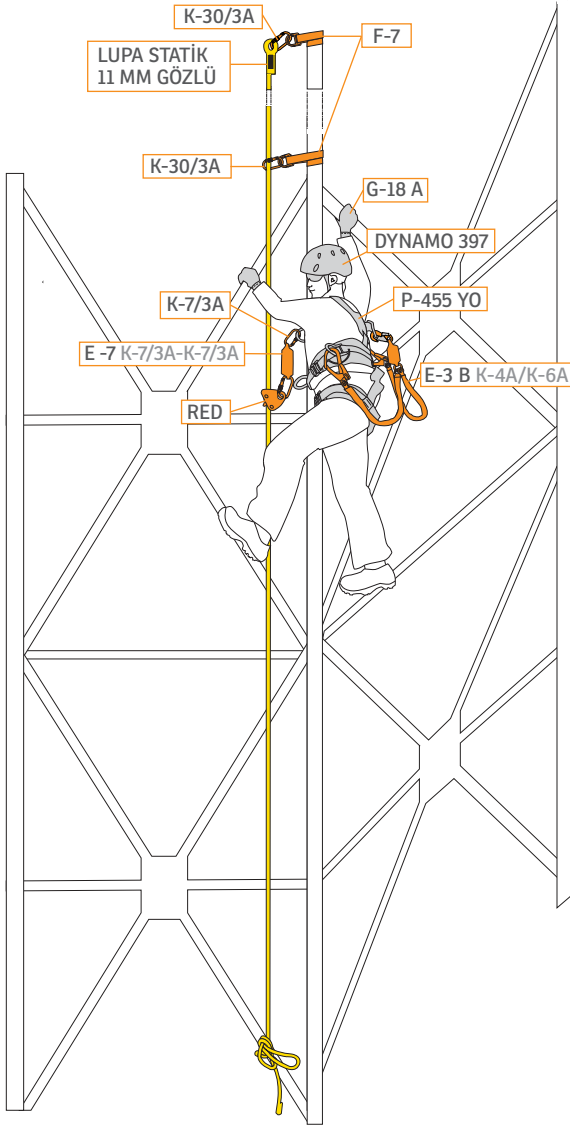

3. İPLİ DİKEY YAŞAM HATTI OLUŞTURULMASI

Enerji kulesi üzerindeki çalışma noktasına erişim için bir dikey yaşam hattı yok ise; çift kollu şok emicili lanyard ile tırmanan ilk kişi ip ile bir mobil dikey yaşam hattı oluşturur. Sonrasında çıkış ve iniş yapan diğer kullanıcılar, oluşturulan bu ipli mobil yaşam hattı üzerine bir halat tutucu ile bağlanırlar. Halat tutucu, olası bir düşüşte ip üzerinde kilitlenerek düşüşü sonlandırır.

4. İŞ KONUMLANDIRMA

(AYARLANABİLİR LANYARD KULLANARAK)

Metal yapılu bir kulede çalışırken çift kollu şok emicili lanyard kullanımı, çalışana olası bir düşüşten kurtarır. Bu tip kulelerde çalışma yapabilmek için, kullanıcı çoğu zaman kendini ayarlanmış bir gerginlik altında, her iki elide serbest halde çalışmak ister. Bunun için ayarlanabilir bir lanyard ile vücudun çalışma pozisyonu alması sağlanmalıdır.







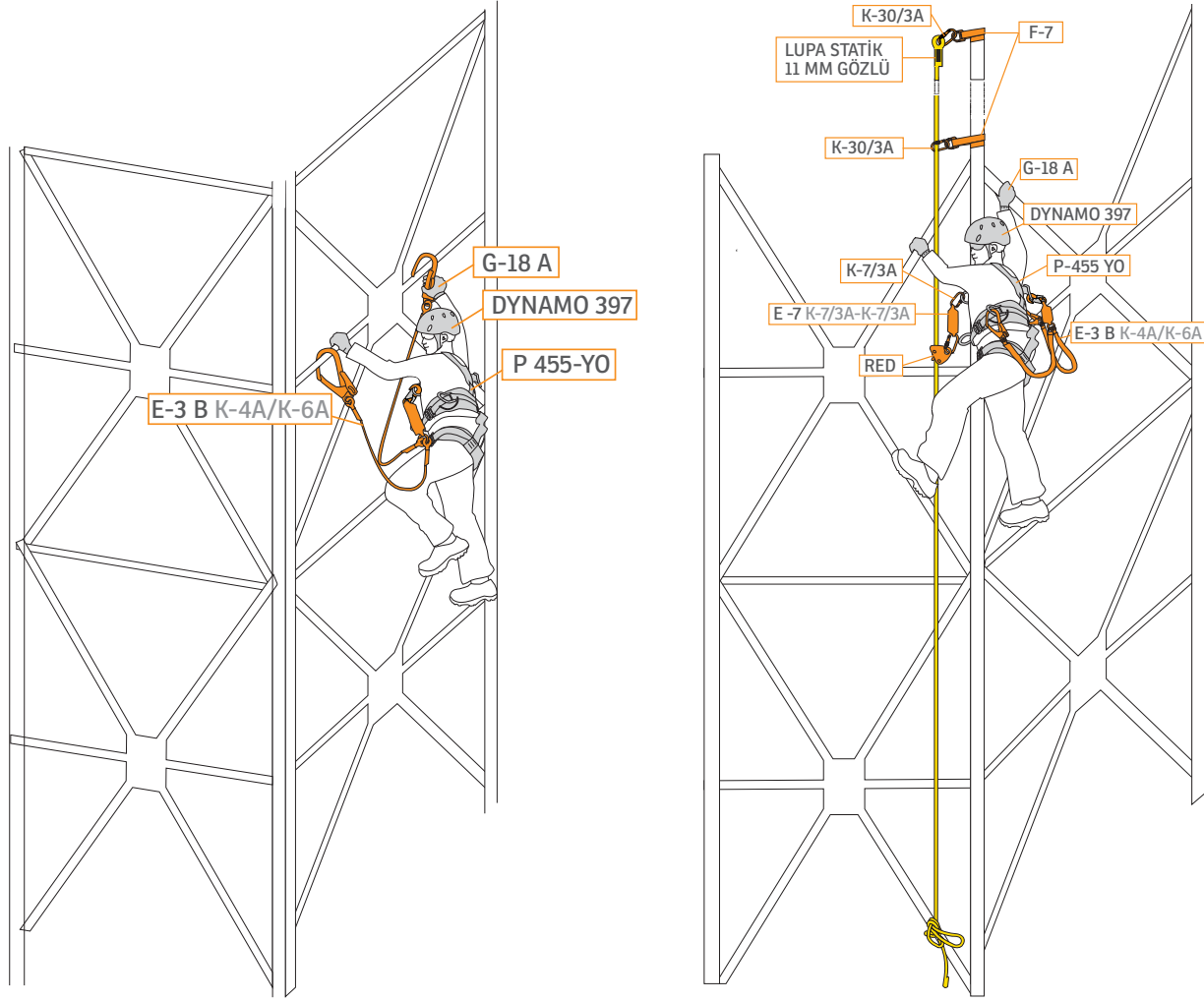

1. ÇİFT EMNİYETLİ ÇIKIŞ (ÇİFT KOL ŞOK EMİCİLİ LANYARD KULLANARAK)

Enerji kulelerinde sabit bir dikey yaşam hattı olmaması durumunda iniş ve çıkışta sürekli emniyet almak için çift kol şok emicili lanyard kullanılır.

Düşüş durdurma ve konumlandırma kemerinin EN 361 standardına göre sırt ve göğüste A ankrāj noktasına sahip olması ve çift kol şok emicili lanyardın göğüste bulunan A ankrāj noktasına takılarak kullanılması tavsiye edilir.

(Göğüsten A ankrāj noktasına bağlanarak çalışmak, bir düşüş sonrası kullanıcının düşüş sırasında ön tarafında çarpma riski bulunan yüzeylere çarpmasını engeller.)

2. İPLİ DİKEY YAŞAM HATTI OLUŞTURULMASI

Eğer direk üzerinde bir dikey yaşam hattı yok ise; çift kol şok emicili lanyard ile tırmanan ilk kişi, direk üzerine ip ile bir mobil dikey yaşam hattı oluşturur. Sonrasında çıkış ve iniş yapan diğer kullanıcılar, ipli yaşam hattı üzerine bir halat tutucu yardımı ile çıkış ve iniş yaparlar.

Halat tutucu, olası bir düşüşte ip üzerinde kilitlenerek düşüşü sonlandırır.



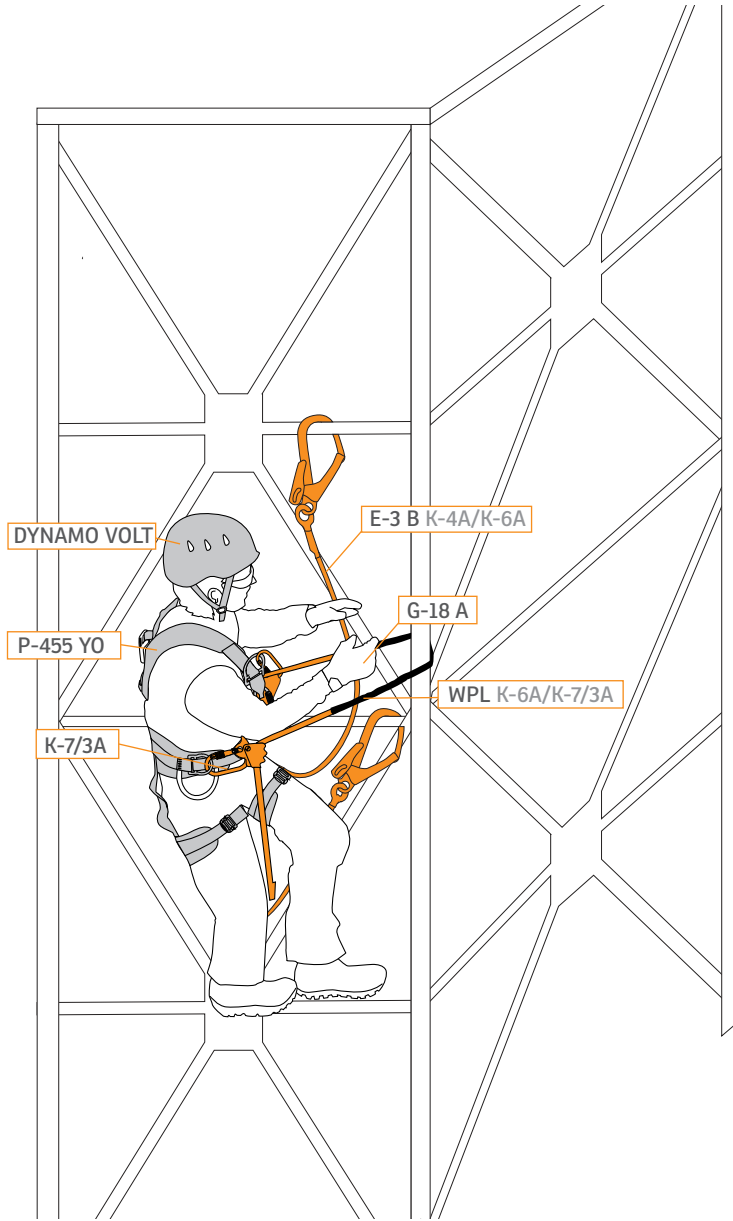

3. İŞ KONUMLANDIRMA (AYARLANABİLİR LANYARD KULLANARAK)

Metal yapılu bir kulede çalışırken çift kol lanyard sizi olası bir düşüşten kurtarır. Bu tip kulelerde çalışacak kullanıcılar genellikle ayarlanmış bir gerginlik altında ve her iki elleri de serbest olacak halde çalışmayı isterler. Bunun için ayarlanabilir bir lanyard ile vücudun çalışma pozisyonu alması sağlanmalıdır.



DYNAMO VOLT



P-455 YO



E-3 B K-4A/K-6A



G-18 A



WPL K-6A/K-7 3A



K-7/3A

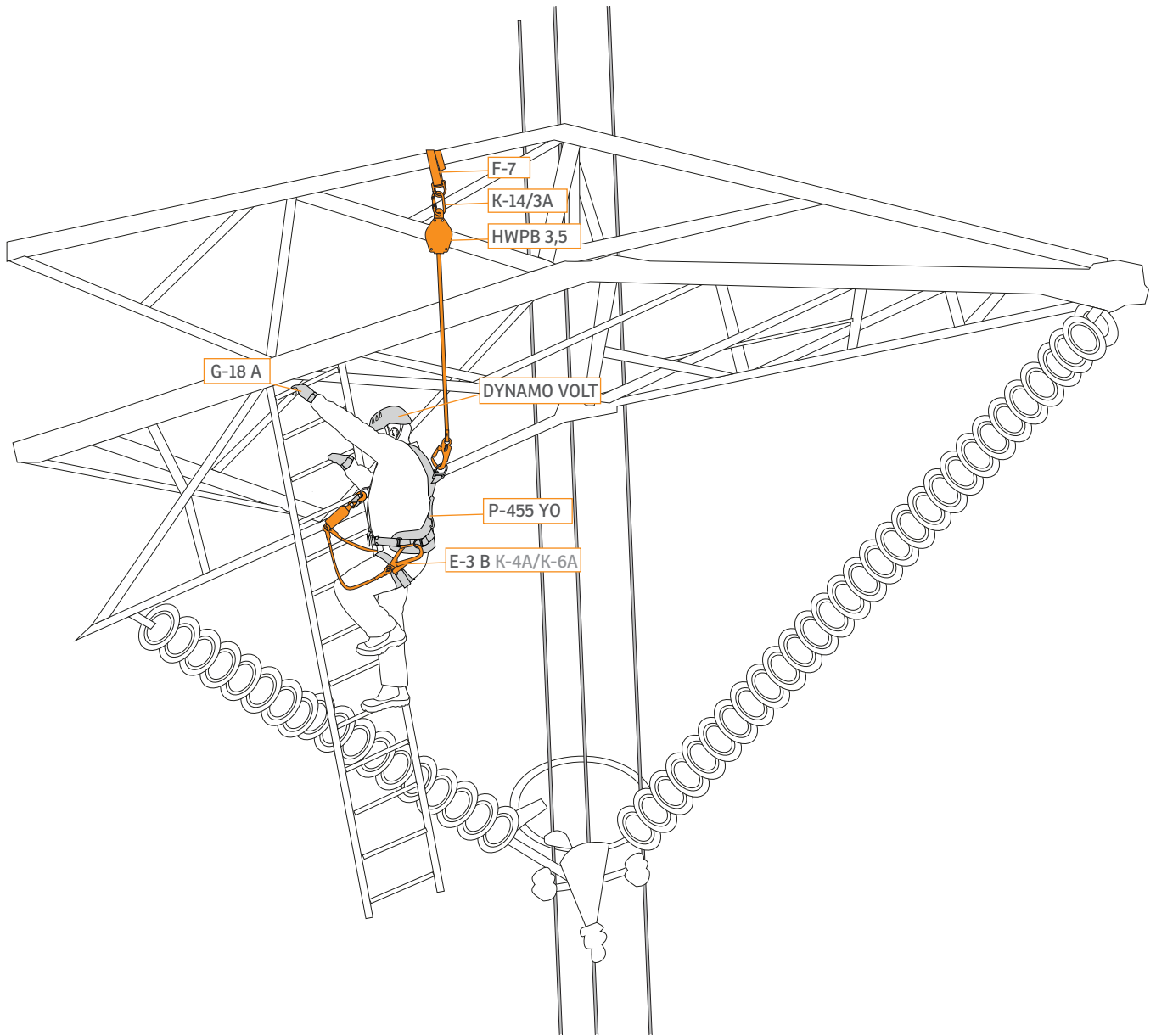

4. GERİ SARIMLI DÜŞÜŞ DURDURUCU KULLANIMI

Enerji hatlarında çalışırken izolatlörlere ulaşmak için merdiven kullanınız. Merdiven üzerinde hareket ederken (iniş ve çıkışta emniyet almak için) geri sarımlı düşüş durdurucu kullanınız.



DYNAMO VOLT



P-455 Y0



E-3 B K-4A/K-6A



F-7



K-14/3A



HWPB 3,5



G-18 A



YATAY YAŞAM HATTINDA SÜREKLİ EMNİYET ALARAK ÇALIŞMA

Çatı üzerine yatay yaşam hattı oluşturmak için kurulumu yapacak kişi çatıdan bağımsız bir noktadan ankraj olarak çalışmalıdır. Çatıda yapılan bakım çalışmaları, yağmur suyu kanallarının temizlenmesi vb. çalışmalar sırasında çatı kenarlarından düşüşler veya çatı yüzeyinin kırılması sonucu oluşabilecek düşüşler ölümcül olabilmektedir.

1. SABİT YATAY YAŞAM HATTI İLE ÇALIŞMA

Çatılarda sürekli veya ara ara yapılacak çalışmalarda uzman kişilerce kurulumu yapılmış sabit yatay yaşam hatları, kullanıcı için yaşam hattı boyunca sürekli bir ankraj noktası oluşturarak güvenli emniyet noktası sağlar. Sabit yatay yaşam hatlarında kullanıcı şaryo ve geri sarımlı düşüş durdurucu veya şaryo ve ipli düşüş durdurma sistemi ile bağlanarak olası bir düşüşe karşı ihtiyaç duyulan emniyet sistemini sağlamış olurlar.

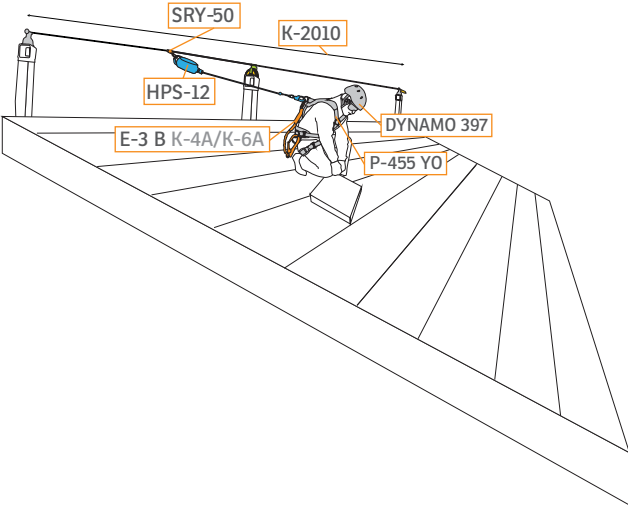

1.1. Kullanıcı, sabit yatay yaşam hattına geri sarımlı düşüş durdurucu ile bağlanarak olası bir düşüşü anlık olarak sonlandırır.

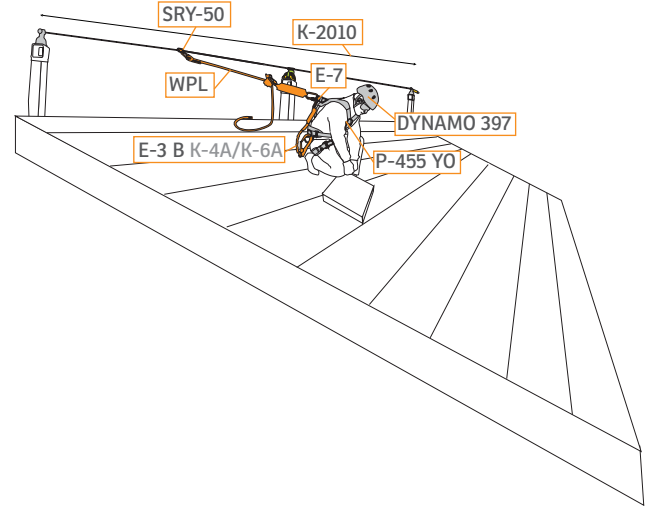

1.2. Kullanıcı, sabit yatay yaşam hattına WPL tipi bir düşüş durdurucu ile bağlanarak alan sınırlaması yapar ve olası bir düşüşe karşı güvenli olarak çalışır.

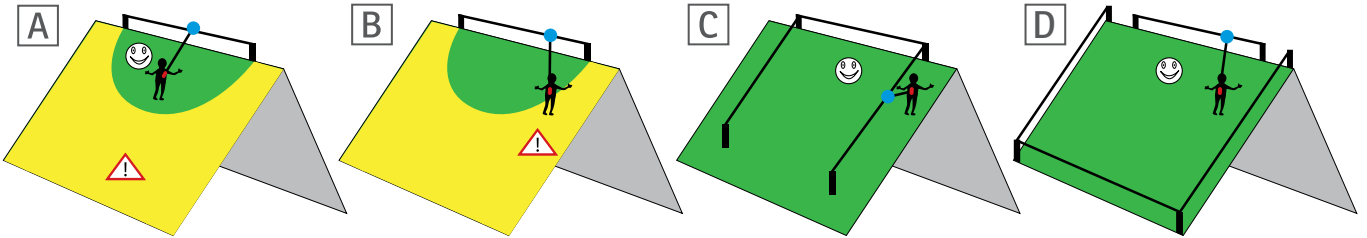

Çatılarda sabit yatay yaşam hatları ile çalışıldığında çatı kenarlarına uzak noktalarda emniyetli çalışılır (**Şekil-A**). Çatı kenarlarına yakın çalışmalarda düşüşte oluşacak sarkaç etkisine karşı dikkatli olunmalıdır (**Şekil-B**). Çatı kenarlarında çalışılacak ise yaşam hattı kenarlara da kurulmalı ve kenarlarda çalışırken düşüş durdurma ekipmanı bu bölümde kullanılarak çalışılmalı (**Şekil-C**) veya çatı kenarlarında korkuluk olması da bu düşüşleri engeller (**Şekil-D**).



2. MOBİL YATAY YAŞAM HATTI İLE ÇALIŞMA

Çatı üstünde çalışırken sürekli güvenli emniyet alabilmek için mobil yatay yaşam hattı kurularak çalışma yapılır. Mobil yatay yaşam hattı kurulumu için çatıya çıkacak personelin kurulum sırasında kendini emniyete alması gerektiği için, yaşam hattının kurulumu hakkında gerekli eğitimi önceden almış olmalıdır.

Çatılarda ara ara yapılacak çalışmalarda bu konuda eğitim almış kişiler, çalışma alanına mobil yatay yaşam hattı kurulumunu yaparak çalışmalarını sırasında kendilerine yaşam hattı boyunca sürekli güvenli emniyet noktası oluşturmuş olurlar. Mobil yatay yaşam hattına geri sarımlı düşüş durdurucu veya ipli düşüş durdurma sistemi bağlanarak olası bir düşüşe karşı ihtiyaç duyulacak emniyet sistemi sağlanabilir.

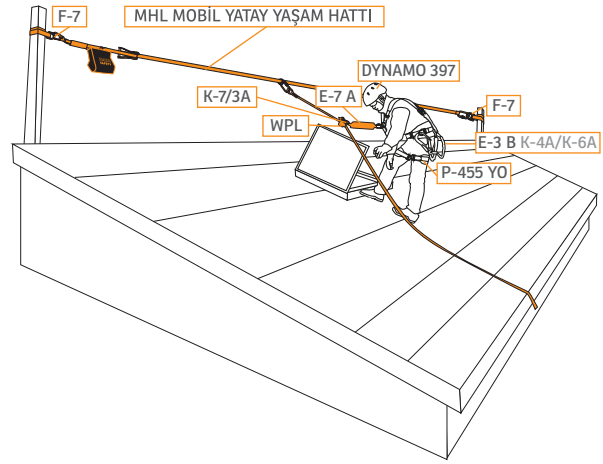
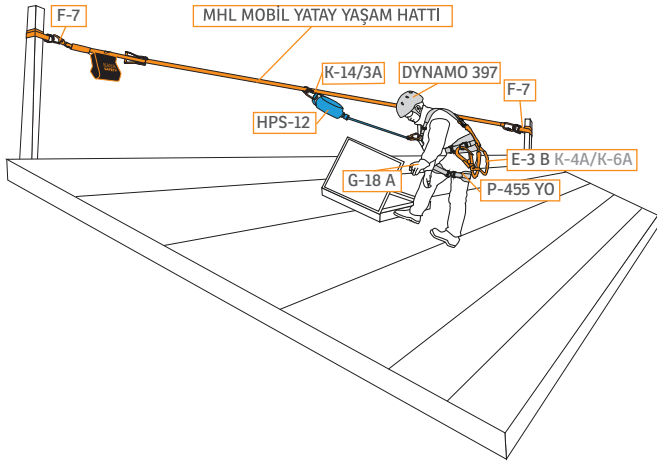

2.1. Kullanıcı, mobil yatay yaşam hattına geri sarımlı düşüş durdurucu ile bağlanarak olası bir düşüş anlık olarak sonlandırılmış olur.

2.2. Kullanıcı, mobil yatay yaşam hattına WPL tipi bir düşüş durdurucu ile bağlanıp alan sınırlaması yaparak olası bir düşüşe karşı güvenli olarak çalışır.

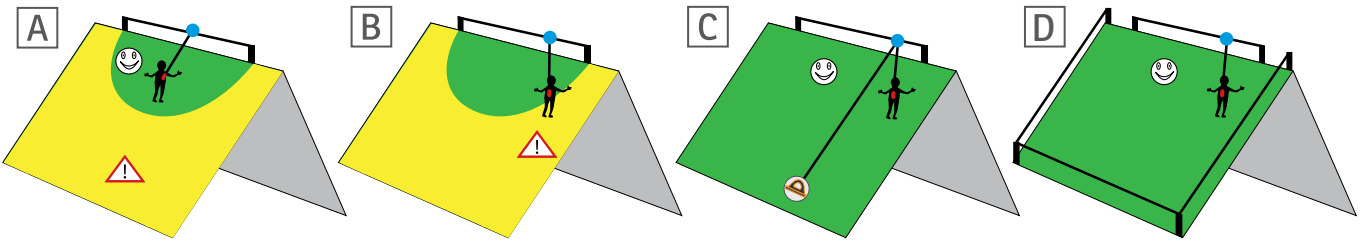

Çatılarda mobil yatay yaşam hatları ile çalışıldığında çatı kenarlarına uzak noktalarda emniyetli çalışılır (**Şekil-A**). Çatı kenarlarına yakın çalışmalarda düşüşte oluşacak sarkaç etkisine karşı dikkatli olunmalıdır (**Şekil-B**). Çatı kenarlarında bir düşüş durdurma ekipmanı ile beraber alan sınırlaması yaparak çalışılmalı (**Şekil-C**) veya çatı kenarlarında korkuluk olması da bu düşüşleri engeller (**Şekil-D**).





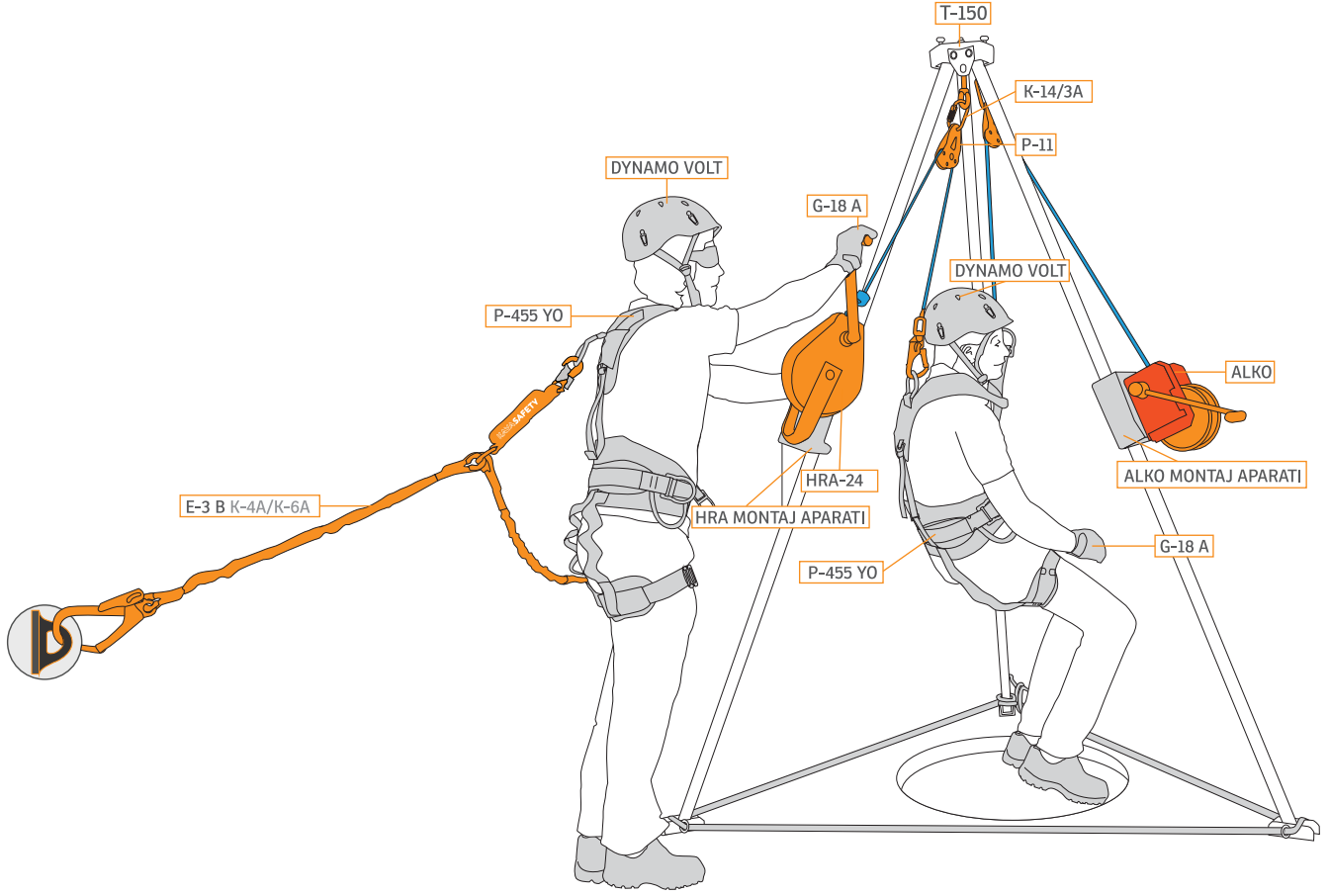

1.KAPALI ALANDA TRİPOD, ALKO VİNÇ VE HRA TİPİ KURTARMA CİHAZI İLE ÇALIŞMA

Dar ve kapalı alanlarda çalışmanın en iyi yöntemlerinden biri de tripod veya konsol kolu ile çalışmaktır.

Tripod üzerine kolayca monte edilebilen HRA tipi kurtarma cihazı, istenildiğinde geri sarımlı düşüş durdurucu veya manuel sisteme alınıp bir vinç sistemine dönüştürülerek kurtarma cihazı olarak kullanılabilir. HRA tipi kurtarma cihazları isteğe göre 9-42 m uzunluklarında seçilebilir. Ayrıca çalışan kişinin ikinci emniyete gereksinim duyması durumunda yük vinci monte edilerek ikinci emniyet sağlanmış olur.



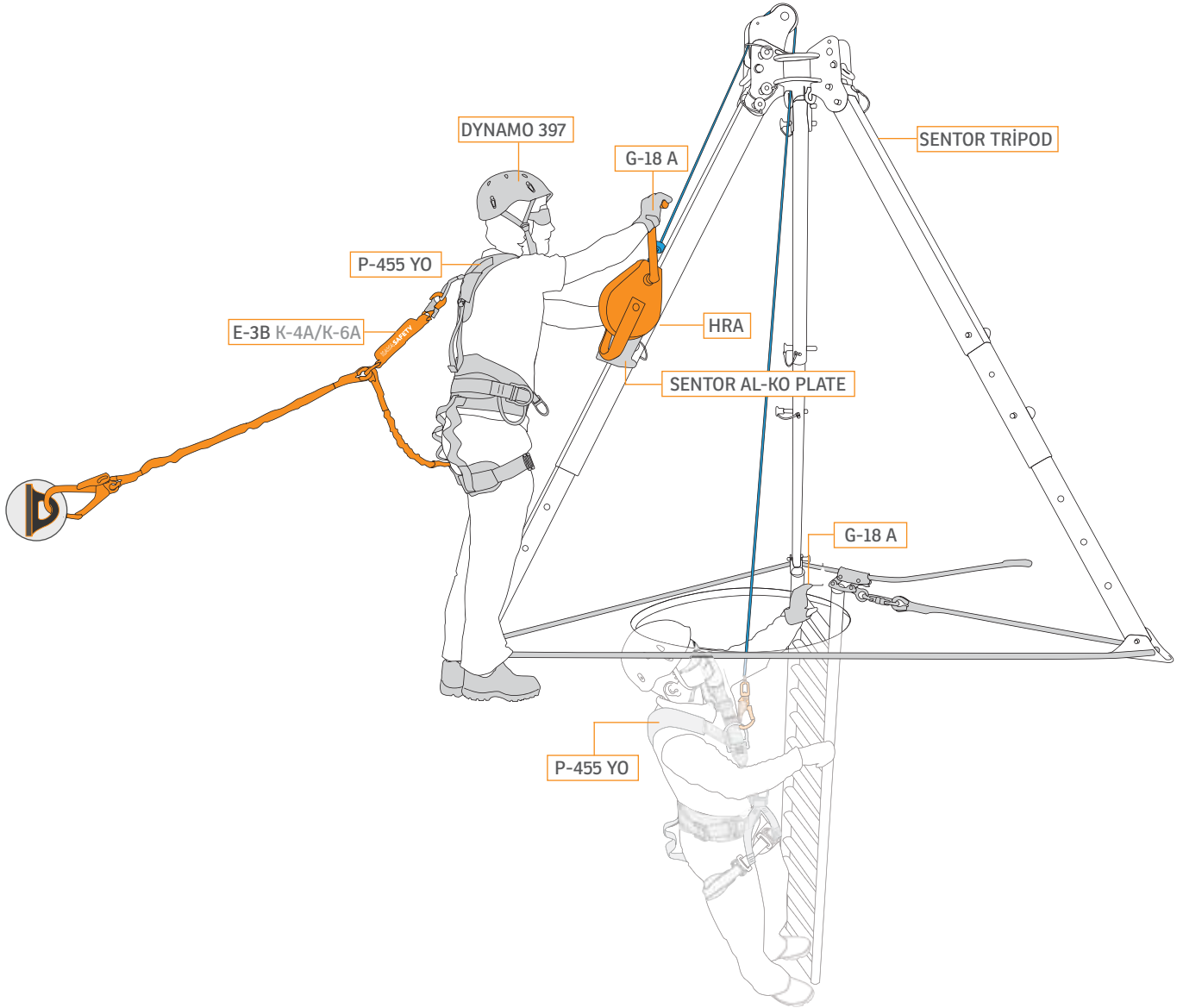

2. KAPALI ALANDA TRİPOD VE HRA TİPİ KURTARMA CİHAZI İLE ÇALIŞMA

Dar ve kapalı alanlarda çalışmanın en iyi yöntemlerinden biri tripod veya konsol kolu ile çalışmaktır.

Çalışılacak alanda bir merdiven olması durumunda en uygun ve pratik çözüm; tripod üzerine kolayca monte edilebilen HRA model kurtarma cihazı istenildiğinde bir geri sarımlı düşüş durdurucu veya istenildiğinde manuel sisteme alınıp, bir vinç sistemine dönüştürülerek kurtarma cihazı olarak kullanılabilir. HRA tip kurtarma cihazları isteğe göre 9-42 m uzunluklarında seçilebilir.



DYNAMO 397

P-455 YO

E-3BK-4A/K-6A

G-18 A

SENTOR TRİPOD

SENTOR
AL-KO PLATE

HRA-24

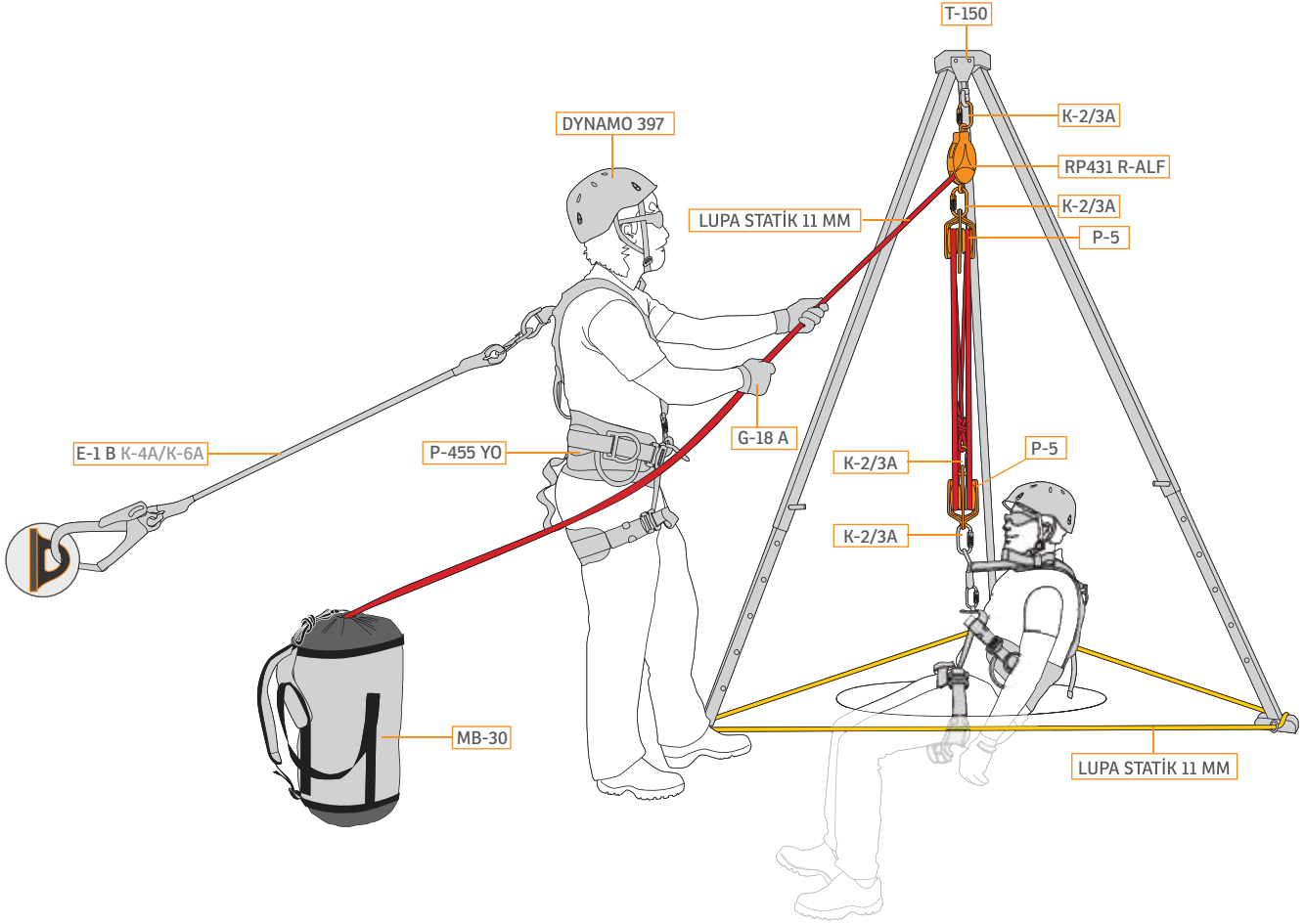

3. KAPALI ALANDA ÇALIŞMA; TRİPOD VE KURTARMA MAKARASI (İPLİ SİSTEM DÜŞÜŞ DURDURUCU) İLE ÇALIŞMA

Tripod üzerine montajı yapılabilen süspansiyon sistemli R- ALF kurtarma makarasına sahiptir. R-ALF makarasının kendi üzerinde hız freni vardır. Çift yönlü kilidi sayesinde sistem çift yönlü (aşağı-yukarı) çalışabilir ve bir düşüş anında kitlenerek düşüşü sonlandırır. 11 mm çapındaki statik halatın ne kadar uzun olacağına çalışma alanının yüksekliği ve kullanılacak palanga sistemine göre karar verilmelidir.

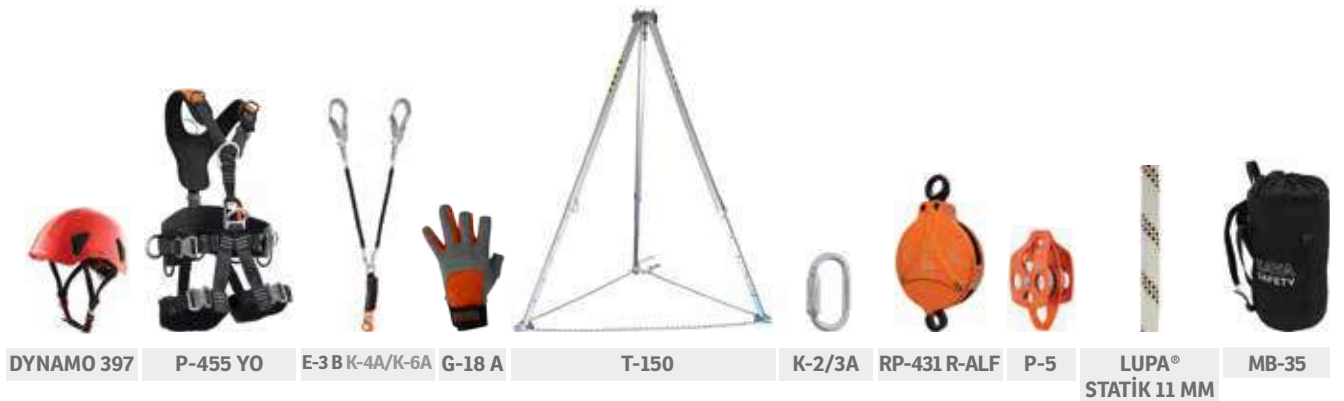



TECHNO ARM



TECHNO ARM MOBİL AYAK SET



AASS-1



AASS-2



AASS-3



AASS-4



AASS-M



AASS-MV

4. KAPALI ALANDA ÇALIŞMA TRİPOD VE HRA TİP KURTARMA CİHAZI İLE ÇALIŞMA

Konsol kolları, tripod sistemlerinin kurulamadığı kapalı alanlarda kolay kurulur. Üzerlerine geri sarımlı düşüş durdurucu veya kollu kurtarma geri sarımlı düşüş durdurucuların monte edilebilmesi sayesinde birçok zorlu çalışma alanı için uygun hale gelirler. Konsol kollarının farklı çalışma alanları için birçok zemine uyabilen ayakları vardır.



ZEMİN AYAĞI



KOLON AYAĞI



ALÇAK ZEMİN AYAĞI



ALÇAK ZEMİN AYAĞI İÇİ

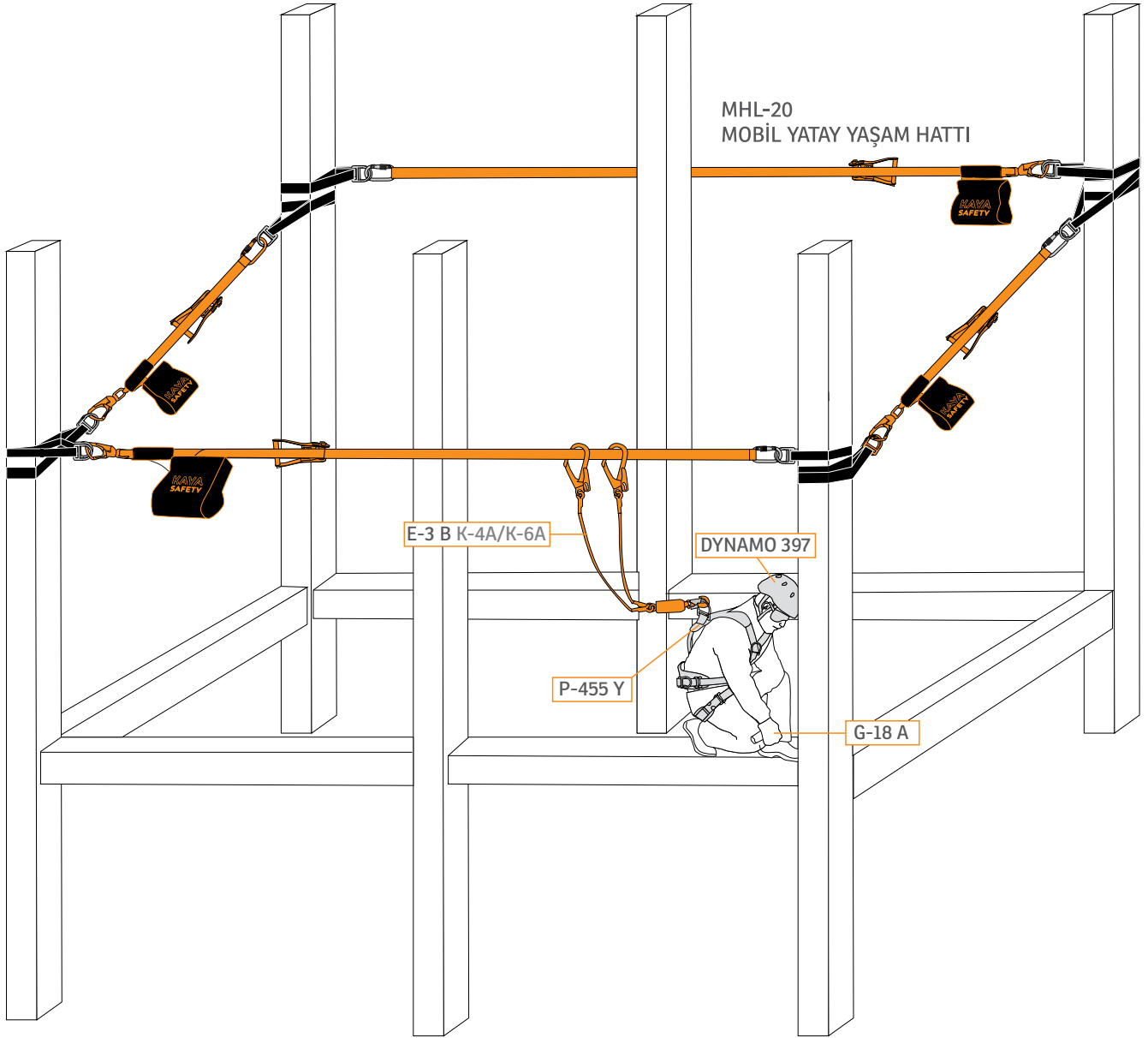

ÇELİK KONSTRÜKSİYONLU YAPILARDA ÇALIŞMA

Çelik konstrüksiyonlu yapılarda mobil yatay yaşam hattı kurup sürekli ankraj noktası oluşturularak çalışılır.



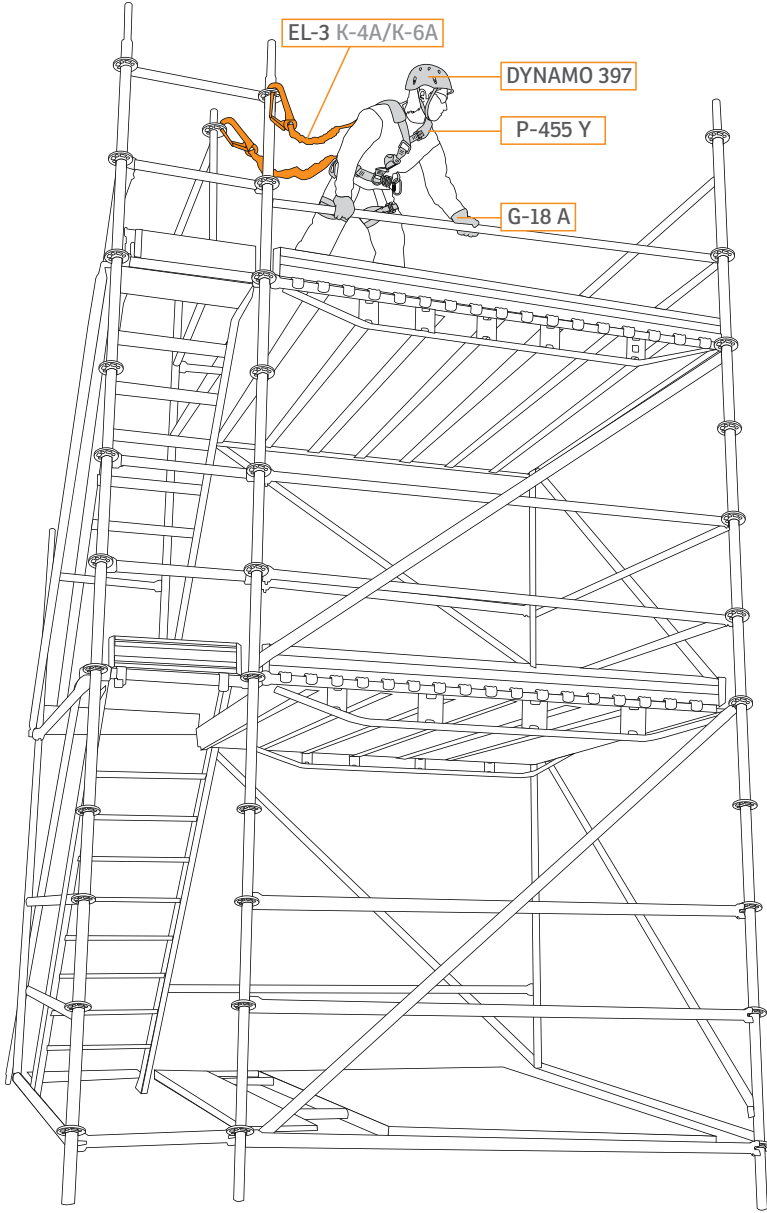

İSKELE KURULUMU

İskele kurulumu sırasında bir düşüş tehlikesine karşı iskelede bulunan güvenli emniyet noktalarına bağlanarak çalışılır.



DYNAMO 397



P-455 Y

VEYA



P-453 O



E-3 B K-4A/K-6A

VEYA



EL-3 K-4A/K-6A



G-18 A



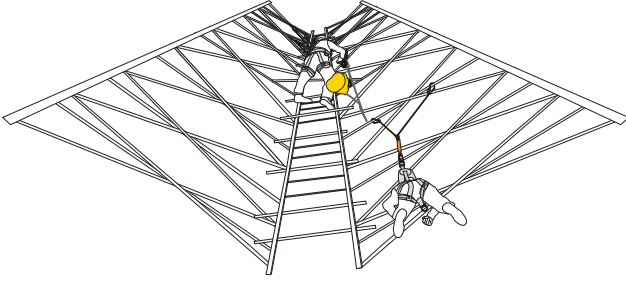

ADIM 1: ASKIDA KALAN PERSONELE ULAŞMA

Kurtarmayı gerçekleştirecek personel (kurtarıcı), askıda kalan kazazedeyi kurtarmak için ABS 3WH ile askıda kalan kazazedenin daha üst bir noktasında bulunan güvenli bir ankraj noktasına bağlanır.

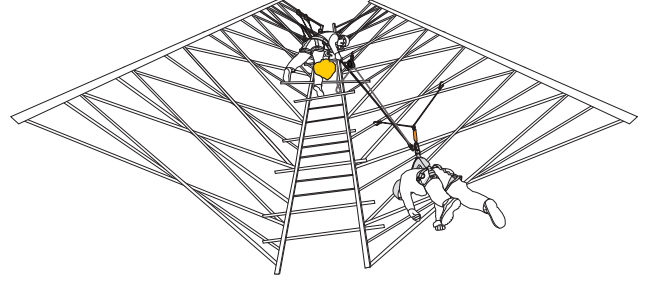

ADIM 2: KAZAZEDEDE CİHAZINI ASKIDA KALAN KULLANICIYA BAĞLAMA

Kurtarmayı gerçekleştirecek personel (kurtarıcı), askıda kalan kazazedeyi kurtarmak için ABS 3WH ile askıda kalan kazazedenin daha üst bir noktasında bulunan güvenli bir ankraj noktasına bağlanır.

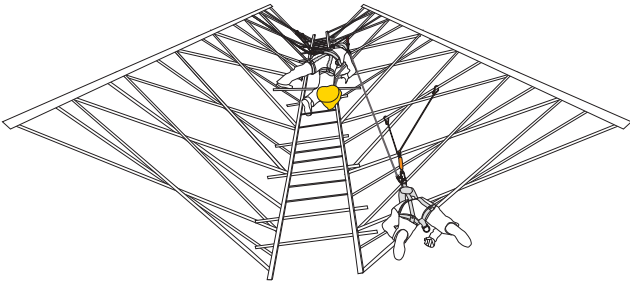

ADIM 3: KAZAZEDEYİ BULUNDUĞU KONUMDAN DAHA YÜKSEK BİR KONUMA ALMA

Kullanıcı, kazazedenin gergin duran lanyard karabinalarını çıkarabilmek için kazazedeyi kazazede indirme cihazı yardımı ile bulunduğu konumdan daha yüksek bir konuma çıkarır.

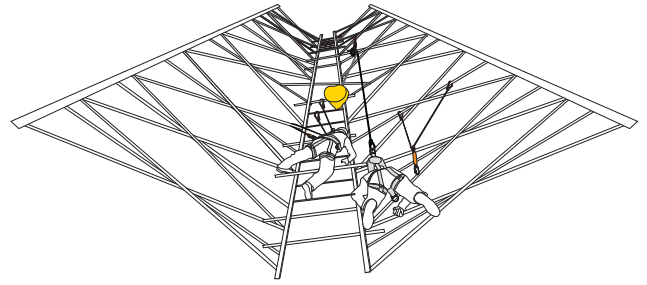

ADIM 4: GERGİN LANYARLARIN SÖKÜLMESİ

Kurtarıcı, kazazedeyi gergin duran lanyard karabinalarını bağlı bulunduğu noktalardan çıkararak, kazazedeyi kazazede indirme cihazına alır.

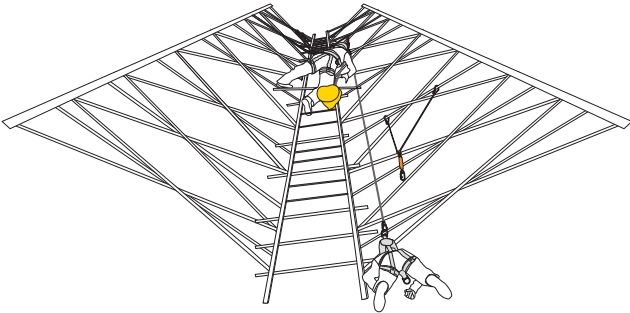

ADIM 5: ASKIDA KALAN KAZAZEDEYİ GÜVENLİ ZEMİNE İNDİRME

Kazazede cihazına alınan kazazede, sabit hızla (0,9 m/sn) güvenli zemine indirilir.



F-7



K-14/3A



DYNAMO 397



41 Z19
RESCUE POLE



ABS 3WH



P-455 Y



E-3 B K-4A/K-6A



WPL K-6A/K-73A



G-18 A



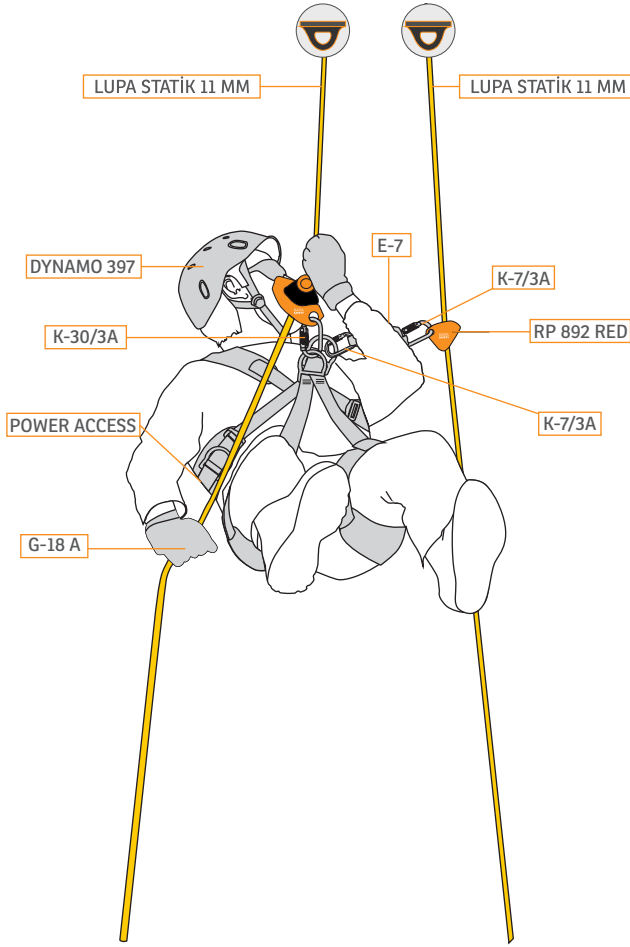

İPLE İNİŞ

Üst noktadan çalışma alanına erişmek, en kolay ve en güvenli çalışma yöntemidir. Bu durumda 1. ipe bir iniş aleti ve 2. ipe de şok emici ile beraber bir düşüş tutucu bağlanarak çalışılır.

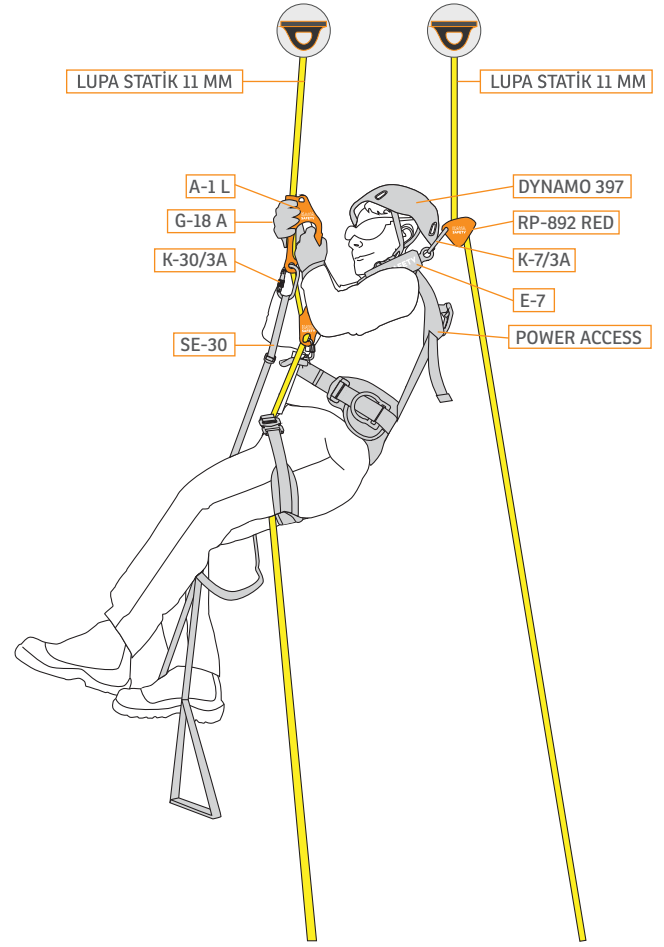

İPLE ÇIKIŞ

İp üzerinde iniş yapıldıktan sonra tekrar yukarı çıkmak istenilmesi durumunda, bir çıkış aleti ve ayak perlonu sayesinde ip üzerinde çok fazla enerji harcamadan ilerlemek mümkün olur.

ZORLU ULAŞIM ALANLARI

İple erişim tekniği, hiçbir toplu koruma önleminin olmadığı, yüksekte çalışma tekniklerinin işe yaramadığı (herhangi bir zeminde durma imkânının olmadığı) durumlarda kullanılır. Bu çalışma yöntemi aynı zamanda toplu korunma yöntemlerinin kurulumunun zor olduğu geçici çalışmalar için de geçerlidir.

Zorlu çalışma ortamlarına ip üzerinde ulaşmak mümkündür. İple erişim tekniklerini, bu konuda eğitim almış ve sertifika sahibi olan uzman personeller uygulayabilir.

Yukarıda emniyetli bir çalışma ortamı var ise iple erişim için kurulum gayet kolaydır. Aşağıdaki bir personelin dağcılık tekniklerini kullanarak en üst noktaya ip kurulumunu gerçekleştirmesi ile çift ip üzerinde çalışma yapılabilir.

İple erişim tekniğinde her zaman çift ip kullanılır. 1. ip, üzerinde ilerlemek için, 2. ip ise bir düşüş tutucu sistemi ile beraber ikincil emniyet için kullanılır.



LUPA® STATİK 11 MM	DYNAMO 397	POWER ACCESS	D-4	K-30/3A	RED	K-7/3A	E-7	A-1 L	SE-30	WPL K-6A/K-7/3A	G-18 A
-----------------------	------------	--------------	-----	---------	-----	--------	-----	-------	-------	-----------------	--------



KEMERLER 36-55



LANYARD VE ŞOK EMİCİLER 56-77



KARABİNALAR 78-87



MAKARALAR 88-97



ÇIKIŞ ALETLERİ 98-103



İNİŞ ALETLERİ 104-113



KASKLAR 114-117



MOBİL DÜŞÜŞ DURDURUCULAR 118-123



GERİ SARIMLI DÜŞÜŞ DURDURUCULAR 124-131



KURTARMA ALETLERİ 132-137



SEDYELER 138-143



HALATLAR 144-153



ÇANTA VE AKSESUARLAR 154-157

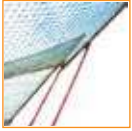

GÜVENLİK AĞLARI

158-163



KENAR KORUMA

164-167



TRİPOD VE KONSOLLAR

168-187



ANKRAJLAR

188-197



YATAY YAŞAM HATLARI

198-211



DİKEY YAŞAM HATLARI

212-221



SAVUNMA

222-239



KALDIRMA EKİPMANLARI

240-243



ROCK ÜRÜN GRUBU

244-273





POWER INDUSTRY



P-455 YO



P-455 Y



P-455 YO B



P-455 Y B



P-455 Y U

DÜŞÜŞ DURDURMA VE KONUMLANDIRMA KEMERİ (SÜSPANSİYONLU)

Askıda durarak yapılan düşüş durdurma ve konumlanarak yapılan çalışmalar için tasarlanmıştır. Süspansiyonlu sistem sayesinde çalışma sırasında vücudun şeklini alır ve çalışma konforunu artırır.



POWER ACCESS

İPLE ERİŞİM KEMERLERİ (SÜSPANSİYONLU)

İple erişim teknikleri ile yapılan çalışmalar için özel olarak tasarlanmıştır. Kemer üzerinde bulunan göğüs jumarı sayesinde ip üzerinde yukarıya hareket etmek çok kolaydır. Süspansiyonlu sistem sayesinde çalışma sırasında vücudun şeklini alır ve çalışma konforunu artırır.



P-453 O

DÜŞÜŞ DURDURMA VE KONUMLANDIRMA KEMERİ

Düşüş durdurma ve konumlanarak yapılan çalışmalar için tasarlanmıştır.



P-451 PO



J-45



B-452 TO

DÜŞÜŞ DURDURMA KEMERLERİ

Yüksekte yapılan çalışmalarda düşüş durdurma için tasarlanmıştır.

TELEKOM KEMERİ

Ahşap direklerde konumlanarak yapılan çalışmalar için tasarlanmıştır.



FB-50

FB-50 L

BD-85 F

P-453 F

ORMANCI KEMERLERİ

Ormanci ve itfaiyecilerin alan sınırlaması yaparak çalışmaları için tasarlanmıştır.



I-451



I-451 A



RT-3



RT-3 A

KURTARMA KEMERLERİ

Kurtarma çalışmaları için özel olarak tasarlanmıştır.



M-85 AS

BM-45 A

SB-2

SB-3

MADENCİ KEMERLERİ

Madende çalışanların solunum seti ve kafa lambası aküsünü taşımak için tasarlanmıştır.



C&H-80



DH-30



DH-40

HAYVAN KEMERLERİ

Farklı tipteki hayvanların taşınması ve kurtarılması için tasarlanmıştır.

KEMERLER

LANYARDLAR

KARABİNALAR

MAKARALAR

ÇIKIŞ ALETLERİ

İNİŞ ALETLERİ

KASKLAR

MOBİL DÜŞÜŞ DURDURUCULAR

GERİ SARIMLI DÜŞÜŞ DURDURUCULAR

KURTARMA ALETLERİ

SEDYELER

HALATLAR

ÇANTA VE AKSESUARLAR

GÜVENLİK AĞLARI

KENAR KORUMA

TRİPOD VE KONSOLLAR

ANKRAJLAR

YATAY YAŞAM HATLARI

DİKEY YAŞAM HATLARI

SAVUNMA

KALDIRMA EKİPMANLARI

POWER INDUSTRY KEMER ÖZELLİKLERİ



Kolay kullanım sağlayan özel tasarım, eğik D halka. Alüminyum malzeme.

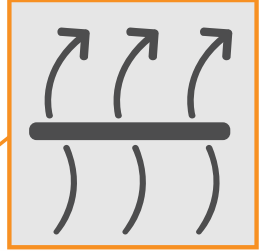

Anti-bakteriyel nefes alabilen ergonomik yastıklar.



Kolay kullanım sağlayan çelik tokalar.



Bonded tip dikiş ipliği ve CNC dikişler.



Kolay kullanım sağlayan alüminyum malzemeden üretilmiş indikatörlü otomatik toka.

DÜŞÜŞ DURDURMA VE KONUMLANDIRMA KEMERLERİ (SÜSPANSİYONLU)



Koruyucu kılıf içerisinde etiket ürün ömrü boyunca zarar görmez. Ürün yıllık kontrol kayıtları yapılabilir.



4 adet malzeme taşıma askısı bulunmaktadır. Her askı 25 kg taşıma kapasitesine sahiptir.



Kolay kullanım sağlayan özel tasarım, eğik D halka. Kullanılmadığı zaman geriye yatırılabilme özelliği.



Çalışma sırasında vücudun şeklini alabilen kendinden süspansiyonlu kolonlar.



KEMERLER

LANYARDLAR

KARABİNALAR

MAKARALAR

ÇIKIŞ ALETLERİ

İNİŞ ALETLERİ

KASKLAR

MOBİL DÜŞÜŞ DURDURUCULAR

GERİ SARIMLI DÜŞÜŞ DURDURUCULAR

KURTARMA ALETLERİ

SEDYELER

HALATLAR

ÇANTA VE AKSESUARLAR

GÜVENLİK AĞLARI

KENAR KORUMA

TRİPOD VE KONSOLLAR

ANKRAJLAR

YATAY YAŞAM HATLARI

DİKEY YAŞAM HATLARI

SAVUNMA

KALDIRMA EKİPMANLARI



POWER INDUSTRY

DÜŞÜŞ DURDURMA VE KONUMLANDIRMA KEMERİ (SÜSPANSİYONLU)

- Düşüş durdurma, konum alma, çalışma alanı sınırlama sistemlerinde güvenli kullanım için tasarlanmıştır.
- 5 noktadan D halkasına sahiptir. Düşüş durdurma için sırt ve göğüste 1'er adet, konumlandırma için bel desteği üzerinde 2 adet ve kurtarma çalışmaları için karın üzerinde 1 adet.
- Sırt ve göğüste düşüş indikatörüne sahiptir, düşüş yaşandığında kolayca tespit edilir.
- Ön göğüs D halkası ile çalışıldığında düşüş sonrası bacakları göğüs hizasına doğru toplayarak askı travmasına müdahale süresini arttırır.
- Bacak kolonları, süspansiyon sistemi sayesinde vücudun şeklini alır ve çalışma konforunu artırır.
- Bel, bacak ve omuz yastıları anti bakteriyel özelliktedir ve bel yastığı **Breath-Tech** nefes alabilen ergonomik özelliktedir.
- Bacaklarda ve göğüste kolay ayarlanabilen alüminyum otomatik tokalara sahiptir. Tek hareketle açılıp kapanır. (Tokanın kilittli olduğunu gösteren indikatöre sahiptir.)
- Bel ve omuzlarda çelik hızlı tokalara sahiptir, kolay ayarlanır, ergonomiktir.
- UV dayanımlı bonded tip, gözle kontrol kolaylığı sağlayan zıt renkli dikiş iplikleri.
- Bel yastığı üzerinde malzeme taşınması için 4 adet malzeme taşıma halkasına sahiptir.
- Üzerinde ürün periyodik kontrollerin kayıt altına alınabileceği etikete sahiptir. Etiket korumalıdır, kullanım ömrü boyunca deforme olmaz.

Beden : S/M, L/XL, XXL

Standart: EN 361, EN 358, EN 813, EN 12277



POWER ACCESS

İPLE ERİŞİM KEMERİ (SÜSPANSİYONLU)

- İple erişim, düşüş durdurma, konum alma, çalışma alanı sınırlama sistemlerinde güvenli kullanım için tasarlanmıştır.
- 5 noktadan D halkasına sahiptir. Düşüş durdurma için sırt ve göğüste 1'er adet, konumlandırma için bel desteği üzerinde 2 adet ve kurtarma çalışmaları için karın üzerinde 1 adet.
- Göğüs jumarına sahiptir, iple erişimde ip üstünde yükselmeye kolaylık sağlar.
- Sırt ve göğüste düşüş indikatörüne sahiptir, düşüş yaşandığında kolayca tespit edilir.
- Ön göğüs D halkası ile çalışıldığında düşüş sonrası bacakları göğüs hizasına doğru toplayarak askı travmasına müdahale süresini arttırır.
- Bacak kolonları, süspansiyon sistemi sayesinde vücudun şeklini alır ve çalışma konforunu artırır.
- Bel, bacak ve omuz yastıkları anti bakteriyel özelliktedir ve bel yastığı **Breath-Tech** nefes alabilen ergonomik özelliktedir.
- Bacaklarda kolay ayarlanabilen alüminyum otomatik tokalara sahiptir. Tek hareketle açılıp kapanır. (Tokanın kilitli olduğunu gösteren indikatöre sahiptir.)
- Bel ve omuzlarda çelik hızlı tokalara sahiptir, kolay ayarlanır, ergonomiktir.
- UV dayanımlı bonded tip, gözle kontrol kolaylığı sağlayan zıt renkli dikiş iplikleri.
- Bel yastığı üzerinde malzeme taşınması için 4 adet ve bacak yastığı üzerinde 2 adet malzeme taşıma halkasına sahiptir.
- Üzerinde ürün periyodik kontrollerin kayıt altına alınabileceği etikete sahiptir. Etiket korumalıdır, kullanım ömrü boyunca deforme olmaz.

Beden : S/M, L/XL, XXL

Standart: EN 361, EN 358, EN 813, EN 12277

KEMERLER

LANYARDLAR

KARABİNALAR

MAKARALAR

ÇIKIŞ ALETLERİ

İNİŞ ALETLERİ

KASKLAR

MOBİL DÜŞÜŞ DÜRDÜRÜCÜLER

GERİ SARIMLI DÜŞÜŞ DÜRDÜRÜCÜLER

KURTARMA ALETLERİ

SEDYELER

HALATLAR

ÇANTA VE AKSESUARLAR

GÜVENLİK AĞLARI

KENAR KORUMA

TRİPOD VE KONSOLLAR

ANKRAJLAR

YATAY YAŞAM HATLARI

DİKEY YAŞAM HATLARI

SAVUNMA

KALDIRMA EKİPMANLARI



P-455 YO

DÜŞÜŞ DURDURMA, KONUMLANDIRMA VE SÜSPANSİYON KEMERİ

- İple erişim, düşüş durdurma, konum alma ve çalışma alanı sınırlama sistemlerinde güvenli kullanım.
- 5 noktadan D halkasına sahiptir. (Düşüş durdurma için sırt ve göğüste 1'er adet, konumlandırma için bel desteği üzerinde 2 adet, kurtarma ve iple erişim için karın üzerinde 1 adet.)
- Bacak kolonları, süspansiyon sistemi sayesinde vücudun şeklini alır ve çalışma konforunu artırır.
- Bel, bacak ve omuz yastıkları anti bakteriyel özelliktedir ve bel yastığı **Breath-Tech** nefes alabilen ergonomik özelliktedir.
- Bel ve bacaklarda kolay ayarlanabilen alüminyum otomatik tokalara sahiptir. Tek hareketle açılıp kapanır. (Tokenin kilitli olduğunu gösteren indikatöre sahiptir.)
- Omuzda çelik hızlı tokaya sahiptir, kolay ayarlanır, ergonomiktir.
- Bonded tip dikiş ipliği yüksek UV dayanımlıdır, toz ve çevresel etkilere karşı uzun ömürlüdür.
- Bel yastığı üzerinde malzeme taşınması için 4 adet malzeme taşıma halkasına sahiptir.
- Üzerinde ürün periyodik kontrollerin kayıt altına alınabileceği etikete sahiptir. Etiket korumalıdır, kullanım ömrü boyunca deforme olmaz.

Beden : S/M, L/XL, XXL

Standart: EN 361, EN 358, EN 813, EN 12277

P-455 Y

DÜŞÜŞ DURDURMA, KONUMLANDIRMA VE SÜSPANSİYON KEMERİ

- İple erişim, düşüş durdurma, konum alma ve çalışma alanı sınırlama sistemlerinde güvenli kullanım.
- 5 noktadan D halkasına sahiptir. (Düşüş durdurma için sırt ve göğüste 1'er adet, konumlandırma için bel desteği üzerinde 2 adet, kurtarma ve iple erişim için karın üzerinde 1 adet.)
- Bacak kolonları, süspansiyon sistemi sayesinde vücudun şeklini alır ve çalışma konforunu artırır.
- Bel, bacak ve omuz yastıkları anti bakteriyel özelliktedir ve bel yastığı **Breath-Tech** nefes alabilen ergonomik özelliktedir.
- Omuz, bel ve bacaklarda çelik hızlı tokaya sahiptir, kolay ayarlanır, ergonomiktir.
- Bonded tip dikiş ipliği yüksek UV dayanımlıdır, toz ve çevresel etkilere karşı uzun ömürlüdür.
- Bel yastığı üzerinde malzeme taşınması için 4 adet malzeme taşıma halkasına sahiptir.
- Üzerinde ürün periyodik kontrollerin kayıt altına alınabileceği etikete sahiptir. Etiket korumalıdır, kullanım ömrü boyunca deforme olmaz.

Beden : S/M, L/XL, XXL

Standart: EN 361, EN 358, EN 813, EN 12277

KEMERLER

LANYARDLAR

KARABİNALAR

MAKARALAR

ÇIKIŞ ALETLERİ

İNİŞ ALETLERİ

KASKLAR

MOBİL DÜŞÜŞ DÜRDÜRÜCULAR

GERİ SARIMLI DÜŞÜŞ DÜRDÜRÜCULAR

KURTARMA ALETLERİ

SEDYELER

HALATLAR

ÇANTA VE AKSESUARLAR

GÜVENLİK AĞLARI

KENAR KORUMA

TRİPOD VE KONSOLLAR

ANKRAJLAR

YATAY YAŞAM HATLARI

DİKEY YAŞAM HATLARI

SAVUNMA

KALDIRMA EKİPMANLARI



P-455 YOB

OTURAK TİPİ KONUMLANDIRMA KEMERİ (SÜSPANSİYONLU)

- Konum alma, çalışma alanı sınırlama, kurtarma sistemlerinde güvenli kullanım.
- Bel desteği üzerinde, sağ ve solda bulunan 2 adet D tipi güvenli bağlantı noktasına (EN 358) sahiptir.
- Yükü bele eşit yayarak çalışma konforunu artırır.
- Kurtarma çalışmaları ve iple erişim teknikleri için karın hizasından bağlantı sağlayan 1 adet D tipi güvenli bağlantı noktası (EN 12277).
- Bacak kolonları, süspansiyon sistemi sayesinde vücudun şeklini alır ve çalışma konforunu artırır.
- Bel ve bacak yastıkları anti bakteriyel özelliktedir ve bel yastığı **Breath-Tech** nefes alabilen ergonomik özelliktedir.
- Bel ve bacaklarda kolay ayarlanabilen alüminyum otomatik tokalara sahiptir. Tek hareketle açılıp kapanır. (Tokanın kilitli olduğunu gösteren indikatöre sahiptir.)
- Bonded tip dikiş ipliği yüksek UV dayanımlıdır, toz ve çevresel etkilere karşı uzun ömürlüdür.
- Bel yastığı üzerinde malzeme taşınması için 4 adet malzeme taşıma halkasına sahiptir.
- Üzerinde ürün periyodik kontrollerin kayıt altına alınabileceği etikete sahiptir. Etiket korumalıdır, kullanım ömrü boyunca deforme olmaz.

Beden : S/M, L/XL, XXL
Standart: EN 358, EN 12277



P-455 YB

OTURAK TİPİ KONUMLANDIRMA KEMERİ (SÜSPANSİYONLU)

- P-455 YU ile birleştirilerek P-455 Y Düşüş Durdurma ve Konumlandırma kemeri olarak kullanılabilir.
- Tek başına konum alma, kurtarma ve çalışma alanı sınırlama sistemlerinde güvenli kullanım.
- 3 noktadan D halkasına sahiptir. (Konumlandırma için bel desteği üzerinde 2 adet, kurtarma ve iple erişim için karın üzerinde 1 adet.)
- Bacak kolonları, süspansiyon sistemi sayesinde vücudun şeklini alır ve çalışma konforunu artırır.
- Bel ve bacak yastıkları anti bakteriyel özelliktedir ve bel yastığı **Breath-Tech** nefes alabilen ergonomik özelliktedir.
- Bel ve bacaklarda çelik hızlı tokaya sahiptir, kolay ayarlanır, ergonomiktir.
- Bonded tip dikiş ipliği yüksek UV dayanımlıdır, toz ve çevresel etkilere karşı uzun ömürlüdür.
- Bel yastığı üzerinde malzeme taşınması için 4 adet malzeme taşıma halkasına sahiptir.
- Üzerinde ürün periyodik kontrollerin kayıt altına alınabileceği etikete sahiptir. Etiket korumalıdır, kullanım ömrü boyunca deforme olmaz.

Beden : S/M, L/XL, XXL
Standart: EN 358, EN 12277



P-455 YU

KEMER ÜST PARÇASI

- P-455 YB ve P-455 YOB ile birleştirilerek Düşüş Durdurma ve Konumlandırma kemeri olarak kullanılabilir.
- Tek başına konum alma, kurtarma ve çalışma alanı sınırlama sistemlerinde güvenli kullanım.
- 2 noktadan D halkasına sahiptir. (sırt ve göğüs 1er adet.)
- Omuz yastıkları anti bakteriyel özelliktedir.
- Çelik hızlı tokaya sahiptir, kolay ayarlanır, ergonomiktir.
- Bonded tip dikiş ipliği yüksek UV dayanımlıdır, toz ve çevresel etkilere karşı uzun ömürlüdür.
- Üzerinde ürün periyodik kontrollerin kayıt altına alınabileceği etikete sahiptir. Etiket korumalıdır, kullanım ömrü boyunca deforme olmaz.

Beden: S/M, L/XL, XXL



CA-2



TS-30

CA-2 GÖĞÜS YÜKSELİŞ KİTİ

- P-455 serisi kemerlerin göğüs tokasına kolayca monte edilip çıkarılabilir.
- Emniyet kemeri ile beraber göğüsten yükselme çalışması için ideal çözümdür.

Ağırlık: 353 gr

TS-30 SÜSPANSİYON KURTARMA ASKISI

- Askıda kalan kullanıcının askı travmasına maruz kalmaması için tasarlanmıştır.
- Askıda kalan kişi kemer bel yastığı üzerinde kemerine takarak, kendisini travma askısı üzerine alır.
- 30 mm yüksek mukavemetli kolondan imal edilmiştir.
- Kolon uçlarında hızlı ayarlanabilir tokası vardır.
- Diğlerinin ucunda kolon ayarlanabilmesi için gözler vardır.

Ağırlık: 188 gr (2 adet)

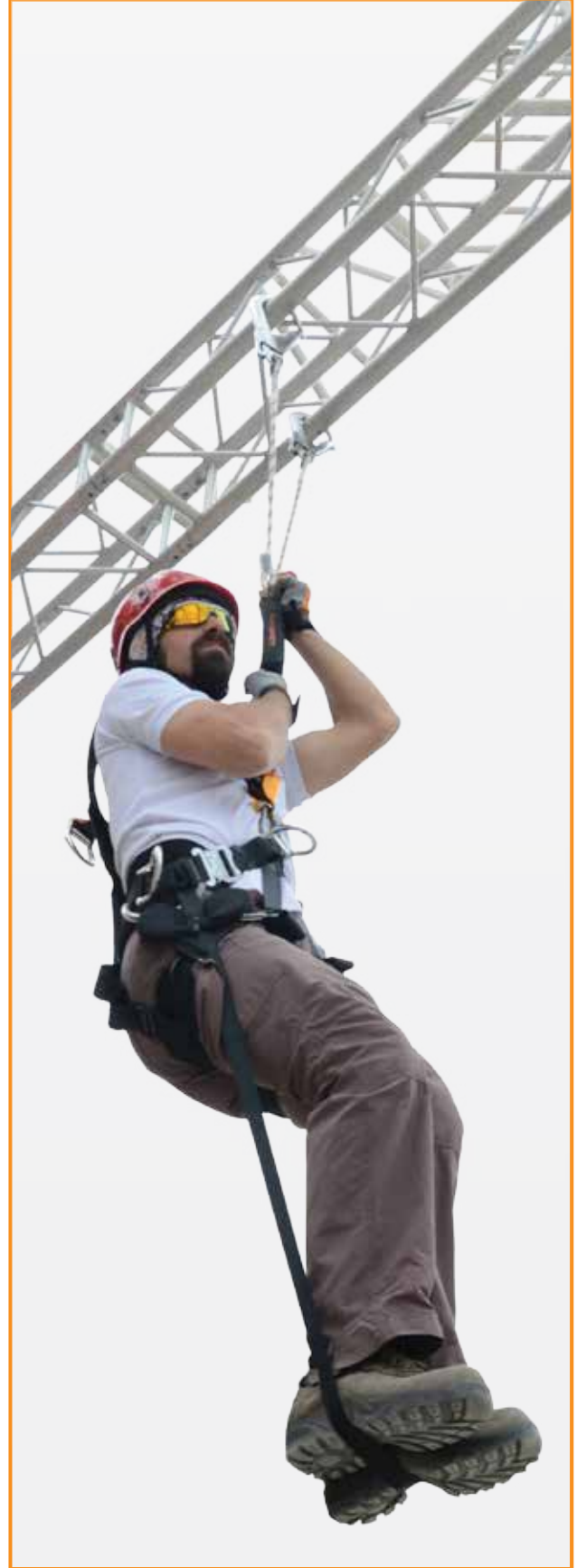

(TS-30) SÜSPANSİYON KURTARMA ASKISI KULLANIMI



STAR ÇALIŞMA OTURAĞI

- Uzun süreli iple erişim çalışmaları için mükemmel konfor sağlar.
- Ayarlanabilir kolonlar QB-25 hızlı tokalar ile kolay ayarlanabilme özelliği.
- 3 adet malzeme askı noktası.
- Çalışırken yorulduğunuzda özel perlon merdivenine basarak dinlenebilme imkânı sağlar.
- Bu ürün tek başına bir düşüş durdurucu olarak kullanılmaz. Uygun düşüş durdurma veya kurtarma kemeri ile beraber kullanılmalıdır.

Ağırlık: 1.420 gr



STAR COMFORT ÇALIŞMA OTURAĞI

- Geniş oturma alanı sayesinde çok daha uzun süreli iple erişim çalışmaları için mükemmel konfor sağlar.
- Ayarlanabilir kolonlar QB-25 Hızlı tokalar ile kolay ayarlanabilme özelliği.
- 3 adet malzeme askı noktası.
- Çalışırken yorulduğunuzda özel perlon merdivenine basarak dinlenebilme imkânı sağlar.
- Bu ürün tek başına bir düşüş durdurucu olarak kullanılmaz. Uygun düşüş durdurma veya kurtarma kemeri ile beraber kullanılmalıdır.

Ağırlık: 1.530 gr

KEMERLER

LANYARDLAR

KARABİNALAR

MAKARALAR

ÇIKIŞ ALETLERİ

İNİŞ ALETLERİ

KASKLAR

MOBİL DÜŞÜŞ DÜRDÜRÜCÜLER

GERİ SARIMLI DÜŞÜŞ DÜRDÜRÜCÜLER

KURTARMA ALETLERİ

SEDYELER

HALATLAR

ÇANTA VE AKSESUARLAR

GÜVENLİK AĞLARI

KENAR KORUMA

TRİPOD VE KONSOLLAR

ANKRAJLAR

YATAY YAŞAM HATLARI

DİKEY YAŞAM HATLARI

SAVUNMA

KALDIRMA EKİPMANLARI



P-453 O **DÜŞÜŞ DURDURMA VE KONUMLANDIRMA KEMERİ**

- Düşüş durdurma, konum alma ve çalışma alanı sınırlama sistemlerinde güvenli kullanım.
- 4 noktadan D halkasına sahiptir. (Düşüş durdurma için sırt ve göğüste 1'er adet, konumlandırma için bel desteği üzerinde 2 adet)
- Bel, bacak ve omuz yastıkları anti bakteriyel özelliğe sahiptir ve bel yastığı **Breath-Tech** nefes alabilen ergonomik özelliğe sahiptir.
- Göğüs, bel ve bacaklarda kolay ayarlanabilen alüminyum otomatik tokalara sahiptir. Tek hareketle açılıp kapanır. (Tokenin kilitli olduğunu gösteren indikatöre sahiptir.)
- Omuzda çelik hızlı tokaya sahiptir, kolay ayarlanır, ergonomiktir.
- Bonded tip dikiş ipliği yüksek UV dayanımlıdır, toz ve çevresel etkilere karşı uzun ömürlüdür.
- Bel yastığı üzerinde malzeme taşınması için 4 adet malzeme taşıma halkasına sahiptir.
- Üzerinde ürün periyodik kontrollerin kayıt altına alınabileceği etikete sahiptir. Etiket korumalıdır, kullanım ömrü boyunca deforme olmaz.

Beden : S/M, L/XL, XXL
Standart: EN 361, EN 358



P-451 PO **DÜŞÜŞ DURDURMA KEMERİ**

- Düşüş durdurma ve çalışma alanı sınırlama sistemlerinde güvenli kullanım.
- 2 noktadan D halkasına sahiptir. (Düşüş durdurma için sırt ve göğüste 1'er adet)
- Bacak ve omuz yastıkları anti bakteriyel özelliğe sahiptir.
- Göğüs ve bacaklarda kolay ayarlanabilen alüminyum otomatik tokalara sahiptir. Tek hareketle açılıp kapanır. (Tokenin kilitli olduğunu gösteren indikatöre sahiptir.)
- Omuzda çelik hızlı tokaya sahiptir, kolay ayarlanır, ergonomiktir.
- Bonded tip dikiş ipliği yüksek UV dayanımlıdır, toz ve çevresel etkilere karşı uzun ömürlüdür.
- Üzerinde ürün periyodik kontrollerin kayıt altına alınabileceği etikete sahiptir. Etiket korumalıdır, kullanım ömrü boyunca deforme olmaz.

Beden : S/M, L/XL, XXL
Standart: EN 361



J-45

DÜŞÜŞ DURDURMA KEMERİ (CEKET TİP)

- Düşüş durdurma sistemlerinde güvenli kullanım.
- Düşüş durdurma sisteminde güvenlik ipine bağlanma amaçlı sırtta 1 adet paslanmaz D halka (EN 361).
- Düşüş durdurma sisteminde ve kurtarma operasyonları için göğüste 1 adet ankraj (2x A/2 güvenli bağlantı noktası ve EN A361).
- Göğüs bağlantısını sağlayan 1 adet K-2 oval tip karabina.
- Kemer ceketi sayesinde giyip çıkarılması çok kolaydır.
- Paslanmaz çelik metal aksamlar.
- 45 mm, yüksek mukavemetli polyester kolonlar.
- Kolay ayarlanabilir tokalar.
- Kontrol kolaylığı sağlayan zıt renkli dikişler.
- UV dayanımlı bonded tip, gözle kontrol kolaylığı sağlayan zıt renkli dikiş iplikleri.

Beden : S/M, L/XL, XXL

Standart: EN 361



P-451 PO-AS

ANTİSTATİK DÜŞÜŞ DURDURMA KEMERİ

- Parlama ve patlama riski bulunan çalışma alanları için geliştirilmiştir.
- Düşüş durdurma sistemlerine kolayca bağlanabilmesi için kemer üzerinde 50 cm bağlama lanyardına sahiptir.
- Düşüş durdurma ve çalışma alanı sınırlama sistemlerinde güvenli kullanım.
- 2 noktadan D halkasına sahiptir. (Düşüş durdurma için sırt ve göğüste 1'er adet)
- Bacak ve omuz yastıkları anti bakteriyel özelliindedir.
- Göğüs ve bacaklarda kolay ayarlanabilen alüminyum otomatik tokalara sahiptir. Tek hareketle açılıp kapanır. (Tokenin kilitli olduğunu gösteren indikatöre sahiptir.)
- Omuzda çelik hızlı tokaya sahiptir, kolay ayarlanır, ergonomiktir.
- Bonded tip dikiş ipliği yüksek UV dayanımlıdır, toz ve çevresel etkilere karşı uzun ömürlüdür.
- Üzerinde ürün periyodik kontrollerin kayıt altına alınabileceği etikete sahiptir. Etiket korumalıdır, kullanım ömrü boyunca deforme olmaz.

Beden : S/M, L/XL, XXL

Standart: EN 361

KEMERLER

LANYARDLAR

KARABİNALAR

MAKARALAR

ÇIKIŞ ALETLERİ

İNİŞ ALETLERİ

KASKLAR

MOBİL DÜŞÜŞ DURDURUCULAR

GERİ SARIMLI DÜŞÜŞ DURDURUCULAR

KURTARMA ALETLERİ

SEDYELER

HALATLAR

ÇANTA VE AKSESUARLAR

GÜVENLİK AĞLARI

KENAR KORUMA

TRİPOD VE KONSOLLAR

ANKRAJLAR

YATAY YAŞAM HATLARI

DİKEY YAŞAM HATLARI

SAVUNMA

KALDIRMA EKİPMANLARI



B-452 TO

KONUMLANDIRMA KEMERİ (TELEKOM)

- Konumlandırma ve çalışma alanı sınırlama sistemlerinde güvenli kullanım.
- Bel yastığı üzerinde 2 noktadan alüminyum D halkasına sahiptir.
- Bel ve bacak yastıkları anti bakteriyel özelliktedir ve bel yastığı **Breath-Tech** nefes alabilen ergonomik özelliktedir.
- Bel ve bacaklarda kolay ayarlanabilen alüminyum otomatik tokalara sahiptir. Tek hareketle açılıp kapanır. (Toka kilidinin kilitli olduğunu gösteren indikatöre sahiptir.)
- Bonded tip dikiş ipliği yüksek UV dayanımlıdır, toz ve çevresel etkilere karşı uzun ömürlüdür.
- Bel yastığı üzerinde malzeme taşınması için 4 adet malzeme taşıma halkasına sahiptir.

Beden : S/M, L/XL, XXL
Standart: EN 358



BD-85



BK-85 A

BD-85

BEL TİPİ KONUMLANDIRMA KEMERİ (ELEKTRİKÇİ TİPİ)

- Konum alma ve çalışma alanı sınırlandırma sistemlerinde güvenli kullanım.
- Konum alma durumunda yükü bele eşit olarak yayan yan bağlantı noktaları.
- **Breath-Tech** antibakteriyel, nefes alabilen ergonomik bel desteği sayesinde maksimum konfor.
- Bel desteği üzerinde pozisyon almayı sağlayan 2 adet 85 mm, alüminyum D güvenlik bağlantı noktası (EN 358).
- Paslanmaz çelik metal aksamlar.
- Kolay ayarlanabilir tokalar.
- UV dayanımlı bonded tip gözle kontrol kolaylığı sağlayan zıt renkli dikiş iplikleri.

Beden : S/M, L/XL
Standart: EN 358

BK-85 A

BEL TİPİ KONUMLANDIRMA KEMERİ

- Alan sınırlandırma sistemlerinde güvenli kullanım.
- Konum alma durumunda yükü bele eşit olarak yayan yan bağlantı noktaları.
- Bel desteği üzerinde pozisyon almayı sağlayan 2 adet 85 mm, alüminyum D güvenlik bağlantı noktası (EN 358).
- **Breath-Tech** antibakteriyel, nefes alabilen ergonomik bel desteği sayesinde maksimum konfor.
- Alüminyum metal aksamlar.
- Kolay ayarlanabilir tokalar.
- UV dayanımlı bonded tip gözle kontrol kolaylığı sağlayan zıt renkli dikiş iplikleri.

Beden : S/M, L/XL
Standart: EN 358



I-451 A



I-451

I-451 A

DAĞCI KEMERİ

- Tırmanma için karın hizasından bağlantı sağlayan, 1 adet tekstil bağlanma noktası (EN 12277).
- **Breath-Tech** antibakteriyel, nefes alabilen ergonomik bel ve bacak desteği sayesinde maksimum konfor.
- Ergonomik bel yastığı sayesinde yükü bele ve bacaklara orantılı olarak dağıtır ve maksimum konfor sağlar.
- Kolay giyilip çıkarılmasını sağlayan çelik tokalar.
- UV dayanımlı bonded tip gözle kontrol kolaylığı sağlayan zıt renkli dikiş iplikleri.
- 4 adet malzeme taşıma halkası.

Beden : S/M, L/XL

Standart: EN 12277

I-451

KURTARMA KEMERİ

- Kurtarma çalışmaları için karın hizasından bağlantı sağlayan, 1 adet özel tasarım alüminyum eğik D güvenli bağlantı noktası (EN 12277).
- **Breath-Tech** antibakteriyel, nefes alabilen ergonomik bel ve bacak desteği sayesinde maksimum konfor.
- Ergonomik bel yastığı sayesinde yükü bele ve bacaklara orantılı olarak dağıtır ve maksimum konfor sağlar.
- Kolay giyilip çıkarılmayı sağlayan çelik tokalar.
- UV dayanımlı bonded tip, gözle kontrol kolaylığı sağlayan zıt renkli dikiş iplikleri.
- 4 adet malzeme taşıma halkası.

Beden : S/M, L/XL

Standart: EN 12277



RT-3



RT-3 A

RT-3

KURTARMA ÜÇGENİ

- Kolay giyilebilme özelliği.
- Kolay giyilip çıkarılmasını sağlayan çelik tokalar.
- Birden fazla farklı bağlanma noktası.

Beden : S/M, L/XL

Standart: EN 1498

RT-3 A

KURTARMA ÜÇGENİ (OMUZ ASKILI)

- Kurtarma operasyonları için özel tasarım.
- Omuz askıları sayesinde kolay giyilme özelliği.
- Kolay giyilip çıkarılmasını sağlayan çelik tokalar.

Beden : S/M, L/XL

Standart: EN 1498

KEMERLER

LANYARDLAR

KARABİNALAR

MAKARALAR

ÇIKIŞ ALETLERİ

İNİŞ ALETLERİ

KASKLAR

MOBİL DÜŞÜŞ DÜRDÜRÜCÜLER

GERİ SARIMLI DÜŞÜŞ DÜRDÜRÜCÜLER

KURTARMA ALETLERİ

SEDYELER

HALATLAR

ÇANTA VE AKSESUARLAR

GÜVENLİK AĞLARI

KENAR KORUMA

TRİPOD VE KONSOLLAR

ANKRAJLAR

YATAY YAŞAM HATLARI

DİKEY YAŞAM HATLARI

SAVUNMA

KALDIRMA EKİPMANLARI

**FB-50****FB-50 L**

FB-50 ORMANCI KEMERİ

- 1 adet 304 veya 316 kalite paslanmaz, 45 mm D halka.
- 50 mm ısıya dayanıklı Kevlar kolon.
- Kolon üstü yüksek görünebilir reflektif.
- 1 adet 304 veya 316 kalite paslanmaz 45 mm toka.
- Kevlar dikiş ipliği.

Beden : S/M, L/XL
Standart: ISO 9001:2008

FB-50 L ORMANCI KEMERİ LANYARDLI

- 1 adet 304 veya 316 kalite paslanmaz, 45 mm D halka.
- 50 mm ısıya dayanıklı Kevlar kolon.
- Kolon üstü yüksek görünebilir reflektif.
- 1 adet 304 veya 316 kalite paslanmaz, 45 mm toka.
- Kevlar dikiş ipliği.
- 1,2 m uzunluğunda kevlar lanyard.
- 1 adet karabina.

Beden : S/M, L/XL
Standart: ISO 9001:2008

BD-85 F İTFAİYECİ KEMERİ

- Özel 85 mm polyester kolon.
- 1 adet geniş alüminyum D halka.
- Toka takılan kolon üstleri deri ile kaplanmıştır.
- 1 adet 85 mm dilli toka.
- UV dayanımlı bonded tip, gözle kontrol kolaylığı sağlayan zıt renkli dikiş iplikleri.
- 1,2 m uzunluğunda üzeri deri kaplı lanyard.
- 1 adet karabina.

Beden : S/M, L/XL
Standart: EN 358, EN 354

P-453 F İTFAİYECİ KEMERİ

- Isı ve alev dayanıklı malzemeden üretilmiş olan kemer, bu özelliği sayesinde ısı, alev ve kaynak çapağı bulunan ortamlarda gerçekleştirilecek kurtarmalarda güvenli bir şekilde kullanılır.
- Düşüş durdurma sisteminde güvenlik ipine bağlanma amaçlı sırtta 1 adet paslanmaz D halka ve bağlı erişim lanyardı (EN 361).
- Düşüş durdurma sisteminde ve kurtarma operasyonları için göğüste 1 adet ankraj (güvenli bağlantı noktası) EN 361.
- Bel desteği üzerinde pozisyon almayı sağlayan 2 adet D güvenlik bağlantı noktası (EN 358), yükü bele eşit olarak yayarak çalışma konforunu artırır. Isı ve alevden koruyan geniş, yarı sert, ergonomik bel yastığı.
- Konum alma durumunda yükü bele eşit olarak yayan yan bağlantı noktaları.
- Paslanmaz çelik metal aksamlar.
- Kolay ayarlanabilir tokalar.
- UV dayanımlı bonded tip, gözle kontrol kolaylığı sağlayan zıt renkli dikiş iplikleri.

Beden : S/M, L/XL, XXL
Standart: EN 361, EN 358



M-85 AS ANTİSTATİK MADENCİ KEMERİ

- Parlama ve patlama riski bulunan çalışma alanlarında kullanmak üzere geliştirilmiş antistatik kemer.
- **Breath-Tech** antibakteriyel, nefes alabilen ergonomik bel desteği sayesinde maksimum konfor.
- Karanlık ortamlarda çalışırken görünürlüğü artıran reflektif bantlar.
- Solunum seti ve kafa lambası aküsü taşımak için özel alanlar.
- Kolay giyilip çıkarılmasını sağlayan alüminyum otomatik toka.
- UV dayanımlı bonded tip gözle kontrol kolaylığı sağlayan zıt renkli dikiş iplikleri.

Beden : S/M, L/XL
Standart: EN 13463-1, ATEX



BM-45 A MADENCİ KEMERİ

- **Breath-Tech** antibakteriyel, nefes alabilen ergonomik bel desteği sayesinde maksimum konfor.
- Omuz askıları sayesinde rahat kullanım.
- Paslanmaz çelik metal aksamlar.
- Kolay ayarlanabilir tokalar.
- Karanlık ortamlarda çalışırken yüksek görünürlük sağlayan geniş reflektif bantlar.
- UV dayanımlı bonded tip, gözle kontrol kolaylığı sağlayan zıt renkli dikiş iplikleri.

Beden : S/M, L/XL
Standart: ISO 9001:2008



SB-2



SB-3

SB-2 MADENCİ KEMERİ

- Solunum seti ve kafa lambası aküsü taşımak için özel alanlar.
- 2 adet paslanmaz çelikten (304 veya 316) D halka.
- Yüksek dayanımlı 45 mm teknik polyester kolon.
- Kolon üstleri deri kaplama.
- UV dayanımlı bonded tip, gözle kontrol kolaylığı sağlayan zıt renkli dikiş iplikleri.

Beden : S/M, L/XL
Standart: ISO 9001:2008

SB-3 MADENCİ KEMERİ

- Çalışma alanının sınırlandırılmasının gerektiği maden çalışmalarında güvenli kullanım.
- Solunum seti ve kafa lambası aküsü taşımak için özel alanlar.
- Yüksek dayanımlı, 45 mm teknik polyester kolon.
- 1 adet paslanmaz çelik D halka.
- Kolon üstleri deri kaplama.
- UV dayanımlı bonded tip, gözle kontrol kolaylığı sağlayan zıt renkli dikiş iplikleri.

Ağırlık : 495 gr
Standart: ISO 9001:2008

KEMERLER

LANYARLAR

KARABİNALAR

MAKARALAR

ÇIKIŞ ALETLERİ

İNİŞ ALETLERİ

KASKLAR

MOBİL DÜŞÜŞ DÜRDÜRÜCÜLER

GERİ SARIMLI DÜŞÜŞ DÜRDÜRÜCÜLER

KURTARMA ALETLERİ

SEDYELER

HALATLAR

ÇANTA VE AKSESUARLAR

GÜVENLİK AĞLARI

KENAR KORUMA

TRİPOD VE KONSOLLAR

ANKRAJLAR

YATAY YAŞAM HATLARI

DİKEY YAŞAM HATLARI

SAVUNMA

KALDIRMA EKİPMANLARI



C&H-80 **BÜYÜK BAŞ HAYVAN KEMERİ**

- Büyükbaş hayvanların kurtarılması için tasarlanmıştır. (inek, at v.b. hayvanlar)
- 85 mm eninde 2 adet geniş askı sapanı vardır.
- Büyükbaş hayvanın boyundan ve kalça kısmından kavrayan, 80 mm genişliğinde ergonomik destek sapanları mevcuttur.
- Hayvanın bedenine göre ayarlama yapılmasını sağlayan QB-45 hızlı tokalara sahiptir.
- Özel çantası içerisinde yer almaktadır.

Ağırlık : 5.510 gr
Standart: ISO 9001:2008



DH-30



DH-40

DH-30 **KÖPEK KURTARMA KEMERİ**

- Arama kurtarma köpeklerinin taşınması için tasarlanmıştır.
- Helikopter ile taşınmaları için idealdir.
- Ayarlanabilir tokaları sayesinde birçok boydaki köpekte kullanılabilir.
- Değiştirilebilir destek parçası vardır, temizlik yapılabilir.
- Çok hafif, az yer kaplar.

Ağırlık : 1.110 gr
Standart: ISO 9001:2008

DH-40 **KÖPEK TAŞIMA KEMERİ**

- Köpek taşınması için idealdir.
- Köpeğin helikopter ile taşınması için tasarlanmıştır.
- Köpük yastık sayesinde yumuşak ve konforludur.
- Omuzda taşınabilmesi için ayarlanabilir omuz askılıkları vardır.
- Antibakteriyel, nefes alabilir taşıma yastığı.

Ağırlık : 1.530 gr
Standart: ISO 9001:2008

KEMERLER

LANYARDLAR

KARABİNALAR

MAKARALAR

ÇIKIŞ ALETLERİ

İNİŞ ALETLERİ

KASKLAR

MOBİL DÜŞÜŞ DÜRDÜRÜCÜLER

GERİ SARIMLI DÜŞÜŞ DÜRDÜRÜCÜLER

KURTARMA ALETLERİ

SEDYELER

HALATLAR

ÇANTA VE AKSESUARLAR

GÜVENLİK AĞLARI

KENAR KORUMA

TRİPOD VE KONSOLLAR

ANKRAJLAR

YATAY YAŞAM HATLARI

DİKEY YAŞAM HATLARI

SAVUNMA

KALDIRMA EKİPMANLARI



BC-46 P
DENİZCİ KEMERİ
(PROFESYONEL TİP TRAKA)

- Tam vücut emniyet kemerleriyle birlikte kullanım özelliği.
- Oturarak rahat çalışma olanağı.
- Sırtı destekleyen ve çalışanın konforunu artıran geniş polyester sırtlık.
- 2 adet malzeme taşıma çantası.
- Paslanmaz çelik metal aksamlar.
- Belde kolay ayarlanabilir alüminyum otomatik tokalar.
- Gözle kontrol kolaylığı sağlayan zıt renkli dikişler.
- UV dayanımlı bonded tip, gözle kontrol kolaylığı sağlayan zıt renkli dikiş iplikleri.

Ağırlık : 2.230 gr
Standart: ISO 9001:2008



BC-46 C
DENİZCİ KEMERİ
(KONFOR TİP TRAKA)

- Tam vücut emniyet kemerleriyle birlikte kullanım özelliği.
- Oturarak rahat çalışma olanağı.
- Sırtı destekleyen ve çalışanın konforunu artıran geniş polyester sırtlık.
- 2 adet malzeme taşıma çantası.
- Paslanmaz çelik metal aksamlar.
- Kolay ayarlanabilir tokalar.
- Gözle kontrol kolaylığı sağlayan zıt renkli dikişler.
- UV dayanımlı bonded tip gözle kontrol kolaylığı sağlayan zıt renkli dikiş iplikleri.











Ağırlık : 2.230 gr
Standart: ISO 9001:2008







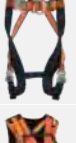









BM-45
DENİZCİ KEMERİ

- Oturarak rahat çalışma olanağı.
- Paslanmaz çelik metal aksamlar.
- Kolay ayarlanabilir tokalar.
- Gözle kontrol kolaylığı sağlayan zıt renkli dikişler.
- UV dayanımlı teknik polyester kolon ve kumaş.
- UV dayanımlı bonded tip, gözle kontrol kolaylığı sağlayan zıt renkli dikiş iplikleri.

Beden : S/M, L/XL
Ağırlık : 510 gr(S/M), 550 gr(L/XL)
Standart: ISO 9001:2008

GÖRSEL	ÜRÜN KODU	BEDEN	STANDART	ANKRAJ NOKTASI					ÖLÇÜLER			AĞIRLIK
				SIRT (EN 361)	GÖĞÜS (EN 361)	YAN (EN 358)	KARIN (EN 813)	KARIN (EN 12277)	BEL	BACAK	BOY	
	POWER INDUSTRY	S/M	EN 361	✓	✓	✓	✓	✓	65 - 95 cm	45 - 65 cm	155 - 175 cm	2,350 kg
		L/XL	EN 358 EN 813	✓	✓	✓	✓	✓	75 - 115 cm	60 - 70 cm	175 - 190 cm	2,430 kg
		XXL	EN 12277	✓	✓	✓	✓	✓	85 - 135 cm	65 - 80 cm	180 - 200 cm	2,610 kg
	POWER ACCESS	S/M	EN 361	✓	✓	✓	✓	✓	65 - 95 cm	45 - 65 cm	155 - 175 cm	2,363 kg
		L/XL	EN 358 EN 813	✓	✓	✓	✓	✓	75 - 115 cm	60 - 70 cm	175 - 190 cm	2,455 kg
		XXL	EN 12277	✓	✓	✓	✓	✓	85 - 135 cm	65 - 80 cm	180 - 200 cm	2,564 kg
	P-455 YO	S/M	EN 361	✓	✓	✓	✓	✓	65 - 95 cm	45 - 65 cm	155 - 175 cm	2,110 kg
		L/XL	EN 358 EN 813	✓	✓	✓	✓	✓	75 - 115 cm	60 - 70 cm	175 - 190 cm	2,190 kg
		XXL	EN 12277	✓	✓	✓	✓	✓	85 - 135 cm	65 - 80 cm	180 - 200 cm	2,260 kg
	P-455 Y	S/M	EN 361	✓	✓	✓	✓	✓	65 - 95 cm	45 - 65 cm	155 - 175 cm	1,878 kg
		L/XL	EN 358 EN 813	✓	✓	✓	✓	✓	75 - 115 cm	60 - 70 cm	175 - 190 cm	1,970 kg
		XXL	EN 12277	✓	✓	✓	✓	✓	85 - 135 cm	65 - 80 cm	180 - 200 cm	2,079 kg
	P-455 YU	S/M	-	-	-	-	-	-	-	-	175 - 190 cm	0,568 kg
		L/XL	-	-	-	-	-	-	-	-	180 - 195 cm	0,660 kg
		XXL	-	-	-	-	-	-	-	-	180 - 200 cm	0,760 kg
	P-455 YOB	S/M	-	-	✓	-	✓	65 - 95 cm	45 - 65 cm	155 - 175 cm	1,492 kg	
		L/XL	EN 358 EN 12277	-	-	✓	-	✓	75 - 115 cm	60 - 70 cm	175 - 190 cm	1,584 kg
		XXL	-	-	✓	-	✓	85 - 135 cm	65 - 80 cm	180 - 200 cm	1,692 kg	
	P-455 YB	S/M	-	-	✓	-	✓	65 - 95 cm	45 - 65 cm	155 - 175 cm	1,218 kg	
		L/XL	EN 358 EN 12277	-	-	✓	-	✓	75 - 115 cm	60 - 70 cm	175 - 190 cm	1,310 kg
		XXL	-	-	✓	-	✓	85 - 135 cm	65 - 80 cm	180 - 200 cm	1,419 kg	
	P-453 O	S/M	-	✓	✓	✓	-	-	65 - 95 cm	45 - 65 cm	155 - 175 cm	2,080 kg
		L/XL	EN 361 EN 358	✓	✓	✓	-	-	75 - 115 cm	60 - 70 cm	175 - 190 cm	2,160 kg
		XXL	-	✓	✓	✓	-	-	85 - 135 cm	65 - 80 cm	180 - 200 cm	2,230 kg
	P-451 PO	S/M	-	✓	✓	-	-	-	-	45 - 65 cm	155 - 175 cm	1,490 kg
		L/XL	EN 361	✓	✓	-	-	-	-	60 - 70 cm	175 - 190 cm	1,560 kg
		XXL	-	✓	✓	-	-	-	-	65 - 80 cm	180 - 200 cm	1,640 kg
	J-45	S/M	-	✓	✓	-	-	-	-	45 - 65 cm	155 - 175 cm	1,071 kg
		L/XL	EN 361	✓	✓	-	-	-	-	60 - 70 cm	175 - 190 cm	1,163 kg
		XXL	-	✓	✓	-	-	-	-	65 - 80 cm	180 - 200 cm	1,272 kg

GÖRSEL	ÜRÜN KODU	BEDEN	STANDART	ANKRAJ NOKTASI					ÖLÇÜLER			AĞIRLIK
				SIRT (EN 361)	GÖĞÜS (EN 361)	YAN (EN 358)	KARIN (EN 813)	KARIN (EN 12277)	BEL	BACAK	BOY	
	B-452 TO	S/M	EN 358	-	-	√	-	-	65 - 95 cm	45 - 65 cm	155 - 175 cm	1,190 kg
		L/XL		-	-	√	-	-	75 - 115 cm	60 - 70 cm	175 - 190 cm	1,282 kg
	BD-85	S/M	EN 358	-	-	√	-	-	65 - 95 cm	45 - 65 cm	155 - 175 cm	1,259 kg
		L/XL		-	-	√	-	-	75 - 115 cm	60 - 70 cm	175 - 190 cm	1,325 kg
	FB-50	S/M	-	-	-	-	-	-	65 - 95 cm	45 - 65 cm	155 - 175 cm	0,243 kg
		L/XL	-	-	-	-	-	-	75 - 115 cm	60 - 70 cm	175 - 190 cm	0,285 kg
	FB-50 L	S/M	-	-	-	-	-	-	65 - 95 cm	45 - 65 cm	155 - 175 cm	0,678 kg
		L/XL	-	-	-	-	-	-	75 - 115 cm	60 - 70 cm	175 - 190 cm	0,720 kg
	BD-85 F	S/M	EN 358	-	-	√	-	-	65 - 95 cm	45 - 65 cm	155 - 175 cm	1,073 kg
		L/XL		-	-	√	-	-	75 - 115 cm	60 - 70 cm	175 - 190 cm	1,165 kg
	P-453 F	S/M	EN 361 EN 358	√	√	√	-	-	65 - 95 cm	45 - 65 cm	155 - 175 cm	1,564 kg
		L/XL		√	√	√	-	-	75 - 115 cm	60 - 70 cm	175 - 190 cm	1,656 kg
		XXL		√	√	√	-	-	85 - 135 cm	65 - 80 cm	180 - 200 cm	1,765 kg
	M-85 AS	S/M	EN 13463-1	-	-	-	-	-	65 - 95 cm	45 - 65 cm	155 - 175 cm	0,528 kg
		L/XL		-	-	-	-	-	75 - 115 cm	60 - 70 cm	175 - 190 cm	0,570 kg
	BM-45 A	S/M	-	-	-	-	-	-	65 - 110 cm	50 - 65 cm	155 - 175 cm	0,764 kg
		L/XL	-	-	-	-	-	-	75 - 135 cm	60 - 70 cm	175 - 190 cm	0,806 kg
	SB-2	S/M	-	-	-	-	-	-	65 - 95 cm	45 - 65 cm	155 - 175 cm	0,416 kg
		L/XL	-	-	-	-	-	-	75 - 115 cm	60 - 70 cm	175 - 190 cm	0,458 kg
	SB-3	S/M	-	-	-	-	-	-	65 - 95 cm	45 - 65 cm	155 - 175 cm	0,500 kg
		L/XL	-	-	-	-	-	-	75 - 115 cm	60 - 70 cm	175 - 190 cm	0,542 kg
	I-451	S/M	EN 12277	-	-	-	-	-	65 - 95 cm	45 - 65 cm	155 - 175 cm	0,900 kg
		L/XL		-	-	-	-	-	75 - 115 cm	60 - 70 cm	175 - 190 cm	0,967 kg
	I-451 A	S/M	EN 12277	-	-	-	-	-	65 - 95 cm	45 - 65 cm	155 - 175 cm	0,594 kg
		L/XL		-	-	-	-	-	75 - 115 cm	60 - 70 cm	175 - 190 cm	0,660 kg
	RT-3 A	S/M	EN 1496	-	√	-	-	-				1,048 kg
		L/XL		-	√	-	-	-				1,140 kg
	RT-3	S/M	EN 1496	-	√	-	-	-				0,850 kg
		L/XL		-	√	-	-	-				0,940 kg





EL-3 K-65/K-6A



EL-1 K-65/K-6A

ELASTİK ŞOK EMİCİLİ LANYARLAR

Daha konforlu bir çalışma için elastik olarak tasarlanmıştır. Serbest bırakıldığında boyu kısalır ve daha az yer kaplar. Bir düşüş anında oluşan enerjiyi şok emicinin uzayarak sönümlenmesi sonucu darbe kuvvetinin en aza indirilmesi için tasarlanmıştır. Tek kol veya çift kol (hareket halinde sürekli emniyet almak için) olarak bulunmaktadır.



E-3 WK-4A/K-6A



E-3 BK-4A/K-6A



E-3 TK-4A/K-6A



E-1 WK-4A/K-6A



E-1 BK-4A/K-6A



E-1 TK-4A/K-6A

ŞOK EMİCİLİ LANYARLAR

Bir düşüş anında oluşan enerjiyi şok emicinin yırtılarak sönümlenmesi sonucu darbe kuvvetinin en aza indirilmesi için tasarlanmıştır. Çift kol olma özelliği sayesinde bir bağlantı noktasından diğer bağlantı noktasına güvenli geçiş olanağı sağlar. Maksimum 1,2 m boyunda kullanılması tavsiye edilir. Tek kol veya çift kol (hareket halinde sürekli emniyet almak için) olarak bulunmaktadır.



WPL K-6A/K-7 3A



RAD K-6A/K-7 3A

**AYARLANABİLİR LANYARLAR
(KONUMLANDIRMA İÇİN)**

Alan sınırlaması veya konumlandırma yaparak gerçekleştirilen çalışmalar için tasarlanmıştır. Özel halat tutucu mekanizma sayesinde yük altındayken bile kolayca ayarlanabilir.



WPL WA K-6A

**KİLİTLİ AYARLANABİLİR LANYARLAR
(DİREK VE BETON DİREKLERİ)**

Kilitli ayarlanabilir lanyard, ağaç ve beton direklere tırmanırken iş konumlanması ve bir düşüş anında direk üzerinde kilitlenerek düşüşü durdurması için tasarlanmıştır.



L-1 WK-4A/K-6A



L-1 BK-4A/K-6A



L-1 TK-4A/K-6A

TEK KOL LANYARLAR

Bir düşüş tehlikesine karşı emniyet almak için tasarlanmıştır. Tek kol oldukları için aynı noktadan emniyet alarak yapılan kısa süreli çalışmalarda kullanılır. Maksimum 1,2 m boyunda kullanılması tavsiye edilir.



E-3 S K-65/K-6A



E-1 S K-65/K-6A

ŞOK EMİCİLİ ÇELİK LANYARLAR

Yoğun kaynak işlerinde ortaya çıkan arkın ürüne zarar vermemesi için lanyard paslanmaz çelik malzemeden imal edilmiştir. Çelik halat üzeri esnek plastik malzeme ile kaplanmıştır.

KEMERLER

LANYARLAR

KARABİNALAR

MAKARALAR

ÇIKIŞ ALETLERİ

İNİŞ ALETLERİ

KASKLAR

MOBİL DÜŞÜŞ
DURDURUCULAR

GERİ SARIMLI
DÜŞÜŞ
DURDURUCULAR

KURTARMA
ALETLERİ

SEDEYELER

HALATLAR

ÇANTA VE
AKSESUARLAR

GÜVENLİK
AĞLARI

KENAR KORUMA

TRİPOD VE
KONSOLLAR

ANKRAJLAR

YATAY YAŞAM
HATLARI

DİKEY YAŞAM
HATLARI

SAVUNMA

KALDIRMA
EKİPMANLARI

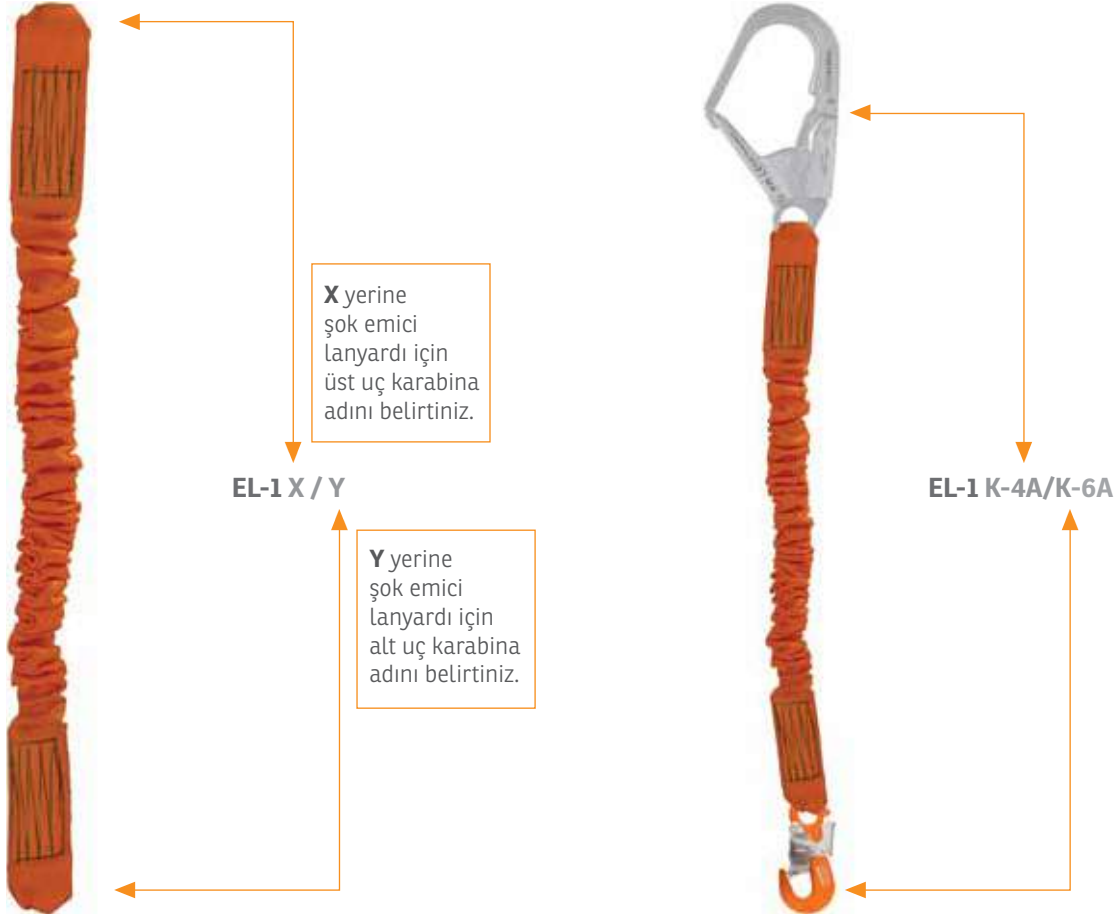

EL-1 SERİSİ

TEK KOL ELASTİK ŞOK EMİCİLİ LANYARD

- Elastik şok lanyard, kendini geri toplaması sayesinde kullanılmadığı zaman az yer kaplayarak rahat bir çalışma sunar.
- Şok kolunu, yüksekte yapılan çalışma esnasında düşüş yaşayan personel üzerinde ilk darbe kuvveti ile oluşacak enerjiyi uzayarak sönümler ve çalışanın bedeninde oluşacak hasarı minimuma indirir. Şok kolununun uzaması halinde elastik bant kopar ve ürünün esneme özelliği kaybolur. Böyle bir durumda ürünün kullanımdan kaldırılması gerekir. (Şok emici tamamen açıldığında toplam boyu 1,5 m'dir.)
- Kolon ve halat renklerinden farklı, UV ve toz almayan, bonded tip yüksek mukavemetli iplik ile dikilmiştir.

Ürün Tipleri

- **EL-1** İki ucu gözlü kasa.
- **EL-1 K-6A/K-6A** İki ucu çift emniyetli **K-6A** karabinalı.
- **EL-1 K-65/K-6A** Üst ucunda çift emniyetli ve geniş ağızlı **K-65** karabina, alt ucunda çift emniyetli **K-6A** karabina.

Uzunluk : 1,2 - 2 m uzunluğunda üretilmektedir.

Standart: EN 355, EN 362, EN 12275

KARABİNA SEÇENEKLERİ

Not: Karabina detayları için karabinalar bölümüne bakınız.



ÇİFT KOL ELASTİK ŞOK EMİCİLİ LANYARD

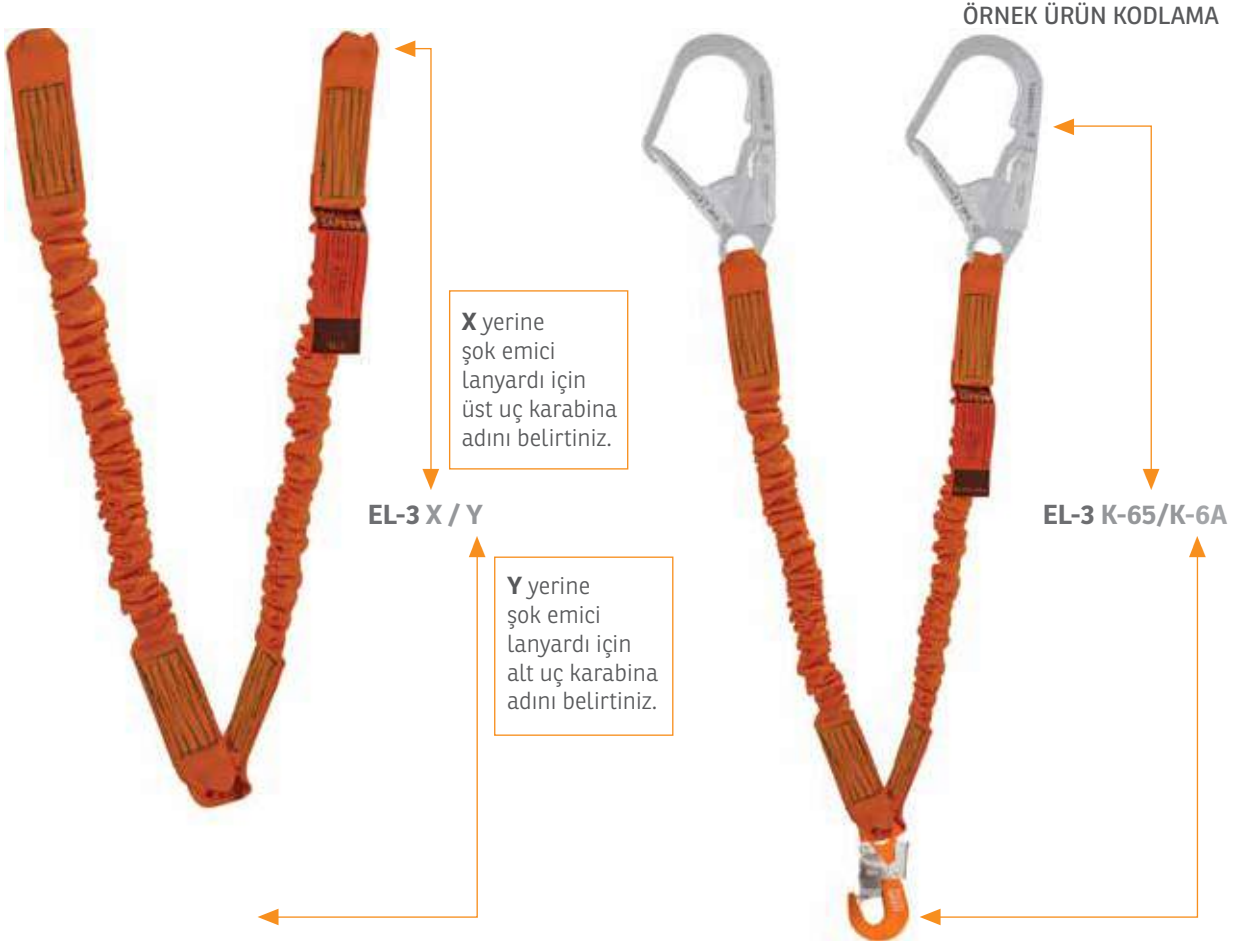

EL-3 SERİSİ

ÇİFT KOL ELASTİK ŞOK EMİCİLİ LANYARD

- Elastik şok lanyard, kendini geri toplama özelliği sayesinde ürün kullanılmadığı zaman az yer kaplayarak size rahat bir çalışma sunar.
- Çift kollu olması sayesinde bir bağlantı noktasından diğer bağlantı noktasına güvenli geçiş olanağı sağlar.
- Şok kolunu, yüksekte yapılan çalışma esnasında düşüş yaşayan personel üzerinde ilk darbe kuvveti ile oluşacak enerjiyi uzatarak sönmeler ve çalışanın bedeninde oluşacak hasarı minimuma indirir. (Şok kolununun esneme özelliği kaybolur. Böyle bir durumda ürünün kullanımdan kaldırılması gerekir.)
- Kolon ve halat renklerinden farklı, UV ve toz almayan bonded tip, yüksek mukavemetli iplik ile dikilmiştir.

KARABİNA SEÇENEKLERİ

Not: Karabina detayları için karabinalar bölümüne bakınız.



KEMERLER

LANYARDLAR

KARABİNALAR

MAKARALAR

ÇIKIŞ ALETLERİ

İNİŞ ALETLERİ

KASKLAR

MOBİL DÜŞÜŞ DÜRDÜRÜCÜLER

GERİ SARIMLI DÜŞÜŞ DÜRDÜRÜCÜLER

KURTARMA ALETLERİ

SEDYELER

HALATLAR

ÇANTA VE AKSESUARLAR

GÜVENLİK AĞLARI

KENAR KORUMA

TRİPOD VE KONSOLLAR

ANKRAJLAR

YATAY YAŞAM HATLARI

DİKEY YAŞAM HATLARI

SAVUNMA

KALDIRMA EKİPMANLARI



E-1 W SERİSİ

TEK KOL ŞOK EMİCİLİ WEBBING LANYARD

- Yüksek mukavemetli kolon halat sayesinde sürtünme ile oluşan hasarları minimuma indirdiği için yüksek emniyet sağlar.
- Tek kol lanyardlı ürünlerde sabit bir noktada emniyet alınarak yapılan çalışmalar için önerilir.
- Şok emici, düşüş yaşayan personel üzerine ilk darbe kuvveti ile oluşacak enerjiyi kademe kademe yırtılarak sönmeler ve personelin bedeninde oluşacak hasarı minimuma indirir.
- Şok emici, kumaş kılıfa sahiptir.
- Dış kılıfında bulunan fermuar sayesinde kontrol etmek ve tekrar kılıfına koymak çok kolaydır.
- Kolon ve halat renklerinden farklı, UV ve toz almayan bonded tip yüksek mukavemetli iplik ile dikilmiştir.
- Tüm dikişler CNC tip dikiş makinelerinde, son sistem teknolojik uygulamalarla tek tek kontrol edilerek hazırlanmıştır.

KARABİNA SEÇENEKLERİ

Not: Karabina detayları için karabinalar bölümüne bakınız.

Ürün Tipleri

- **E-1 W** Üst ucu gözlü kasa, alt ucu şok emicili.
- **E-1 W K-6A/K-6A** İki ucu çift emniyetli **K-6A** karabinalı.
- **E-1 W K-4A/K-6A** Üst ucunda çift emniyetli ve geniş ağızlı **K-4A** karabina, şok emici ucunda çift emniyetli **K-6A** karabina.

Uzunluk : 1,2 - 2 m uzunluğunda üretilmektedir.

Standart: EN 354, EN 355, EN 362, EN 12275



ÇİFT KOL ŞOK EMİCİLİ WEBBING LANYARD



E-3 W SERİSİ ÇİFT KOL ŞOK EMİCİLİ WEBBING LANYARD

- Yüksek mukavemetli kolon halat sayesinde sürtünme ile oluşan hasarları minimuma indirdiği için yüksek emniyet sağlar.
- Çift kollu olması sayesinde bir bağlantı noktasından diğer bağlantı noktasına güvenli geçiş olanağı sağlar.
- Şok emici, düşüş yaşayan personel üzerine ilk darbe kuvveti ile oluşacak enerjiyi kademe kademe yırtılarak sönmeler ve personelin bedeninde oluşacak hasarı minimuma indirir.
- Şok emici kumaş kılıfa sahiptir.
- Dış kılıfında bulunan fermuar sayesinde kontrol etmek ve tekrar kılıfına koymak çok kolaydır.
- Kolon ve halat renklerinden farklı UV ve toz almayan bonded tip yüksek mukavemetli iplik ile dikilmiştir.
- Tüm dikişler CNC tip dikiş makinelerinde, son sistem teknolojik uygulamalarla tek tek kontrol edilerek hazırlanmıştır.

KARABİNA SEÇENEKLERİ

Not: Karabina detayları için karabinalar bölümüne bakınız.



K-7/3A



K-6A



K-4 KL



K-4A



K-65



K-4B

Ürün Tipleri

- **E-3 W** Üst uçları gözlü kasa, alt uçları şok emicili.
- **E-3 W K-4A/K-6A** Üst uçlarında çift emniyetli ve geniş ağızlı **K-4A** karabina, şok emici ucunda çift emniyetli **K-6A** karabina.
- **E-3 W K-6A/K-6A** Üst uçlarında çift emniyetli **K-6A** karabina, şok emici ucunda çift emniyetli **K-6A** karabina.

Uzunluk : 1,2 - 2 m uzunluğunda üretilmektedir.

Standart: EN 354, EN 355, EN 362, EN 12275

KEMERLER

LANYARDLAR

KARABİNALAR

MAKARALAR

ÇIKIŞ ALETLERİ

İNİŞ ALETLERİ

KASKLAR

MOBİL DÜŞÜŞ DÜRDÜRÜCÜLER

GERİ SARIMLI DÜŞÜŞ DÜRDÜRÜCÜLER

KURTARMA ALETLERİ

SEDYELER

HALATLAR

ÇANTA VE AKSESUARLAR

GÜVENLİK AĞLARI

KENAR KORUMA

TRİPOD VE KONSOLLAR

ANKRAJLAR

YATAY YAŞAM HATLARI

DİKEY YAŞAM HATLARI

SAVUNMA

KALDIRMA EKİPMANLARI



E-1 B SERİSİ

TEK KOL ŞOK EMİCİLİ BRAIDED LANYARD

- Örgülü halat sayesinde dış kılıf zarar görse bile iç örgü zarar görmediği için yüksek emniyet sağlar.
- Tek kol lanyardlı ürünlerde sabit bir noktada emniyet alınarak yapılan çalışmalar için önerilir.
- Şok emici, düşüş yaşayan personel üzerine ilk darbe kuvveti ile oluşacak enerjyi kademe kademe yırtılarak sönümler ve personelin bedeninde oluşacak hasarı minimuma indirir.
- Şok emici kumaş kılıfa sahiptir.
- Dış kılıfında bulunan fermuar sayesinde kontrol etmek ve tekrar kılıfına koymak çok kolaydır.
- Kolon ve halat renklerinden farklı, UV ve toz almayan bonded tip yüksek mukavemetli iplik ile dikilmiştir.
- Tüm dikişler CNC tip dikiş makinelerinde, son sistem teknolojik uygulamalarla tek tek kontrol edilerek hazırlanmıştır.

KARABİNA SEÇENEKLERİ

Not: Karabina detayları için karabinalar bölümüne bakınız.

Ürün Tipleri

- **E-1 B** Üst ucu radansa gözlü kasa, alt ucu şok emicili.
- **E-1 B K-6A/K-6A** İki ucu çift emniyetli **K-6A** karabinalı.
- **E-1 B K-4A/K-6A** Üst ucunda çift emniyetli ve geniş ağızlı **K-4A** karabina, şok emici ucunda çift emniyetli **K-6A** karabina.

Uzunluk : 1,2 - 2 m uzunluğunda üretilmektedir.

Standart: EN 354, EN 355, EN 362, EN 12275





E-3 B SERİSİ

ÇİFT KOL ŞOK EMİCİLİ BRAIDED LANYARD

- Örgülü halat sayesinde dış kılıf zarar görse bile iç örgü zarar görmediği için yüksek emniyet sağlar.
- Çift kollu olma özelliği sayesinde bir bağlantı noktasından diğer bağlantı noktasına güvenli geçiş olanağı.
- Şok emici, düşüş yaşayan personel üzerine ilk darbe kuvveti ile oluşacak enerjiyi kademe kademe yırtılarak sönmeler ve personelin bedeninde oluşacak hasarı minimuma indirir.
- Şok emici kumaş kılıfa sahiptir.
- Dış kılıfında bulunan fermuar sayesinde kontrol etmek ve tekrar kılıfına koymak çok kolaydır.
- Kolon ve halat renklerinden farklı, UV ve toz almayan bonded tip yüksek mukavemetli iplik ile dikilmiştir.
- Tüm dikişler CNC tip dikiş makinelerinde, son sistem teknolojik uygulamalarla tek tek kontrol edilerek hazırlanmıştır.

KARABİNA SEÇENEKLERİ

Not: Karabina detayları için karabinalar bölümüne bakınız.



K-7/3A



K-6A



K-4 KL



K-4A



K-65



K-4B

Ürün Tipleri

- **E-3 B** Üst uçları radansa gözlü kasa, alt uçları şok emicili.
- **E-3 B K-4A/K-6A** Üst uçlarında çift emniyetli ve geniş ağızlı **K-4A** karabina, şok emici ucunda çift emniyetli **K-6A** karabina.
- **E-3 B K-6A/K-6A** Üst uçlarında çift emniyetli **K-6A** karabina, şok emici ucunda çift emniyetli **K-6A** karabina.

KEMERLER

LANYARDLAR

KARABİNALAR

MAKARALAR

ÇIKIŞ ALETLERİ

İNİŞ ALETLERİ

KASKLAR

MOBİL DÜŞÜŞ DURDURUCULAR

GERİ SARIMLI DÜŞÜŞ DURDURUCULAR

KURTARMA ALETLERİ

SEDYELER

HALATLAR

ÇANTA VE AKSESUARLAR

GÜVENLİK AĞLARI

KENAR KORUMA

TRİPOD VE KONSOLLAR

ANKRAJLAR

YATAY YAŞAM HATLARI

DİKEY YAŞAM HATLARI

SAVUNMA

KALDIRMA EKİPMANLARI



E-1 T SERİSİ

TEK KOL ŞOK EMİCİLİ TWISTED LANYARD

- Twist Lanyard ile yüksek mukavemetlidir.
- Tek kol lanyardlı ürünlerde sabit bir noktadan emniyet alınarak yapılan çalışmalar için önerilir.
- Şok emici, düşüş yaşayan personel üzerine ilk darbe kuvveti ile oluşacak enerjiyi kademe kademe yırtılarak sönmeler ve personelin bedeninde oluşacak hasarı minimuma indirir.
- Şok emici kolon renklerinden farklı, UV ve toz almayan bonded tip yüksek mukavemetli iplik ile dikilmiştir.
- Şok emici kumaş kılıfa sahiptir.
- Dış kılıfında bulunan fermuar sayesinde kontrol etmek ve tekrar kılıfına koymak çok kolaydır.

Ürün Tipleri

- **E-1 T** Üst ucu radansa gözlü kasa, alt ucu şok emicili.
- **E-1 T K-6A/K-6A** İki ucu çift emniyetli **K-6A** karabinalı.
- **E-1 T K-4A/K-6A** Üst ucunda çift emniyetli ve geniş ağızlı **K-4A** karabina, şok emici ucunda çift emniyetli **K-6A** karabina.

Uzunluk : 1,2 - 2 m uzunluğunda üretilmektedir.

Standart: EN 354, EN 355, EN 362, EN 12275

KARABİNA SEÇENEKLERİ

Not: Karabina detayları için karabinalar bölümüne bakınız.





E-3 T SERİSİ

ÇİFT KOL ŞOK EMİCİLİ TWISTED LANYARD

- Twist Lanyard ile yüksek mukavemetlidir.
- Çift kollu olması sayesinde bir bağlantı noktasından diğer bağlantı noktasına güvenli geçiş olanağı sağlar.
- Şok emici, düşüş yaşayan personel üzerine ilk darbe kuvveti ile oluşacak enerjiyi kademe kademe yırtılarak sönümler ve personelin bedeninde oluşacak hasarı minimuma indirir.
- Şok emici kolon renklerinden farklı, UV ve toz almayan bonded tip yüksek mukavemetli iplik ile dikilmiştir.
- Şok emici kumaş kılıfa sahiptir.
- Dış kılıfında bulunan fermuar sayesinde kontrol etmek ve tekrar kılıfına koymak çok kolaydır.

Ürün Tipleri

- **E-3 T** Üst uçları radansa gözlü kasa, alt uçları şok emicili.
- **E-3 T K-4A/K-6A** Üst uçlarında çift emniyetli ve geniş ağızlı **K-4A** karabina, şok emici ucunda çift emniyetli **K-6A** karabina.
- **E-3 T K-6A/K-6A** Üst uçlarında çift emniyetli **K-6A** karabina, şok emici ucunda çift emniyetli **K-6A** karabina.

Uzunluk : 1,2 - 2 m uzunluğunda üretilmektedir.

Standart: EN 354, EN 355, EN 362, EN 12275

KARABİNA SEÇENEKLERİ

Not: Karabina detayları için karabinalar bölümüne bakınız.



KEMERLER

LANYARDLAR

KARABİNALAR

MAKARALAR

ÇIKIŞ ALETLERİ

İNİŞ ALETLERİ

KASKLAR

MOBİL DÜŞÜŞ DURDURUCULAR

GERİ SARIMLI DÜŞÜŞ DURDURUCULAR

KURTARMA ALETLERİ

SEDYELER

HALATLAR

ÇANTA VE AKSESUARLAR

GÜVENLİK AĞLARI

KENAR KORUMA

TRİPOD VE KONSOLLAR

ANKRAJLAR

YATAY YAŞAM HATLARI

DİKEY YAŞAM HATLARI

SAVUNMA

KALDIRMA EKİPMANLARI



E-1 S SERİSİ

ŞOK EMİCİLİ TEK KOL (I) STEEL LANYARD

- Yoğun kaynak işlerinde ortaya çıkan arkın ürüne zarar vermemesi için lanyard paslanmaz çelik malzemeden imal edilerek uzun süre kullanım sağlar. Çelik halat üzeri esnek plastik malzeme ile kaplanmıştır.
- Özel tasarımı şok emici gövde tam düşüşü yırtılarak sönmelerken daha kısa açık düşüş yüksekliğine ihtiyaç duyar. (Standart şok emiciler tam (2 metre) bir düşüş sonrası 170 cm uzarken yeni şok emicimizde bu mesafe 90 cm'dir.)

Uzunluk : 1,2 - 2 m uzunluğunda üretilmektedir.

Standart: EN 354, EN 355, EN 362, EN 12275

Ürün Tipleri

- E-1 S K-65/K-6A** Üst uçlarında çift emniyetli ve geniş ağızlı (65 mm) **K-65** karabina, şok emici ucunda çift emniyetli **K-6A** karabina.

KARABİNA SEÇENEKLERİ

Not: Karabina detayları için karabinalar bölümüne bakınız.





E-3 S SERİSİ

ŞOK EMİCİLİ ÇİFT KOL (Y) STEEL LANYARD

- Yoğun kaynak işlerinde ortaya çıkan arkın ürüne zarar vermemesi için lanyard paslanmaz çelik malzemeden imal edilmiştir. Çelik halat üzeri esnek plastik malzeme ile kaplanmıştır.
- Çift kollu (Y tipi) olması çalışma alanında sürekli emniyet alma imkanı sağlar.
- Özel tasarımı şok emici gövde tam düşüşü yırtılarak sönmülerken daha kısa açık düşüş yüksekliğine ihtiyaç duyar. (Standart şok emiler tam (2 metre) bir düşüş sonrası 170 cm uzarken yeni şok emicimizde bu mesafe 90 cm'dir.)

Uzunluk : 1,2 - 2 m uzunluğunda üretilmektedir.
Standart: EN 354, EN 355, EN 362, EN 12275

Ürün Tipleri

- **E-3 S K-65/K-6A** Üst uçlarında çift emniyetli ve geniş ağızlı (65 mm) **K-65** karabina, şok emici ucunda çift emniyetli **K-6A** karabin.

KARABİNA SEÇENEKLERİ

Not: Karabina detayları için karabinalar bölümüne bakınız.



KEMERLER

LANYARDLAR

KARABİNALAR

MAKARALAR

ÇIKIŞ ALETLERİ

İNİŞ ALETLERİ

KASKLAR

MOBİL DÜŞÜŞ DÜRDÜRÜCULAR

GERİ SARIMLI DÜŞÜŞ DÜRDÜRÜCULAR

KURTARMA ALETLERİ

SEDYELER

HALATLAR

ÇANTA VE AKSESUARLAR

GÜVENLİK AĞLARI

KENAR KORUMA

TRİPOD VE KONSOLLAR

ANKRAJLAR

YATAY YAŞAM HATLARI

DİKEY YAŞAM HATLARI

SAVUNMA

KALDIRMA EKİPMANLARI

WPL SERİSİ ÜRÜN ÖZELLİKLERİ

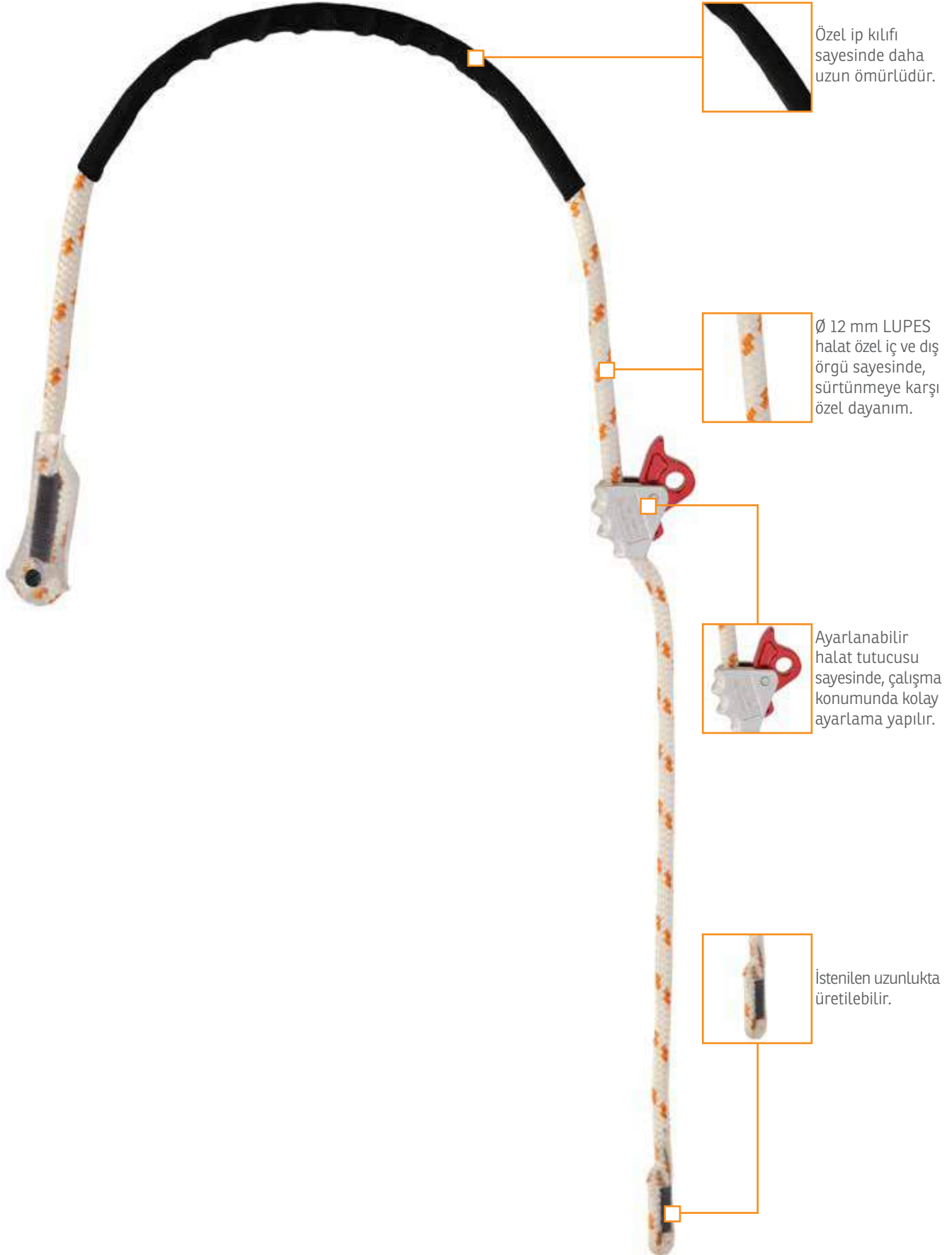

ÖRNEK ÜRÜN KODLAMA

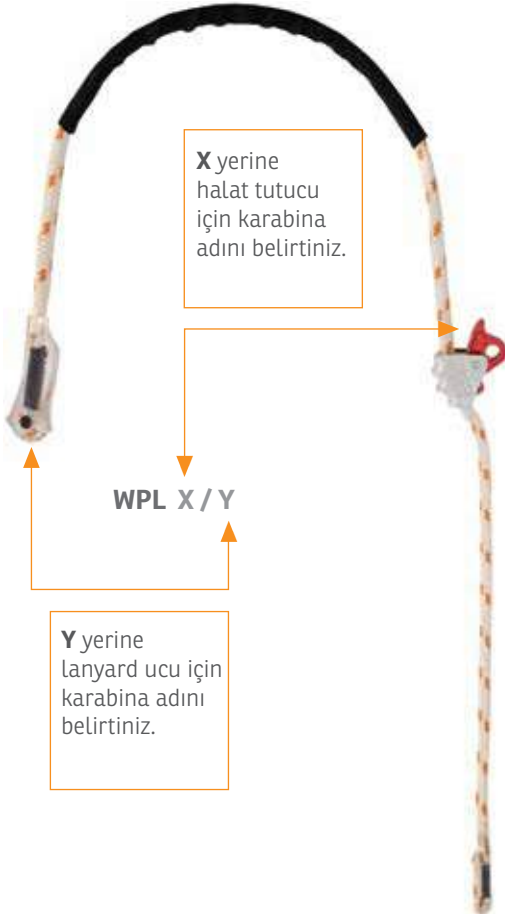

WPL

KONUMLANDIRMA LANYARDI

- Mekanik ayar sistemi sayesinde, çalışma halindeyken bile konum ayarlamak mümkündür.
- Kemer göğüs bağlantısına (askıda kullanım için) veya kemer bel yastığı üzerinde bulunan iki bağlantı noktasına (ayaktan destek alan) bağlanır.
- Koruma kılıfı sayesinde temas noktalarını aşınmadan korur, ipin kılıf içerisinde hareket etmesi çok kolaydır.
- Halat çapı Ø 12 mm'dir.
- Mekanizma alüminyum alaşım malzemeden üretilmiştir.
- Halat renklerinden farklı, UV ve toz almayan bonded tip yüksek mukavemetli dikiş ipliği.

- **WPL** Bir ucu radansa gözlü kasa.
- **WPL K-6A/K-7 3A** Halat ucu çift emniyetli **K-6A** karabinalı, halat tutucu oval tip üç hareketli otomatik **K-7/3A** karabinalı.
- **WPL K-4A/K-7 3A** Halat ucu çift emniyetli ve geniş ağızlı **K-4A** karabinalı, halat tutucu oval tip üç hareketli otomatik **K-7/3A** karabinalı.

Uzunluk : 3 m – 5 m – 7 m – 10 m
Ağırlık : 735 gr
Standart : EN 358, EN 353-2

KARABİNA SEÇENEKLERİ

Not: Karabina detayları için karabinalar bölümüne bakınız.



K-7/3A



K-6A



K-4 KL



K-4A



K-65



K-4B

KEMERLER

LANYARDLAR

KARABİNALAR

MAKARALAR

ÇIKIŞ ALETLERİ

İNİŞ ALETLERİ

KASKLAR

MOBİL DÜŞÜŞ DURDURUCULAR

GERİ SARIMLI DÜŞÜŞ DURDURUCULAR

KURTARMA ALETLERİ

SEDYELER

HALATLAR

ÇANTA VE AKSESUARLAR

GÜVENLİK AĞLARI

KENAR KORUMA

TRİPOD VE KONSOLLAR

ANKRAJLAR

YATAY YAŞAM HATLARI

DİKEY YAŞAM HATLARI

SAVUNMA

KALDIRMA EKİPMANLARI



BP-50 KONUMLANDIRMA KİLİDİ

- WPL konumlandırma lanyardı ile birlikte kullanılır.
- Tırmanılan yüzey (ağaç veya beton direk) konumlandırma lanyardı ipi ve BP-50 arasında kalacak şekilde kullanıldığında, kullanıcı kendini serbest bıraktığında sistem tırmanılan yüzey üzerinde kendini kilitleyerek olası bir düşüşü engeller.

Ağırlık: 177 gr



WPL WA K-6A KİLİTLİ KONUMLANDIRICI LANYARD

- Özel olarak ağaç ve beton direkler için tasarlanmıştır. Çalışma sırasında olası bir düşüş anında operatörün kendi ağırlığı sayesinde halat direk üzerinde kilitlenir ve düşüş sonlandırılmış olur.
- Özel mekanizma sayesinde işe konumlanmayı ayarlayabilmek için mekanik ayar sistemi ile çalışırken bile kolay ayar yapabilmeyi sağlar.
- Kemer kanın bağlantısına (askıda kullanım) veya iki yan bağlantı noktasına (ayaktan destek alan) bağlanır.
- Koruma kılıfı sayesinde temas noktalarını aşınmadan korur.
- Halat çapı Ø 12 mm'dir.
- Halat renklerinden farklı, UV ve toz almayan bonded tip yüksek mukavemetli dikiş ipliği.

Uzunluk : 3 m – 5 m – 7 m – 10 m

Ağırlık : 875 gr

Standart: EN 358, EN 353-2



RAD KONUMLANDIRMA LANYARDI

- Çok fonksiyonlu kullanıma sahiptir. Çalışma pozisyonu almak için konumlandırma lanyardı olarak kullanılabilirdiği gibi, tırmanış, iniş veya emniyet almak içinde kullanılabilir.
- Özel sıkıştırma sistemi sayesinde mekanizmanın yumuşak ayarlanmasını sağlar ve yay yüklenmesi özelliği sayesinde özellikle iniş modunda kolay kullanım sağlar.
- Kilitleme sistemini sağlayan kam paslanmaz çelik malzemeden üretilmiştir.
- Gövde alüminyum malzemeden üretilmiştir.

Uzunluk : 3 m – 5 m – 7 m – 10 m

Halat Çapı: 10,5 – 12,7 mm

Çalışma Yüğü (WLL): 200 kg

Ağırlık: 306 g (halat uzunluğuna ve karabina tipine göre değişir)

Standart: CE EN 12841, EN 358, EN15151

KARABİNA SEÇENEKLERİ

Not: Karabina detayları için karabinalar bölümüne bakınız.



K-7/3A



K-6A



K-4 KL



K-4A



K-65



K-4B





L-1 W SERİSİ

TEK KOL WEBBING LANYARD

- Yüksek mukavemetli kolon halat sayesinde sürtünme ile oluşan hasarları minimuma indirdiği için yüksek emniyet sağlar.
- Düşüşü sonlandırarak kullanıcıyı askıda tutar.
- Tek kol lanyard, sabit bir noktada emniyet alınarak yapılan çalışmalar için tasarlanmıştır.
- Halat renklerinden farklı, UV ve toz almayan bonded tip yüksek mukavemetli dikiş ipliği.
- Tüm dikişler CNC tip dikiş makinelerinde, son sistem teknolojik uygulamalarla tek tek kontrol edilerek hazırlanmıştır.

Ürün Tipleri

- **L-1 W** İki ucu gözlü kasa.
- **L-1 W K-6A/K-6A** İki ucu çift emniyetli **K-6A** karabinalı.
- **L-1 W K-4A/K-6A** Üst ucu geniş ağızlı ve çift emniyetli **K-4A** karabinalı, alt ucu çift emniyetli **K-6A** karabinalı.

Uzunluk : 1,2 - 2 m uzunluğunda üretilmektedir.

Standart: EN 354, EN 362, EN 12275

KARABİNA SEÇENEKLERİ

Not: Karabina detayları için karabinalar bölümüne bakınız.





L-1 B X / Y

X yerine lanyard için üst uç karabina adını belirtiniz.

Y yerine lanyard için alt uç karabina adını belirtiniz.



L-1 B K-4A/K-6A

ÖRNEK ÜRÜN KODLAMA

KEMERLER

LANYARDLAR

KARABİNALAR

MAKARALAR

ÇIKIŞ ALETLERİ

İNİŞ ALETLERİ

KASKLAR

MOBİL DÜŞÜŞ DURDURUCULAR

GERİ SARIMLI DÜŞÜŞ DURDURUCULAR

KURTARMA ALETLERİ

SEDYELER

HALATLAR

ÇANTA VE AKSESUARLAR

GÜVENLİK AĞLARI

KENAR KORUMA

TRİPOD VE KONSOLLAR

ANKRAJLAR

YATAY YAŞAM HATLARI

DİKEY YAŞAM HATLARI

SAVUNMA

KALDIRMA EKİPMANLARI

L-1 B SERİSİ

TEK KOL BRAIDED LANYARD

- Twist Lanyard ile yüksek mukavemetlidir.
- Çift kollu olması sayesinde bir bağlantı noktasından diğer bağlantı noktasına güvenli geçiş olanağı sağlar.

Ürün Tipleri

- **L-1 B** İki ucu radansa gözlü kasa.
- **L-1 B K-6A/K-6A** İki ucu çift emniyetli **K-6A** karabinalı.
- **L-1 B K-4A/K-6A** Üst ucu geniş ağızlı ve çift emniyetli **K-4A** karabinalı, alt ucu çift emniyetli **K-6A** karabinalı.

Uzunluk : 1,2 - 2 m uzunluğunda üretilmektedir.

Standart: EN 354, EN 362, EN 12275

KARABİNA SEÇENEKLERİ

Not: Karabina detayları için karabinalar bölümüne bakınız.



K-7/3A



K-6A



K-4 KL



K-4A



K-65



K-4B



L-1 T SERİSİ

TEK KOL TWIST LANYARD

- Tek kol lanyardlı ürünlerde sabit bir noktada emniyet alınarak yapılan çalışmalar için önerilir.
- Twist lanyard ile yüksek mukavemetlidir.
- Düşüşü sonlandırarak kullanıcıyı askıda tutar.
- Halat dış kılıfı zarar görse bile içte bulunan damarlar zarar görmediği için yüksek emniyet sağlar.

Ürün Tipleri

- **L-1 T** İki ucu radansa gözlü kasa.
- **L-1 T K-6A/K-6A** İki ucu çift emniyetli **K-6A** karabinalı.
- **L-1 T K-4A/K-6A** Üst ucu geniş ağızlı ve çift emniyetli **K-4A** karabinalı, alt ucu çift emniyetli **K-6A** karabinalı.

Uzunluk : 1,2 - 2 m uzunluğunda üretilmektedir.
Standart: EN 354, EN 362, EN 12275

KARABİNA SEÇENEKLERİ

Not: Karabina detayları için karabinalar bölümüne bakınız.





E-7 ŞOK EMİCİ

- Yüksekte yapılan çalışmalar esnasında, düşüş yaşayan personel üzerinde ilk darbe kuvveti ile oluşacak enerjiyi kademe kademe yırtılarak sönmeler ve kişinin bedeninde oluşacak hasarı minimuma indirir.
- Kolon renklerinden farklı, UV ve toz almayan bonded tip yüksek mukavemetli iplik ile dikilmiştir.
- Şok emici kumaş kılıfa sahiptir.
- Dış kılıfında bulunan fermuar sayesinde kontrol etmek ve tekrar kılıfına koymak çok kolaydır.

Kapalı boy: 30 cm

Açık boy : 1,5 m (şok kolonunun tamamı yırtıldığında)

Ağırlık : 230 gr

Standart : EN 355



E-7 K-7 3A/K-7 3A ŞOK EMİCİ

- Yüksekte yapılan çalışmalar esnasında, düşüş yaşayan personel üzerinde ilk darbe kuvveti ile oluşacak enerjiyi kademe kademe yırtılarak sönmeler ve kişinin bedeninde oluşacak hasarı minimuma indirir.
- Kolon renklerinden farklı, UV ve toz almayan bonded tip yüksek mukavemetli iplik ile dikilmiştir.
- Dış kılıfta bulunan kumaş kılıf ile uzun ömürlüdür.
- Dış kılıfında bulunan fermuar sayesinde kontrol etmek ve tekrar kılıfına koymak çok kolaydır.
- İki ucunda K-7/3A karabina vardır.

Kapalı boy: 46 cm

Açık boy : 1,7 m (şok kolonunun tamamı yırtıldığında)

Ağırlık : 522 gr

Standart : EN 355, EN 362, EN 12275



KEMERLER

LANYARDLAR

KARABİNALAR

MAKARALAR

ÇIKIŞ ALETLERİ

İNİŞ ALETLERİ

KASKLAR

MOBİL DÜŞÜŞ
DURDURUCULAR

GERİ SARIMLI
DÜŞÜŞ
DURDURUCULAR

KURTARMA
ALETLERİ

SEDEYELER

HALATLAR

ÇANTA VE
AKSESUARLAR

GÜVENLİK
AĞLARI

KENAR KORUMA

TRİPOD VE
KONSOLLAR

ANKRAJLAR

YATAY YAŞAM
HATLARI

DİKEY YAŞAM
HATLARI

SAVUNMA

KALDIRMA
EKİPMANLARI





K-2 K-2/3ACP



K-30/SL K-30/3A



K-25/3A



K-14/SL K-14/3A

ÇELİK KARABİNALAR

Öval simetrik şekli sayesinde çok yönlü kullanım sağlar. Yüksekte yapılan çalışmalarda ankraj noktalarında kullanılması amacı ile tasarlanmıştır.



K-7/SL K-7/3A



K-9/SL K-9/3A



K-13/SL K-13/3A

ALÜMİNYUM KARABİNALAR

Yüksekte yapılan çalışmalarda ekipmanların bağlantısı için tasarlanmıştır.



K-4A

K-65

K-4B

GENİŞ AĞIZLI ÇİFT EMNİYETLİ KARABİNALAR

Geniş ebatlı profiller ile çalışırken kolay emniyet alınması için tasarlanmıştır.



K-8

ÖZEL KARABİNALAR

Özel kullanım amaçları için tasarlanmıştır.



K-12

K-12 F

ÖZEL KARABİNALAR

Dağcı karabinalarıdır.



K-6

K-6 A

K-4 KL

K-4 SW

DAR AĞIZLI ÇİFT EMNİYETLİ KARABİNALAR

Emniyet kemerine bağlanan lanyard uçları için tasarlanmıştır.



K-20

K-21

QUICKLINK KARABİNALAR



K-12 E 12 CM

K-12 E 17 CM

EKSPRES KARABİNALAR

Dağcı karabinalarıdır.

KEMERLER

LANYARDLAR

KARABİNALAR

MAKARALAR

ÇIKIŞ ALETLERİ

İNİŞ ALETLERİ

KASKLAR

MOBİL DÜŞÜŞ DÜRDÜRÜCÜLER

GERİ SARIMLI DÜŞÜŞ DÜRDÜRÜCÜLER

KURTARMA ALETLERİ

SEDYELER

HALATLAR

ÇANTA VE AKSESUARLAR

GÜVENLİK AĞLARI

KENAR KORUMA

TRİPOD VE KONSOLLAR

ANKRAJLAR

YATAY YAŞAM HATLARI

DİKEY YAŞAM HATLARI

SAVUNMA

KALDIRMA EKİPMANLARI



K-30/SL



K-14/SL



K-2



K-30/3A



K-2/3ACP



K-25/3A



K-14/3A

K-2 SERİSİ

OVAL ÇELİK KARABİNA

- Zorlu çalışma alanları için tasarlanmıştır.
- Oval simetrik şekli sayesinde çok yönlü kullanım sağlar.

Mukavemet : 28 kN (K-2)
25 kN (K-2/3ACP)

Ağız Açıklığı: 18 mm (K-2)
16 mm (K-2/3ACP)

Ağırlık : 161 gr (K-2)
187 gr (K-2/3ACP)

Standart : EN 362, EN 12275, UIAA

Kilitleme Tiplerine Göre

- **K-2** Vidalı kilitleme.
- **K-2/3ACP** Üç hareketli otomatik kilitleme (İstenildiğinde kaptiv pim sayesinde bağlandığı noktada karabina sabit kalır.)

K-30 SERİSİ

OVAL ÇELİK KARABİNA (KEYLOCK)

- Zorlu çalışma alanları için tasarlanmıştır.
- Oval simetrik şekli sayesinde çok yönlü kullanım sağlar.
- **Keylock** (düz kilit burun sistemi) yapısı ile manevralarda takılmadan kolay kullanım sağlar.
- Vidalı sistemlerde kırmızı gösterge ağız açıkken kullanıcıyı uyarır. (Vidalı kilitleme sisteminde vardır.)

Mukavemet : 30 kN (K-30 SL, K-30/3A)
25 kN (K-25/3A)

Ağız Açıklığı: 17 mm

Ağırlık : 179 gr (K-30 SL)
198 gr (K-30/3A)
198 gr (K-25/3A)

Standart : EN 362, EN 12275

Kilitleme Tiplerine Göre

- **K-30/SL** Vidalı kilitleme.
- **K-30/3A** Üç hareketli otomatik kilitleme.
- **K-25/3A** Üç hareketli otomatik kilitleme. (Paslanmaz çelikten üretilmiştir.)

K-14 SERİSİ

GENİŞ KARBON ÇELİK KARABİNA

- Zorlu çalışma alanları için tasarlanmıştır.
- Geniş bağlantı yüzeyi sayesinde ağız açıldığında birden fazla ekipmanın (halat, mekanizma, sapan vb.) aynı anda bağlanabilmesini sağlar.
- **Keylock** (düz kilit ağız sistemi) yapısı ile manevralarda takılmadan kolay kullanım sağlar.
- Vidalı sistemlerde kırmızı gösterge ağız açıkken kullanıcıyı uyarır. (Vidalı kilitleme sisteminde vardır.)

Mukavemet : 50 kN

Ağız Açıklığı: 22 mm

Ağırlık : 210 gr (K-14/SL)
216 gr (K-14/2A)
218 gr (K-14/3A)

Standart : EN 362

Kilitleme Tiplerine Göre

- **K-14/SL** Vidalı kilitleme.
- **K-14/3A** Üç hareketli otomatik kilitleme.



K-7/S�



K-9/S�



K-13/S�



K-7/3A



K-9/3A



K-13/3A

K-7 SERİSİ

OVAL ALÜMİNYUM KARABİNA

- Çok yönlü oval simetrik şekli sayesinde çok yönlü kullanım sağlar.
- **Keylock** (düz kilit burun sistemi) yapısı ile manevralarda takılmadan kolay kullanım sağlar.
- Vidalı sistemlerde kırmızı gösterge ağız açıkken kullanıcıyı uyarır. (Vidalı kilitleme sisteminde vardır.)

Mukavemet : 23 kN

Ağız Açıklığı: 19 mm

Ağırlık : 75 gr (K-7/S�)

79 gr (K-7/2A)

81 gr (K-7/3A)

Standart : EN 362, EN 12275

Kilitleme Tiplerine Göre

- **K-7/S�** Vidalı kilitleme.
- **K-7/3A** Üç hareketli otomatik kilitleme.

K-9 SERİSİ

GENİŞ ALÜMİNYUM KARABİNA

- Geniş bağlantı yüzeyi sayesinde ağız açıldığında birden fazla ekipmanın (halat, mekanizma, sapan vb.) aynı anda bağlanabilmesini sağlar.
- **Keylock** (düz kilit burun sistemi) yapısı ile manevralarda takılmadan kolay kullanım sağlar.
- Vidalı sistemlerde kırmızı gösterge ağız açıkken kullanıcıyı uyarır. (Vidalı kilitleme sisteminde vardır.)

Mukavemet : 24 kN

Ağız Açıklığı: 23 mm

Ağırlık : 86 gr (K-9/S�)

94 gr (K-9/2A)

95 gr (K-9/3A)

Standart : EN 362, EN 12275

Kilitleme Tiplerine Göre

- **K-9/S�** Vidalı kilitleme.
- **K-9/3A** Üç hareketli otomatik kilitleme.

K-13 SERİSİ

ASİMETRİK ALÜMİNYUM KARABİNA

- Özel asimetrik yapısı bağlantı oluşturmak için tasarlanmıştır.
- Mükemmel güç dağıtımı sağlar.
- **Keylock** (düz kilit burun sistemi) yapısı ile manevralarda takılmadan kolay kullanım sağlar.
- Vidalı sistemlerde kırmızı gösterge ağız açıkken kullanıcıyı uyarır. (Vidalı kilitleme sisteminde vardır.)

Mukavemet : 22 kN

Ağız Açıklığı: 21 mm

Ağırlık : 82 gr (K-13/S�)

86 gr (K-13/2A)

87 gr (K-13/3A)

Standart : EN 362, EN 12275

Kilitleme Tiplerine Göre

- **K-13/S�** Vidalı kilitleme.
- **K-13/3A** Üç hareketli otomatik kilitleme.

KEMERLER

LANYARDLAR

KARABİNALAR

MAKARALAR

ÇIKIŞ ALETLERİ

İNİŞ ALETLERİ

KASKLAR

MOBİL DÜŞÜŞ DÜRDÜRÜCÜLER

GERİ SARIMLI DÜŞÜŞ DÜRDÜRÜCÜLER

KURTARMA ALETLERİ

SEDYELER

HALATLAR

ÇANTA VE AKSESUARLAR

GÜVENLİK AĞLARI

KENAR KORUMA

TRİPOD VE KONSOLLAR

ANKRAJLAR

YATAY YAŞAM HATLARI

DİKEY YAŞAM HATLARI

SAVUNMA

KALDIRMA EKİPMANLARI

**K-4****K-4 B****K-65****K-4 A**

K-4 BÜYÜK ÇİFT EMNİYETLİ ALÜMİNYUM KARABİNA

- Geniş yapılı metal yapılara veya büyük çaplı profillere bağlanması için tasarlanmıştır.
- Çift emniyetli kilitleme sistemine sahiptir.

Mukavemet : 20 kN
Ağız Açıklığı : 56 mm
Ağırlık : 504 gr
Standart : EN 362

K-65 BÜYÜK ÇİFT EMNİYETLİ ÇELİK KARABİNA

- Geniş yapılı metal yapılara veya büyük çaplı profillere bağlanması için tasarlanmıştır.
- İki hareketli kilitleme sistemine sahiptir.
- Çelik malzemeden üretilmiştir.

Mukavemet : 23 kN
Ağız Açıklığı : 65 mm
Ağırlık : 635 gr
Standart : EN 362

K-4 SERİSİ BÜYÜK ÇİFT EMNİYETLİ ALÜMİNYUM KARABİNA

- Geniş yapılı metal yapılara veya büyük çaplı profillere bağlanması için tasarlanmıştır.
- Çift emniyetli kilitleme sistemine sahiptir.

İki Tipi Mevcuttur

- K-4 B
- K-4 A

Mukavemet : 22 kN
Ağız Açıklığı : 63 mm (K-4A),
110 mm (K-4B)
Ağırlık : 490 gr (K-4A),
900 gr (K-4B)
Standart : EN 362

F-4 ÖZEL ANKRAJ KARABİNASI (ÇELİK TEL KARABİNA)

- Yüksekte yapılan çalışmalarda güvenli bağlantı noktası oluşturmak için kullanılır.

İki Tipi Mevcuttur

- F-4
- F-4 A

Malzeme : Paslanmaz çelik
Ağız Açıklığı : 105 mm (F-4),
140 mm (F-4 A)
Mukavemet : 23 kN
Ağırlık : 346 gr



K-6



K-6 A

K-6 SERİSİ ÇİFT EMNİYETLİ KARABİNA

- Çift emniyetli kilitleme sistemine sahiptir.

İki Tipi Mevcuttur

- K-6
- K-6 A

Mukavemet : 25 kN

Ağız Açıklığı: 18 mm (K-6),
20 mm (K-6 A)

Malzeme : Çinko kaplı çelik

Ağırlık : 245 gr (K-6),
152 gr (K-6A)

Standart : EN 362



K-4 KL



K-4 SW

K-4 KL ÇİFT EMNİYETLİ ALÜMİNYUM KARABİNA

- Çift emniyetli kilitleme sistemine sahiptir.

Mukavemet : 30 kN

Ağız Açıklığı: 25 mm

Malzeme : Alüminyum

Ağırlık : 127 gr

Standart : EN 362

K-4 SW FIRDÖNDÜ GÖZLÜ ÇİFT EMNİYETLİ ALÜMİNYUM KARABİNA

- Çift emniyetli kilitleme sistemine sahiptir.

Mukavemet : 28 kN

Ağız Açıklığı: 25 mm

Malzeme : Alüminyum

Ağırlık : 183 gr

Standart : EN 362



K-8 GENİŞ AĞIZLI ALÜMİNYUM KARABİNA

- Geniş yarım ay yapısı sayesinde birden çok ekipmanın aynı anda bağlanabilmesini sağlar.
- Dilin tam yatırılabilmesi sayesinde daha büyük profillerin ve birden fazla ekipmanın rahatça bağlanabilmesini sağlar.
- **Keylock** (düz kilit burun sistemi) yapısı ile manevralarda takılmadan kolay kullanım sağlar.

Mukavemet : 22 kN

Ağız Açıklığı: 42 mm

Ağırlık : 87 gr

Standart : EN 362, EN 12275,
UIAA

KEMERLER

LANYARDLAR

KARABİNALAR

MAKARALAR

ÇIKIŞ ALETLERİ

İNİŞ ALETLERİ

KASKLAR

MOBİL DÜŞÜŞ
DURDURUCULAR

GERİ SARIMLI
DÜŞÜŞ
DURDURUCULAR

KURTARMA
ALETLERİ

SEDYELER

HALATLAR

ÇANTA VE
AKSESUARLAR

GÜVENLİK
AĞLARI

KENAR KORUMA

TRIPOD VE
KONSOLLAR

ANKRAJLAR

YATAY YAŞAM
HATLARI

DİKEY YAŞAM
HATLARI

SAVUNMA

KALDIRMA
EKİPMANLARI



K-20



K-12



K-21



K-12 F



K-12 E 12 CM



K-12 E 17 CM

K-20 **OVAL ÇELİK QUICKLINK**

- Vidalı kilitleme sistemi.
- Bir anahtar ile sıkıldığında ankraj noktası olur.

Mukavemet : 30 kN
Ağırlık : 73 gr
Standart : EN 362, EN 12275

K-21 **ÜÇGEN ÇELİK QUICKLINK**

- Vidalı kilitleme sistemi.
- Bir anahtar ile sıkıldığında ankraj noktası olur.

Mukavemet : 25 kN
Ağırlık : 87 gr
Standart : EN 362, EN 12275

K-12 SERİSİ **ALÜMİNYUM TIRMANIŞ KARABİNASI**

- Sadece tırmanış amaçlı kullanılmalıdır.
- **Keylock** (düz kilit burun sistemi) yapısı ile manevralarda takılmadan kolay kullanım sağlar.
- Düz kilitlenmeyen sistemlidir.
- H tipi tasarım sayesinde mükemmel güç dağıtımı sağlar.

İki Tipi Mevcuttur

- **K-12** Eğik kapı
- **K-12 F** Düz kapı

Mukavemet : 26 kN
Ağız Açıklığı: 25 mm (K-12),
21 mm (K-12 F)
Ağırlık : 51 gr
Standart : EN 362, EN 12275 UIAA

K-12 E **EKSPRES KARABİNA**

- Polyester malzemeden üretilmiş perlon, mükemmel mukavemet ve güç sağlar.
- Tırmanış çalışmalarında kullanılır.
- Üst karabina keylock buruna ve özel H tipi şekle sahiptir. Takılıp çıkarılması çok kolaydır.
- Alt karabina keylock sisteme sahiptir. Özel H tipi sayesinde mükemmel güç aktarımı sağlar, eğik kapısı sayesinde ipe takılıp çıkarılması çok kolaydır.

İki Tipi Mevcuttur

- **K-12 E** Ekpress Band
- **K-12 E** Ekpress Band

Mukavemet : 26 kN
Ağırlık : 115 gr (K-12 E 17 cm)
109 gr (K-12 E 12 cm)
Standart : EN 12275, EN 362 karabinalar,
EN 566 Ekpress Band





YANLIŞ KULLANIM



YANLIŞ KULLANIM



DOĞRU KULLANIM



YANLIŞ KULLANIM



YANLIŞ KULLANIM



DOĞRU KULLANIM



YANLIŞ KULLANIM



YANLIŞ KULLANIM



DOĞRU KULLANIM

GÖRSEL	MALZEME	TİPİ	ÜRÜN ADI	KİTLEME TİPİ	STANDART	AĞIZ AÇIKLIĞI	MUKAVEMET			AĞIRLIK		
							DİKEY EKSEN	YATAY EKSEN	AĞIZ AÇIKKEN			
	YÜKSEK MUKAVEMETLİ ÇELİK	OVAL	K-2	VİDALI	EN 362, EN 12275	18 MM	28 KN	12 KN	8 KN	161 GR		
			K-2/3ACP	3 HAREKETLİ OTOMATİK	EN 362, EN 12275	16 MM	25 KN	16 KN	9 KN	187 GR		
			K-30/SL	VİDALI	EN 362, EN 12275	17 MM	30 KN	16 KN	8 KN	179 GR		
			K-30/3A	3 HAREKETLİ OTOMATİK	EN 362, EN 12275	17 MM	30 KN	16 KN	8 KN	198 GR		
	PASLANMAZ ÇELİK		K-25/3A	3 HAREKETLİ OTOMATİK	EN 362, EN 12275	17 MM	25 KN	7 KN	7 KN	198 GR		
	KARBON ÇELİK	ARMUT	K-14/SL	VİDALI	EN 362, EN 12275	22 MM	50 KN	7 KN	7 KN	210 GR		
			K-14/2A	2 HAREKETLİ OTOMATİK	EN 362, EN 12275	22 MM	50 KN	7 KN	7 KN	216 GR		
			K-14/3A	3 HAREKETLİ OTOMATİK	EN 362, EN 12275	21 MM	50 KN	7 KN	7 KN	218 GR		
	ALÜMİNYUM	OVAL	K-7/SL	VİDALI	EN 362, EN 12275	19 MM	23 KN	7 KN	7 KN	75 GR		
			K-7/2A	2 HAREKETLİ OTOMATİK	EN 362, EN 12275	19 MM	23 KN	7 KN	7 KN	79 GR		
			K-7/3A	3 HAREKETLİ OTOMATİK	EN 362, EN 12275	19 MM	23 KN	7 KN	7 KN	81 GR		
		ARMUT	K-9/SL	VİDALI	EN 362, EN 12275	24 MM	24 KN	7 KN	7 KN	86 GR		
			K-9/2A	2 HAREKETLİ OTOMATİK	EN 362, EN 12275	23 MM	24 KN	7 KN	7 KN	94 GR		
			K-9/3A	3 HAREKETLİ OTOMATİK	EN 362, EN 12275	23 MM	24 KN	7 KN	7 KN	95 GR		
		D	K-13/SL	VİDALI	EN 362, EN 12275	21 MM	22 KN	7 KN	7 KN	82 GR		
			K-13/2A	2 HAREKETLİ OTOMATİK	EN 362, EN 12275	21 MM	22 KN	7 KN	7 KN	86 GR		
			K-13/3A	3 HAREKETLİ OTOMATİK	EN 362, EN 12275	21 MM	22 KN	7 KN	7 KN	87 GR		
		ARMUT	K-8	3 HAREKETLİ OTOMATİK	EN 362, EN 12275	26 MM	22 KN	10 KN	8 KN	87 GR		
			ÇELİK	GENİŞ AĞIZLI	K-65	ÇİFT EMNİYETLİ	EN 362	65 MM	23 KN	-----	15 KN	635 GR
					K-4		EN 362	56 MM	20 KN	-----	15 KN	504 GR
ALÜMİNYUM	K-4 A	EN 362	63 MM		22 KN		-----	15 KN	490 GR			
	K-4 B	EN 362	110 MM		22 KN		-----	15 KN	900 GR			
	ÇELİK	DAR AĞIZLI	K-6	ÇİFT EMNİYETLİ	EN 362	18 MM	25 KN	-----	-----	245 GR		
			K-6 A		EN 362	20 MM	25 KN	-----	-----	152 GR		
	ALÜMİNYUM	GENİŞ AĞIZLI	K-4/KL	ÇİFT EMNİYETLİ	EN 362	25 MM	30 KN	-----	-----	127 GR		
			K-4/SW		EN 362	25 MM	28 KN	-----	-----	183 GR		
	PASLANMAZ ÇELİK	OVAL	K-20	QUICKLINK	EN 362, EN 12275	9,5 MM	30 KN	-----	10 KN	73 GR		
		ÜÇGEN	K-21	QUICKLINK	EN 362, EN 12275	9,5 MM	25 KN	-----	10 KN	87 GR		
	ALÜMİNYUM	TIRMANIŞ	K-12	YAYLI	EN 362, EN 12275	25 MM	26 KN	8 KN	9 KN	51 GR		
			K-12 F	YAYLI	EN 362, EN 12275	21 MM	26 KN	8 KN	9 KN	51 GR		





RP-431

R-ALF KURTARMA MAKARASI

R-ALF kurtarma makarası, kapalı alan çalışmaları için özel olarak tasarlanmış süspansiyon sistemi ile alanındaki en yenilikçi ürünlerden biridir. Üzerine entegre edilmiş aşırı hız freni sayesinde bir düşüş durumunda makara kendini otomatik olarak kilitlet.



RP-702



RP-703

KİLİTLİ MAKARALAR

Malzeme kaldırma ve indirme çalışmalarında, kilit mekanizması sayesinde ipin kaçmaması için tasarlanmıştır.



RP-012



RP-030



P-1



P-3



P-4



P-5

ALÜMİNYUM MAKARALAR (YÜKSEK MUKAVEMETLİ)

Çok yönlü yüksek mukavemetli makaralar genel amaçlı kullanım için tasarlanmıştır. P-3 hariç pursik düğümüne uygundur.



P-11



P-12



P-13



P-14

YÜKSEK MUKAVEMETLİ PASLANMAZ ÇELİK MAKARALAR

Paslanmaz çelik malzemeden üretilmişlerdir ve uzun ömürlüdürler.



HAULERBINER

KOMPAKT KURTARMA KİTİ

İple erişim ve kurtarma çalışmalarında askıda kalan personeli kaldırmak için tasarlanmıştır.



P-8 B



RP074



RP-075



RP-076

HIZ MAKARALARI (ZİPLİNE MAKARALARI)

İp üzerindeki kullanıcının sarsıntısız bir şekilde çok yüksek hızda hareketi için tasarlanmıştır. İniş anında üstlerinde bulunan kauçuk malzeme sayesinde hız, sarsıntısız bir şekilde sonlandırılır.

KEMERLER

LANYARDLAR

KARABİNALAR

MAKARALAR

ÇIKIŞ ALETLERİ

İNİŞ ALETLERİ

KASKLAR

MOBİL DÜŞÜŞ DÜRDÜRÜCÜLER

GERİ SARIMLI DÜŞÜŞ DÜRDÜRÜCÜLER

KURTARMA ALETLERİ

SEDEYELER

HALATLAR

ÇANTA VE AKSESUARLAR

GÜVENLİK AĞLARI

KENAR KORUMA

TRİPOD VE KONSOLLAR

ANKRAJLAR

YATAY YAŞAM HATLARI

DİKEY YAŞAM HATLARI

SAVUNMA

KALDIRMA EKİPMANLARI

5:1



RP-431

R-ALF KURTARMA MAKARASI (ÇİFT YÖNLÜ KİLİTLİ)

- R-ALF kurtarma makarası, kapalı alan çalışmalarında için özel olarak tasarlanmış süspansiyon sistemi ile alanındaki en yenilikçi ürünlerden biridir.
- Üzerine entegre edilmiş aşırı hız freni sayesinde bir düşüş durumunda makara kendini otomatik olarak kilitlet.
- Çift yönlü kilit mekanizması sayesinde sistem iki yönde, aşağı ve yukarı olarak çalışır.
- 5:1 veya 3:1 palanga sistem kombinasyonları ile mekanik avantaj sağlamaya uygundur.
- Yılda bir kez üretici firmaya gönderilerek bakımının yapılması tavsiye edilir.

Mukavemet : 40 kN

Gövde Malzeme: Alüminyum

Halat Çapı : Sadece Ø 11 mm EN 1891 Tip A halat ile kullanılmalıdır.

Ağırlık : 1.200 gr

Standart : EN 12278, ANSI Z359: 4: 2007

HAULERBINER

KOMPAKT KURTARMA KİTİ

- İple erişim ve kurtarma çalışmalarında askıda kalan personeli kaldırmak için tasarlanmıştır.
- İki adet özel tasarım makaralı ve kilitle karabina, 1 adet çiftli makara, 6 mm çapında ip ve sistemin kolay taşınması için kılıftan oluşan hazır bir sistemdir.
- Karabinalar kendi üzerine 3 makara ve jumarlı kilit sistemine sahiptir.
- Karabina üzerindeki kilitleme mekanizması istenildiğinde kullanılabilir veya iptal edilebilir.
- Sistemin kullanım yönüne göre farklılaşan 6:1 veya 7:1 mekanik avantaj sağlar.
- 6 mm halat yüksek mukavemet, kolay kullanım ve kavrama özelliklerine sahiptir.

Halat Çapı: 6 mm

Kullanıcı Sayısı: 1 kişi

(SWL) Güvenli Çalışma Yüğü: 140 kg, 308 lbs

(MBS) Minimum Kopma Mukavemeti: 16 kN, 359 lbf

Ağırlık: 575 g, 20 oz (kitin metrajına göre değişir)

Standart: EN12278, EN567

Ürün Tipleri

- HB105A 1,05m HaulerBiner (Kompakt Kurtarma Kiti) (105cm (3'7"))
- HB165A 1,65m HaulerBiner (Kompakt Kurtarma Kiti) (165cm (5'5"))
- HB300A 3,00m HaulerBiner (Kompakt Kurtarma Kiti) (300cm (9'10"))



RP-702 TEKLİ BÜYÜK KİLİTLİ MAKARA

- Bir yüzü sabit, diğer yüzü dönerek açılan yan yüzeylere sahiptir.
- Çekilen ipi tutup geri kaydırmayı önlemeye yarayan jumarlı kilit sistemi mevcuttur.
- 2. bağlantı noktası, palanga sistemleri yapılmasına olanak verir.

Mukavemet: 20 x 2 = 40 kN
Güvenli Çalışma Yüğü : 800 kg
Malzeme : Alüminyum
Halat Çapı: Max. Ø 10-13 mm
Ağırlık : 664 gr
Standart : EN 12278, NFPA 1983



RP-703 ÇİFTLİ BÜYÜK KİLİTLİ MAKARA

- Bir yüzü sabit, diğer yüzü dönerek açılan yan yüzeylere sahiptir.
- Çekilen ipi tutup geri kaydırmayı önlemeye yarayan jumarlı kilit sistemi mevcuttur.
- Palanga sistemleri ve ağır yük çekme işlerine uygun olarak geliştirilmiştir.
- 2. bağlantı noktası, palanga sistemleri yapılmasına olanak verir.

Mukavemet: 20 x 2 = 40 kN
Güvenli Çalışma Yüğü : 800 kg
Malzeme : Alüminyum
Halat Çapı: Max. Ø 10-13 mm
Ağırlık : 908 gr
Standart : EN 12278, NFPA 1983



RP-012 TEKLİ KÜÇÜK ALÜMİNYUM MAKARA

- Güçlü, hafif ve küçük olması sayesinde çok kullanışlı bir makaradır.
- Dönerek açılan yan yüzeylere sahiptir.
- Çekilen ipi tutup geri kaydırmayı önleme amaçlı porsik düğümü ile kullanıma uygundur. İp çekilirken yan yüzeyler ip üstündeki düğümü tutup makaraya kaçmasını engellerken ip bırakıldığında, düğüm kayar ve kilitletlenir. (Porsik düğümü ile kullanıldığında porsik ipi ile ana ip arasında ip kalınlığı minimum Ø 4-5 mm olmalıdır.)

Mukavemet: 18 x 2 = 36 kN
Malzeme : Alüminyum
Halat Çapı : Max. Ø 13 mm
Ağırlık : 87 gr
Standart : EN 12278



RP-030 ÇİFTLİ KÜÇÜK ALÜMİNYUM MAKARA

- Güçlü, hafif ve küçük olması sayesinde çok kullanışlı bir makaradır.
- Dönerek açılan yan yüzeylere sahiptir.
- Palanga sistemleri ve ağır yük çekme işlerine uygun olarak geliştirilmiştir.
- Çekilen ipi tutup geri kaydırmayı önleme amaçlı porsik düğümü ile kullanıma uygundur. İp çekilirken yan yüzeyler ip üstündeki düğümü tutup makaraya kaçmasını engellerken ip bırakıldığında, düğüm kayar ve kilitletlenir. (Porsik düğümü ile kullanıldığında porsik ipi ile ana ip arasında ip kalınlığı minimum Ø 4-5 mm olmalıdır.)

Mukavemet: 18 x 2 = 36 kN
Malzeme : Alüminyum
Halat Çapı : Max. Ø 16 mm
Ağırlık : 163 gr
Standart : EN 12278

KEMERLER

LANYARDLAR

KARABİNALAR

MAKARALAR

ÇIKIŞ ALETLERİ

İNİŞ ALETLERİ

KASKLAR

MOBİL DÜŞÜŞ DÜRDÜRÜCÜLER

GERİ SARIMLI DÜŞÜŞ DÜRDÜRÜCULAR

KURTARMA ALETLERİ

SEDEYELER

HALATLAR

ÇANTA VE AKSESUARLAR

GÜVENLİK AĞLARI

KENAR KORUMA

TRIPOD VE KONSOLLAR

ANKRAJLAR

YATAY YAŞAM HATLARI

DİKEY YAŞAM HATLARI

SAVUNMA

KALDIRMA EKİPMANLARI



P-1 TEKLİ ALÜMİNYUM MAKARA

- Güçlü, hafif ve küçük olması sayesinde çok kullanışlı bir makaradır.
- Dönerek açılan yan yüzeylere sahiptir.
- Çekilen ipi tutup geri kaydırmayı önleme amaçlı porsik düğümü ile kullanıma uygundur.

İp çekilirken yan yüzeyler ip üstündeki düğümü tutup makaraya kaçmasını engellerken, ip bırakıldığında düğüm kayar ve kilitletir. (Porsik düğümü ile kullanıldığında porsik ipi ile ana ip arasında ip kalınlığı minimum \varnothing 4-5 mm olmalıdır.)

Mukavemet: $12 \times 2 = 24$ kN
Malzeme : Alüminyum
Halat Çapı : Max. \varnothing 11 mm
Ağırlık : 120 gr
Standart : EN 12278



P-3 TEKLİ ALÜMİNYUM MAKARA

- Güçlü, hafif ve küçük olması sayesinde çok kullanışlı bir makaradır.
- Sabit yan plakalar kolay kurulum için idealdir.
- Taşıma sistemi ve rota değiştirme için dizayn edilmiştir.

Mukavemet: $10 \times 2 = 20$ kN
Malzeme : Alüminyum
Halat Çapı : Max. \varnothing 13 mm
Ağırlık : 96 gr
Standart : EN 12278



P-4 TEKLİ BÜYÜK ALÜMİNYUM MAKARA

- Güçlü, hafif ve küçük olması sayesinde çok kullanışlı bir makaradır.
 - Dönerek açılan yan yüzeylere sahiptir.
 - Çekilen ipi tutup geri kaydırmayı önleme amaçlı porsik düğümü ile kullanıma uygundur.
- İp çekilirken yan yüzeyler ip üstündeki düğümü tutup makaraya kaçmasını engellerken, ip bırakıldığında düğüm kayar ve kilitletir.

Mukavemet: $15 \times 2 = 30$ kN
Malzeme : Alüminyum
Halat Çapı : Max. \varnothing 16 mm
Ağırlık : 267 gr
Standart : EN 12278



P-5 ÇİFTLİ BÜYÜK ALÜMİNYUM MAKARA

- Dönerek açılan yan yüzeylere sahiptir.
 - Palanga sistemleri ve ağır yük çekme işlerine uygun olarak geliştirilmiştir.
 - Çekilen ipi tutup geri kaydırmayı önleme amaçlı porsik düğümü ile kullanıma uygundur.
- İp çekilirken yan yüzeyler ip üstündeki düğümü tutup makaraya kaçmasını engellerken, ip bırakıldığında düğüm kayar ve kilitletir. (Porsik düğümü ile kullanıldığında porsik ipi ile ana ip arasında ip kalınlığı minimum \varnothing 4-5 mm olmalıdır.)

Mukavemet: $15 \times 2 = 30$ kN
Malzeme : Alüminyum
Halat Çapı : Max. \varnothing 16 mm
Ağırlık : 460 gr
Standart : EN 12278





P-11 TEKLİ PASLANMAZ ÇELİK MAKARA

- Kapalı rulmanlı (ball bearing) çelik makarası sayesinde çok uzun ömürlüdür.
- Dönerek açılan yan yüzeylere sahiptir.
- Endüstriyel alanda yük kaldırmak için ideal çözüm sunar.

Mukavemet: 25 x 2 = 50 kN

Malzeme : 316 kalite paslanmaz çelik

Halat Çapı: Max. Ø 16 mm

Ağırlık : 540 gr

Standart : EN 12278



P-12 ÇİFTLİ PASLANMAZ ÇELİK MAKARA

- Kapalı rulmanlı (ball bearing) çelik makarası sayesinde çok uzun ömürlüdür.
- Dönerek açılan yan yüzeylere sahiptir.
- Palanga sistemleri ve ağır yük çekme işlerine uygun olarak geliştirilmiştir.
- Endüstriyel alanda yük kaldırmak için ideal çözüm sunar.

Mukavemet: 25 x 2 = 50 kN

Malzeme : 316 kalite paslanmaz çelik

Halat Çapı: Max. Ø 16 mm

Ağırlık : 1.092 gr

Standart : EN 12278



P-13 ÜÇLÜ PASLANMAZ ÇELİK MAKARA

- Kapalı rulmanlı (ball bearing) çelik makarası sayesinde çok uzun ömürlüdür.
- Dönerek açılan yan yüzeylere sahiptir.
- Palanga sistemleri ve ağır yük çekme işlerine uygun olarak geliştirilmiştir. Palanga sistemiyle yükü 1:6 oranında hafifletmek için uygundur.
- Endüstriyel alanda yük kaldırmak için ideal çözüm sunar.

Mukavemet: 25 x 2 = 50 kN

Malzeme : 316 kalite paslanmaz çelik

Halat Çapı: Max. Ø 16 mm

Ağırlık : 1.785 gr

Standart : EN 12278



P-14 DÖRTLÜ PASLANMAZ ÇELİK MAKARA

- Kapalı rulmanlı (ball bearing) çelik makarası sayesinde çok uzun ömürlüdür.
- Dönerek açılan yan yüzeylere sahiptir.
- Palanga sistemleri ve ağır yük çekme işlerine uygun olarak geliştirilmiştir. Palanga sistemiyle yükü 1:8 oranında hafifletmek için uygundur.
- Endüstriyel alanda yük kaldırmak için ideal çözüm sunar.

Mukavemet: 25 x 2 = 50 kN

Malzeme : 316 kalite paslanmaz çelik

Halat Çapı: Max. Ø 16 mm

Ağırlık : 2.125 gr

Standart : EN 12278



KEMERLER

LANYARDLAR

KARABİNALAR

MAKARALAR

ÇIKIŞ ALETLERİ

İNİŞ ALETLERİ

KASKLAR

MOBİL DÜŞÜŞ DÜRDÜRÜCÜLER

GERİ SARIMLI DÜŞÜŞ DÜRDÜRÜCÜLER

KURTARMA ALETLERİ

SEDEYELER

HALATLAR

ÇANTA VE AKSESUARLAR

GÜVENLİK AĞLARI

KENAR KORUMA

TRİPOD VE KONSOLLAR

ANKRAJLAR

YATAY YAŞAM HATLARI

DİKEY YAŞAM HATLARI

SAVUNMA

KALDIRMA EKİPMANLARI



P-8 B

TANDEM MAKARA

- Aynı eksenle iki makaraya sahiptir.
- Palanga sistemleri için kullanılabilir.
- Eğimi az olan tirol geçiş sistemlerinde yükü hat üstünde aktarmak için tasarlanmıştır.
- 20 m/s hıza kadar kullanılabilir.
- Çelik halat veya ip halat ile kullanımında daha fazla dayanıklılık sağlaması için paslanmaz çelik makaralara sahiptir.
- Tandem makaraları yüksek verimlilik için rulmanlı (ball bearing) sisteme sahiptir.

Mukavemet : 12 x 2 = 24 kN

Gövde Malzeme : Alüminyum

Makara Malzeme: Paslanmaz Çelik

Halat Çapı : Max. Ø 13 mm

Ağırlık : 270 gr

Standart : EN 12278



RP074

ZİP SPEED TANDEM MAKARA

- Zipline sektörü için özel olarak tasarlanmıştır.
- Kilitli kapı açılıp halat üzerine takılır kilit bırakıldığında kendiliğinden kilitlenir. Kullanımı çok kolaydır, tek elle açılıp takılabilir.
- Yüksek mukavemetli alüminyum plakadan üretilmiştir. Dövme alüminyum kapı ve paslanmaz çelik makaraya sahiptir. Bu özellikler birleştiğinde pazardaki en iyi performans oranına sahiptir.
- 25 kN kopma mukavemetine sahiptir.
- Kilitleme sistemini sağlayan kam paslanmaz çelik malzemeden üretilmiştir.
- Gözde alüminyum malzemeden üretilmiştir.

Halat Çapı : Maksimum 13 mm

Çalışma Yüğü (WLL): 200 kg

Ağırlık : 450 g

Standart : CE EN 12278





RP-075

ZIPLINE TANDEM MAKARA (50 MM MAKARA ÇAPI)

- ZipSpeed tandem makaralar eğimi az olan tirol geçiş sistemlerinde, yükü hat üstünde aktarmak için tasarlanmış, mükemmel performans ve binlerce km'lik bir ömür için derin oluklu rulmanlar ile donatılmıştır.
- Yan plakalar esnekliği en aza indirmek için roket sınıfı 7075 alüminyumdan üretilmiştir.
- Çalışma sonunda oluşabilecek etkiyi absorbe edebilmesi için kauçuktan imal edilmiş, lastik tampon frene sahiptir.
- Temel bağlanma noktası her çeşit karabina kanca ile kullanılabilir büyüklüktedir.
- İkinci bir lanyardı bağlayabilmek için ek bağlantı delikleri ve de diğer aksesuarları takabileceğiniz merkezi deliği vardır.

Mukavemet	: 12 x 2 = 24 kN
Makara Çapı	: 50 mm
Gövde Malzeme	: Alüminyum
Makara Malzeme:	Paslanmaz Çelik (316 kalite)
Halat Çapı	: Ø 13, 16, 20 mm ayrı, ayrı tipleri vardır.
Ağırlık	: 875 gr
Standart	: EN 12278

RP-076

ZIPLINE TANDEM MAKARA (75 MM MAKARA ÇAPI)

- ZipSpeed tandem makaralar eğimi az olan tirol geçiş sistemlerinde, yükü hat üstünde aktarmak için tasarlanmış, mükemmel performans ve binlerce km'lik bir ömür için derin oluklu rulmanlar ile donatılmıştır.
- Yan plakalar esnekliği en aza indirmek için roket sınıfı 7075 alüminyumdan üretilmiştir.
- Çalışma sonunda oluşabilecek etkiyi absorbe edebilmesi için kauçuktan imal edilmiş, lastik tampon frene sahiptir.
- Temel bağlanma noktası her çeşit karabina kanca ile kullanılabilir büyüklüktedir.
- İkinci bir lanyardı bağlayabilmek için ek bağlantı delikleri ve de diğer aksesuarları takabileceğiniz merkezi deliği vardır.

Mukavemet	: 40 kN
Makara Çapı	: 75 mm
Gövde Malzeme	: Alüminyum
Makara Malzeme:	Paslanmaz Çelik (316 kalite)
Halat Çapı	: Ø 13, 16, 20 mm ayrı, ayrı tipleri vardır.
Ağırlık	: 1.793 gr
Standart	: EN 12278

KOD	TİP	PİM RENGİ	AĞIRLIK	MUKAVEMET (MBS)
50 mm ÇAPLI MAKARALAR				
RP-075A	13 mm	■	876 gr	40 kN
RP-075B	16 mm	■	874 gr	40 kN
RP-075C	20 mm	■	875 gr	40 kN
70 mm ÇAPLI MAKARALAR				
RP-076A	13 mm	■	1.796 gr	40 kN
RP-076B	16 mm	■	1.794 gr	40 kN
RP-076C	20 mm	■	1.789 gr	40 kN



PİM RENGİ

KEMERLER

LANYARDLAR

KARABİNALAR

MAKARALAR

ÇIKIŞ ALETLERİ

İNİŞ ALETLERİ

KASKLAR

MOBİL DÜŞÜŞ DURDURUCULAR

GERİ SARIMLI DÜŞÜŞ DURDURUCULAR

KURTARMA ALETLERİ

SEDEYELER

HALATLAR

ÇANTA VE AKSESUARLAR

GÜVENLİK AĞLARI

KENAR KORUMA

TRİPOD VE KONSOLLAR

ANKRAJLAR

YATAY YAŞAM HATLARI

DİKEY YAŞAM HATLARI

SAVUNMA

KALDIRMA EKİPMANLARI



LOKHEAD KIT

PERSONEL VE MALZEME KALDIRMA SETİ

- LokHead Kullanımı basit, birbirinden farklı uygulamalarda kullanılması için tasarlanmıştır.
- Tripodun bir ayağına sabitlenerek kapalı alan kurtarma ve yük taşıma için kullanılabilir.
- 500 kg çalışma yüküne sahiptir ve sadece yalnızca 4,2 kg (15.4 lb) ağırlığındadır.
- Operatörün çekiş gücünü 40 kata kadar arttırmaktadır. (40:1 mekanik avantaj sistemi)
- Fren sistemi inişi kontrol eder ve kullanıcıyı serbest düşmelere karşı korur. Kullanıcının parmaklarını ve giysilerin vincin içinde kalmasını önleyen sisteme sahiptir.
- Vinç Ø 10 - 12 mm statik ipler ile kullanım için tasarlanmıştır. Bu sayede ağırlığı azaltırken yük ile uyumu sağlar. Pürüzsüz yüzey tasarımı halata zarar vermez.
- Vinç mekanik bir kola sahiptir ve bu kol ile kontrol edilmesi çok kolaydır.

Çalışma yükü (WLL): 500 kg (1102.3 lb)

Kopma yükü : 2500 kg (5511.6 lb)

Ağırlık : 4,2 kg Lokhed (kit içerişindeki malzemeler dahil değildir)

Standart : CE EN 13157, EN 1496

LOKHEAD KIT BİLEŞENLERİ



RIGGERS VİNÇ

MOBİL İP VİNÇİ VE PLAKASI

- Universal Montaj Plaka Kiti, kullanıcılarına sağlam bir adaptör plakasına monte edilmiş CE onaylı, hafif, portatif bir vinç sunmaktadır.
- 500 kg çalışma yüküne sahiptir ve sadece yalnızca 7 kg (15.4 lb) ağırlığındaki 2 vitesli bu vinç, operatörün çekiş gücünü 40 kata kadar arttırmaktadır.
- Alüminyum vinç paslanmaz çelik yük taşıma dişli ve pini sayesinde güç ve dayanıklılık sağlar. Tambur şeklindeki özgün tasarımı ip üzerinde maksimum tutuş sağlar.
- Vinç 12 mm'ye kadar olan statik ipler ile kullanım için tasarlanmıştır. Bu sayede ağırlığı azaltırken yük ile uyumu sağlar. Pürüzsüz yüzey tasarımı ip halatlara zarar vermez.
- Şarjlı makara takılarakda kullanılabilir.

Çalışma yükü (WLL): 500 kg (1102.3 lb)

















Kopma yükü : 2500 kg (5511.6 lb)

Ağırlık : 7 kg

Standart : CE onaylı (EN 13157 (Makine direktifi))

Kullanımı basit ve çeşitli uygulama alanları

- Yardımcı direkler
- Telekom
- Deniz
- Rüzgâr türbini geçiş parçası matafora
- Sahne ve tiyatro armalarında
- Kapalı alan
- İnşaat
- Arama kurtarma

GÖRSEL	ÜRÜN KODU	STANDART	HALAT ÇAPI	RULMANLI	ÇALIŞMA MUKAVEMETİ	KIRILMA MUKAVEMETİ	AĞIRLIK
	RP-431	EN 12841	Ø 11 mm		250 kg	20 kN x 2= 40 kN	1.200 gr
	RP-702	EN 12278 NFPA 1983	Ø 10 mm - 13 mm	HAYIR	4 kN x 2= 8 kN	20 kN x 2= 40 kN	800 gr
	RP-703	EN 12278 NFPA 1983	Max. Ø 16 mm	HAYIR	4 kN x 2= 8 kN	20 kN x 2= 40 kN	908 gr
	RP-012	EN 12278	Max. Ø 13 mm	HAYIR	3 kN x 2 = 6 kN	18 kN x 2 = 36 kN	87 gr
	RP-030	EN 12278	Max. Ø 16 mm	HAYIR	2x3 kN x 2 = 12 kN	18 kN x 2 = 36 kN	163 gr
	P-1	EN 12278	Max. Ø 11 mm	HAYIR	2 kN x 2 = 4 kN	12 kN x 2 = 24 kN	120 gr
	P-3	EN 12278	Max. Ø 13 mm	HAYIR	2 kN x 2 = 4 kN	10 kN x 2 = 20 kN	96 gr
	P-4	EN 12278	Max. Ø 16 mm	HAYIR	3 kN x 2 = 6 kN	10 kN x 2 = 20 kN	267 gr
	P-5	EN 12278	Max. Ø 16 mm	HAYIR	2x3 kN x 2 = 12 kN	15 kN x 2 = 30 kN	460 gr
	P-11	EN 12278	Max. Ø 16 mm	EVET	5 kN x 2 = 10 kN	25 kN x 2 = 50 kN	540 gr
	P-12	EN 12278	Max. Ø 16 mm	EVET	2x5 kN x 2 = 20 kN	25 kN x 2 = 50 kN	1.092 gr
	P-13	EN 12278	Max. Ø 16 mm	EVET	3x5 kN x 2 = 30 kN	25 kN x 2 = 50 kN	1.785 gr
	P-14	EN 12278	Max. Ø 16 mm	EVET	4x5 kN x 2 = 40 kN	25 kN x 2 = 50 kN	2.125 gr
	P-8 B	EN 12278	Max. Ø 13 mm	EVET	10 kN	12 kN x 2 = 24 kN	270 gr
	RP074	EN 12278	Max. Ø 13 mm	EVET	25 kN		450 gr
	RP-075	EN 12278	Ø 13, 16, 20 mm	EVET	10 kN	40 kN	875 gr
	RP-076	EN 12278	Ø 13, 16, 20 mm	EVET	10 kN	40 kN	1.793 gr





A-1 L A-1 R



RP227 STRYDER



A-2



SE-15



SE-30



SE-1



SE-2

ÇIKIŞ ALETLERİ (İP ÜZERİNDE HAREKET ETMEK İÇİN)

Çıkış aletlerinin ip üzerine takılıp çıkarılması kolaydır. İp üzerinde hareket etmek için kullanılırlar. Ayak perlonları, çıkış aletlerinin destekleyici ekipmanlardır. Çıkış aletleri ile birlikte kullanılarak vücudun daha az yorulmasını sağlarlar.



A-260

AĞAÇ (AHSAP) DİREK ÜZERİNDE HAREKET ETMEK İÇİN ÇIKIŞ ALETLERİ

Ayakçaklar ahşap direkler üzerinde çıkış için kullanılırlar.



DSL-45



FL-500

İP MERDİVENLERİ

Esneyebilen yapıları sayesinde taşınmaları kolaydır.

KEMERLER

LANYARDLAR

KARABİNALAR

MAKARALAR

ÇIKIŞ ALETLERİ

İNİŞ ALETLERİ

KASKLAR

MOBİL DÜŞÜŞ DÜRDÜRÜCÜLER

GERİ SARIMLI DÜŞÜŞ DÜRDÜRÜCÜLER

KURTARMA ALETLERİ

SEDYELER

HALATLAR

ÇANTA VE AKSESUARLAR

GÜVENLİK AĞLARI

KENAR KORUMA

TRİPOD VE KONSOLLAR

ANKRAJLAR

YATAY YAŞAM HATLARI

DİKEY YAŞAM HATLARI

SAVUNMA

KALDIRMA EKİPMANLARI



A-1 L A-1 R

A-1 JUMAR (SAĞ VE SOL)

- İp üzerinde ilerlemek ve çekme sistemi kurmak için kullanılır.
- Alüminyum alaşım malzemeden imal edilmiştir.
- Üst bağlantı gözü, makara-halat tutucu kombinasyonlarında kullanılabilir.
- Alt bağlantı gözü, ayak perlonu v.b. bağlantı ürünleri ile çalışmak için kullanılabilir.
- Dış kaplama elin rahatça kavraması içindir.

Halat Çapı: Ø 8 -13 mm
Ağırlık : 238 gr
Standart : EN 567, UIAA

Ürün Tipleri

- A-1 L:** Sol el ile kullanım içindir.
(Turuncu renk)
A-1 R: Sağ el ile kullanım içindir.
(Mavi renk)



RP227 STRYDER AYAK JUMARI

- STRYDER Ayak jumarı, endüstri kullanıcılarının kapsamlı görüşleri sonrasında tasarlanmıştır. Geliştirilmesi sırasında dayanıklılık ve işlevsellik ön planda yer almıştır.
- STRYDER ip üzerinde pürüzsüz yukarı doğru hareket sağlar.
- Üzerinde bulunan mandal sayesinde ip üzerinde çıkmak çok kolaydır.
- Gövde alüminyum malzemeden üretilmiştir.

Halat Çapı: 8 – 13 mm
Minimum Kırılma Kuvveti (MBS): 2,5 kN
Çalışma Mukavemeti (WLL): 140 kg
Ağırlık: 198 g
Standart: Kişisel koruyucu donanım değildir.



A-2 GÖĞÜS JUMARI

- Çok amaçlı ip tırmanma aletidir.
- İpe tırmanma ve sabit ip hattı üzerinde kişisel emniyet almak için kullanılır.
- Alüminyum alaşım malzemeden imal edilmiştir.
- Üst bağlantı gözü, makara-halat tutucu kombinasyonlarında kullanılabilir.

Halat Çapı: Ø 8 -13 mm
Ağırlık : 159 gr
Standart : EN 567





SE-15

SE-30

SE-15

AYARLANABİLİR AYAK PERLONU

- El jumarı ile beraber iple çıkış için kolay kullanım sağlar.
- Yüksek mukavemetli 25 mm polyester kolon ile ayağın kolayca kullanımına imkan verir.
- Yüksekte çalışma sırasında QB-25 hızlı tokalar ile kolay ayarlanabilme özelliği.
- UV dayanımlı bonded tip gözle kontrol kolaylığı sağlayan, zıt renkli dikiş iplikleri.

Uzunluk : 1,5 m
Mukavemet: 23 kN
Ağırlık : 180 gr

SE-30

AYARLANABİLİR AYAK PERLONU

- El jumarı ile beraber iple çıkış için kolay kullanım sağlar.
- Yüksek mukavemetli 25 mm polyester kolon ile ayağın kolayca kullanımına imkan verir.
- Yüksekte çalışma sırasında QB-25 hızlı tokalar ile kolay ayarlanabilme özelliği.
- UV dayanımlı bonded tip gözle kontrol kolaylığı sağlayan, zıt renkli dikiş iplikleri.
- 3 adet ayak basamağı.

Uzunluk : 1,5 m
Mukavemet: 23 kN
Ağırlık : 185 gr



SE-1

5 BASAMAKLI AYAK PERLONU

- El jumarı ile beraber iple çıkış için kolay kullanım sağlar.
- Yüksek mukavemetli 25 mm polyester kolon ile ayağın kolayca kullanımına imkan verir.
- UV dayanımlı bonded tip gözle kontrol kolaylığı sağlayan, zıt renkli dikiş iplikleri.
- 5 adet ayak basamağı.

Uzunluk : 1,5 m
Mukavemet: 23 kN
Ağırlık : 180 gr



SE-2

5 BASAMAKLI AYAK PERLONU

- El jumarı ile beraber iple çıkış için kolay kullanım sağlar.
- Yüksek mukavemetli 25 mm polyester kolon ile ayağın kolayca kullanımına imkan verir.
- UV dayanımlı bonded tip gözle kontrol kolaylığı sağlayan, zıt renkli dikiş iplikleri.
- 5 adet ayak basamağı.

Uzunluk : 1,5 m
Mukavemet: 23 kN
Ağırlık : 180 gr



KEMERLER

LANYARDLAR

KARABİNALAR

MAKARALAR

ÇIKIŞ ALETLERİ

İNİŞ ALETLERİ

KASKLAR

MOBİL DÜŞÜŞ DÜRDÜRÜCÜLER

GERİ SARIMLI DÜŞÜŞ DÜRDÜRÜCÜLER

KURTARMA ALETLERİ

SEDYELER

HALATLAR

ÇANTA VE AKSESUARLAR

GÜVENLİK AĞLARI

KENAR KORUMA

TRİPOD VE KONSOLLAR

ANKRAJLAR

YATAY YAŞAM HATLARI

DİKEY YAŞAM HATLARI

SAVUNMA

KALDIRMA EKİPMANLARI

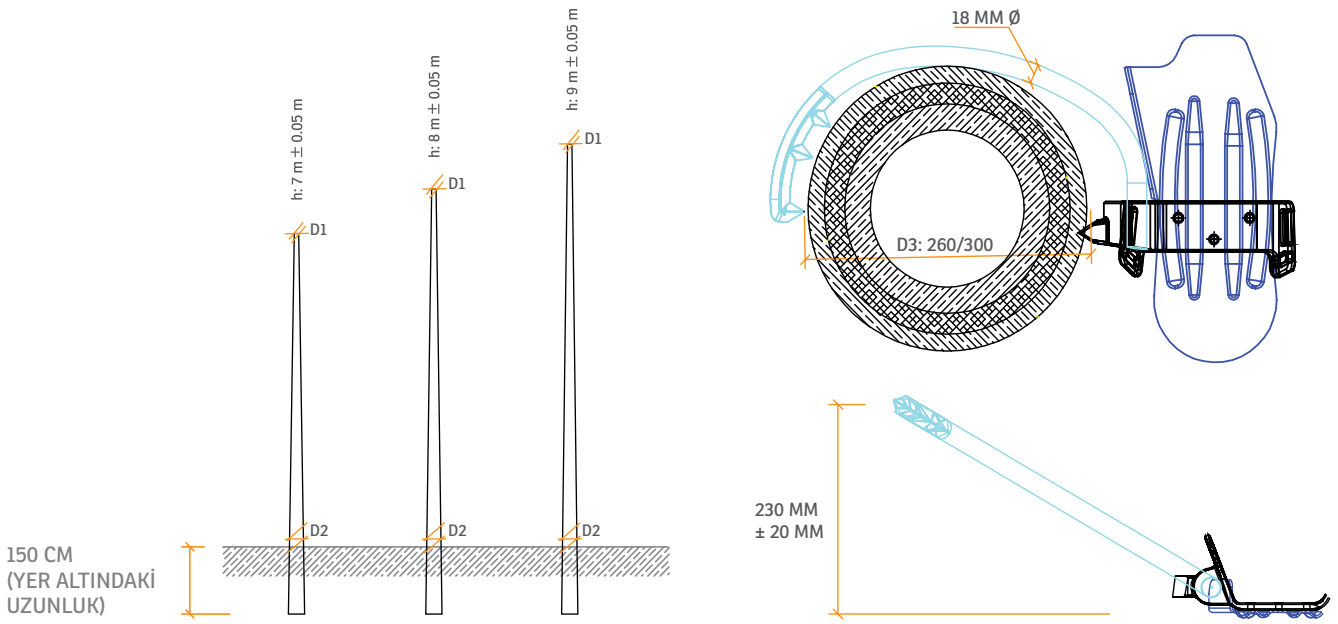
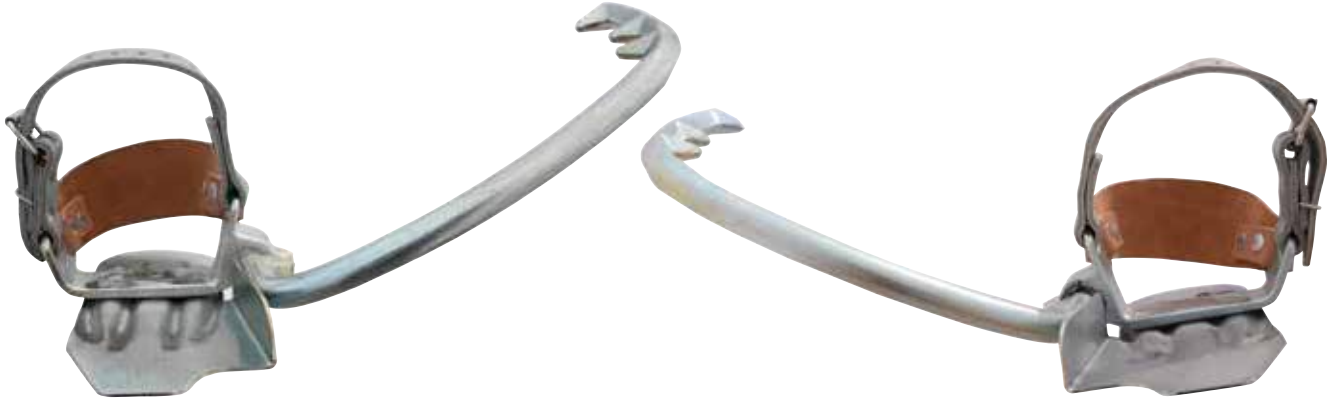

AYAKÇAK TİPİ	KULE TİPİ	D1		YÜZEY GENİŞLİĞİ (MM)	D2	ÇALIŞMA YÜKÜ P.P.C (KG)	KIRILMA YÜKÜ P.P.C (KG)	PARÇA AĞIRLIĞI (KG)
		MIN.	MAX.					
200	TELEKOM AĞAÇ DİREK	11	15	260	23,25	400	800	4,200
260		12	16	300	25,75	400	800	4,300
320		13	16	320	27,25	400	800	4,400

A-260

AYAKÇAK

- Ağaç direklere çıkış için kullanılır.
- Anti bakteriyel kromlanmış deri.

Malzeme : Dövme çelik.
Ahşap Direk Çapı: Ø 260-300-320 mm
Ağırlık : 4200 gr
Standart : DIN 48345

Ürün Tipleri

A-260: 260 mm direkler için tasarlanmıştır.
A-300: 300 mm direkler için tasarlanmıştır.



DSL-45

ÇİFT BASAMAKLI KOLON MERDİVEN

- Yüksek mukavemetli 45 mm kolondan imal edilmiştir.
- CNC makinelerde, UV dayanımlı bonded tipi yüksek mukavemetli dikiş özelliği.
- Tek bağlantı noktasından ankraj alma özelliği.

Basamak Malzemesi: Alüminyum

Basamak Aralığı : 45 cm

Uzunluk : Merdiven uzunluğu istenilen ölçülerde yapılabilir.

Ağırlık : 850 gr/m

Üst Bağlantı Seçenekleri

- **K-4** çift emniyetli karabina
- **K-2** karabina

Merdiven siparişlerinizde üst bağlantı tipini ayrıca sipariş veriniz.



FL-500

ISI VE ALEVE DAYANIKLI MERDİVEN

- Yüksek mukavemetli 45 mm kolondan imal edilmiştir.
- CNC makinelerde, UV dayanımlı bonded tipi yüksek mukavemetli dikiş özelliği.
- Tek bağlantı noktasından ankraj alma özelliği.

Basamak Malzemesi: Alüminyum

Basamak Aralığı : 40X40 cm

Uzunluk : Merdiven uzunluğu istenilen ölçülerde yapılabilir.

Ağırlık : 1250 gr/m

KEMERLER

LANYARDLAR

KARABİNALAR

MAKARALAR

ÇIKIŞ ALETLERİ

İNİŞ ALETLERİ

KASKLAR

MOBİL DÜŞÜŞ DÜRDÜRÜCULAR

GERİ SARIMLI DÜŞÜŞ DÜRDÜRÜCULAR

KURTARMA ALETLERİ

SEDYELER

HALATLAR

ÇANTA VE AKSESUARLAR

GÜVENLİK AĞLARI

KENAR KORUMA

TRİPOD VE KONSOLLAR

ANKRAJLAR

YATAY YAŞAM HATLARI

DİKEY YAŞAM HATLARI

SAVUNMA

KALDIRMA EKİPMANLARI





D-4



D-5



RP-810 AB



RP-400

KONTROLLÜ İNİŞ ALETLERİ

Kontrollü iniş aletleri birçok fonksiyonu bir arada sunan iniş aletleridir. Kontrollü iniş aletleri, ip üzerinde bir kol vasıtası ile inişi sağlayan, panik durumunda kendini kilitleyen, istenilen noktada ip üzerinde konumlanmayı sağlayan mekanik sistemlerdir. D-4 iniş aleti eğimli yüzeylerde alan sınırlaması yaparak çalışılabilirliği için tasarlanmıştır.



D-2 A



D-2 B

KİŞİSEL KAÇIŞ EKİPMANI

Kaçış sistemi herhangi bir acil emniyet durumunda kullanıcının bir binadan veya bir yapıdan hızlı bir şekilde kaçışını sağlar. Bu ürünün iki tipi mevcuttur; D-2 A ip, halat sistemi polyamid malzemeden yapılmıştır. D-2 B ip halat sistemi technora malzemeden yapılmıştır, ısı ve yüksek sürtünmeye dayanıklıdır.



D-8



D-9



D-13

STANDART İNİŞ ALETLERİ

Basit bir tasarıma sahiptirler. İp ile iniş yaparken mekanik gerdirme yöntemi ile inişin sonlandırılmasını sağlarlar.



POWERSEAT GAS



POWERSEAT COMPACT GAS



POWERSEAT ELECTRIC



POWERSEAT COMPACT ELECTRIC



POWERSEAT BATTERY



POWERSEAT COMPACT BATTERY

MOTURLU İNİŞ-ÇIKIŞ ALETLERİ

Harken Powerseat™ kullanıcılarına yüksekte yapılan çalışmalarda hızlı çıkış ve uzun süre aynı pozisyonda konforlu çalışabilme imkanı sağlamak üzere tasarlanmış devrim niteliğinde bir üründür. Powerseat kaliteyi, rahatlığı, güvenliği ve bir görevin zamanında tamamlanabilmesi için en iyi çözümü sunar.

KEMERLER

LANYARDLAR

KARABİNALAR

MAKARALAR

ÇIKIŞ ALETLERİ

İNİŞ ALETLERİ

KASKLAR

MOBİL DÜŞÜŞ DURDURUCULAR

GERİ SARIMLI DÜŞÜŞ DURDURUCULAR

KURTARMA ALETLERİ

SEDYELER

HALATLAR

ÇANTA VE AKSESUARLAR

GÜVENLİK AĞLARI

KENAR KORUMA

TRİPOD VE KONSOLLAR

ANKRAJLAR

YATAY YAŞAM HATLARI

DİKEY YAŞAM HATLARI

SAVUNMA

KALDIRMA EKİPMANLARI

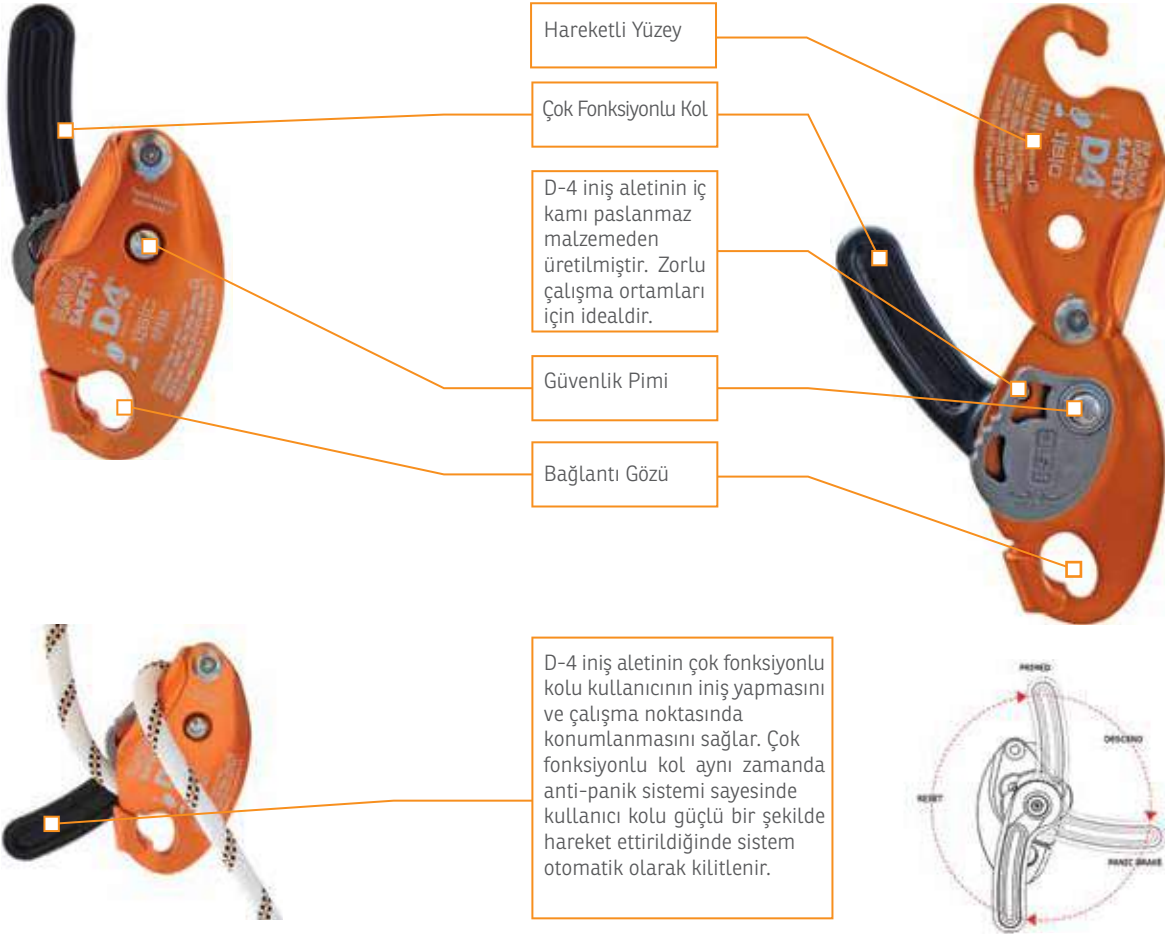

D-4 iniş aletinin çok fonksiyonlu kolu kullanıcının iniş yapmasını ve çalışma noktasında konumlanmasını sağlar. Çok fonksiyonlu kol aynı zamanda anti-panik sistemi sayesinde kullanıcı kolu güçlü bir şekilde hareket ettirildiğinde sistem otomatik olarak kilitlenir.

D-4 **İNİŞ ALETİ (ANTI-PANİK SİSTEMLİ)**

- D4 kontrollü iniş aleti ip üzerinde çalışmak için tasarlanmıştır. D4 ip üzerinde dikey, yatay ve açılı çalışmalarda eşsiz bir hareket imkanı sunar.
- İpin herhangi bir noktasında sisteme takılabilir veya çıkarılabilir.
- D4 iniş aleti, hızlı veya yavaş hızda hassas kontrol sunan eşsiz ve yenilikçi bir kam hareketine sahiptir. İleri kam başka kam içinde faaliyet gösteren bir kam yolu ile çalışır.
- İp ile çalışmalarda ip üzerindeki boşluk kolayca alınır.
- Kilitli pozisyonda eller serbest bırakılarak çalışılabilir ve çalışma pozisyonu alınabilir.
- D4, 240 kg'lık bir çalışma yüküne sahiptir. Bunun anlamı ekstra bir sürtünmeye ihtiyaç kalmadan kurtarma çalışmaları için uygundur.
- Çok fonksiyonlu kol, daha kolay ve daha basit kullanım için 360° dönebilecek şekilde tasarlanmıştır. Kolun kendisi alüminyum olup, üzeri plastik kaplamadan yapılmıştır. Ekstra kavrama sağlar.
- Akıllı dönüş sistemi, kullanıcının sapın doğru konumunu belirlemesine, sesli tıklama ile eşlik ederek yardımcı olur.
- Anti-panik sistemi sayesinde, kullanıcı kolu güçlü bir şekilde hareket ettirildiğinde sistem otomatik olarak kilitlenir.
- Dış gövde, yüksek mukavemetli alüminyum malzemeden imal edilmiştir.
- İç kamlar paslanmaz çelik malzemeden üretilmiştir.
- Minimum kopma mukavemeti 16 kN'dur.

Halat Çapı: Ø 10,5 – 11,5 mm

Ağırlık : 655 gr

Standart : EN 12841, EN 341, ANSI Z359, NFPA 1983

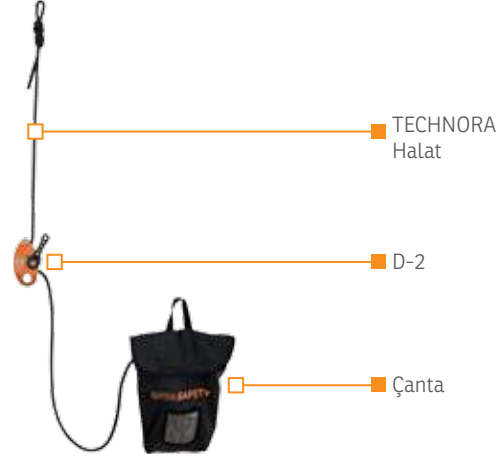

D-2 A KAÇIŞ KİTİ ANTI-PANİK SİSTEMLİ (PES HALAT)

- Çok amaçlı ip tırmanma aletidir.
- Bir panik durumunda inişi durdurmak yerine, yavaşça kaçış için tasarlanmış mikro kontrollü bir iniş aletidir.
- Ayrıca D2, içerisindeki kam itilerek kontrol edilebilir. İdeal olarak başparmak kullanarak kam itilerek kontrol edilebilir. Kam besleme özelliği hızlı kaçış için kullanılabilir.
- D2, çalışma sırasında çalışma pozisyonu almak için kullanılabilir. (Örneğin, çatı çalışmalarında ve yüksekte yapılan çalışmalarda kam veya çok fonksiyonlu kol kullanılarak çalışma pozisyonu alınabilir.)
- Cihaz bu özellikleri ile geri besleme sayesinde yavaş yükseliş veya güvenli kaçış için kullanılabilir.
- D2 çok hafiftir. Bu nedenle kemer üzerinden çıkarılmadan her zaman beraber taşınabilir.
- Polyester 8,00 mm çaplı statik halat sürtünmeye dayanıklıdır.
- Standart çalışma boyu 15 m'dir. Diğer çalışma boyları için özel üretim yapılabilir.
- Dış gövde yüksek mukavemetli alüminyum malzemeden imal edilmiştir.
- İç kamlar paslanmaz çelik malzemeden üretilmiştir.
- Minimum kopma mukavemeti 13 kN'dur.
- İniş mesafesi 120 m'dir.

Ağırlık : 1.100 gr
Standart: EN 12841, NFPA

D-2 B KAÇIŞ KİTİ ANTI-PANİK SİSTEMLİ (TECHNORA HALAT)

- Çok amaçlı ip tırmanma aletidir.
- Bir panik durumunda inişi durdurmak yerine, yavaşça kaçış için tasarlanmış mikro kontrollü bir iniş aletidir.
- Ayrıca D2, içerisindeki kam itilerek kontrol edilebilir. İdeal olarak başparmak kullanarak kam itilerek kontrol edilebilir. Kam besleme özelliği hızlı kaçış için kullanılabilir.
- D2, çalışma sırasında çalışma pozisyonu almak için kullanılabilir. (Örneğin, çatı çalışmalarında ve yüksekte yapılan çalışmalarda kam veya çok fonksiyonlu kol kullanılarak çalışma pozisyonu alınabilir.)
- Cihaz bu özellikleri ile geri besleme sayesinde yavaş yükseliş veya güvenli kaçış için kullanılabilir.
- D2 çok hafiftir. Bu nedenle kemer üzerinden çıkarılmadan her zaman beraber taşınabilir.
- Technora (aramid lif) 8,00 mm çaplı statik halat sürtünmeye ve yüksek sıcaklıklara dayanıklıdır.
- Standart çalışma boyu 15 m'dir. Diğer çalışma boyları için özel üretim yapılabilir.
- Dış gövde yüksek mukavemetli alüminyum malzemeden imal edilmiştir.
- İç kamlar paslanmaz çelik malzemeden üretilmiştir.
- Minimum kopma mukavemeti 13 kN'dur.
- İniş mesafesi 120 m'dir.

Ağırlık : 1.200 gr
Standart: EN 12841, NFPA

KEMERLER

LANYARDLAR

KARABİNALAR

MAKARALAR

KAÇIŞ ALETLERİ

İNİŞ ALETLERİ

KASKLAR

MOBİL DÜŞÜŞ DÜRDÜRÜCÜLER

GERİ SARIMLI DÜŞÜŞ DÜRDÜRÜCÜLER

KURTARMA ALETLERİ

SEDYELER

HALATLAR

ÇANTA VE AKSESUARLAR

GÜVENLİK AĞLARI

KENAR KORUMA

TRİPOD VE KONSOLLAR

ANKRAJLAR

YATAY YAŞAM HATLARI

DİKEY YAŞAM HATLARI

SAVUNMA

KALDIRMA EKİPMANLARI



D-5 İNİŞ ALETİ (ANTI-PANİK KİLİTLEME SİSTEMLİ)

- D5 kontrollü iniş aleti 12,7 mm iple çalışmak için tasarlanmıştır.
- D5 ip üzerinde dikey, yatay ve açılı çalışmalarda essiz bir hareket imkanı sunar.
- İpin herhangi bir noktasında sisteme takılabilir veya çıkarılabilir.
- D5 iniş aleti, hızlı veya yavaş hızda hassas kontrol sunan essiz ve yenilikçi bir kam hareketine sahiptir. İleri kam başka kam içinde faaliyet gösteren bir kam yolu ile çalışır.
- İp ile çalışmalarda ip üzerindeki boşluk kolayca alınır.
- Kilitli pozisyonda eller serbest bırakılarak çalışılabilir ve çalışma pozisyonu alınabilir.
- D5, 240 kg'lık bir çalışma yüküne sahiptir. Bunun anlamı ekstra bir sürtünmeye ihtiyaç kalmadan kurtarma çalışmaları için uygundur.
- Çok fonksiyonlu kol, daha kolay ve daha basit kullanım için 360° dönebilecek şekilde tasarlanmıştır. Kolun kendisi alüminyum olup, üzeri plastik kaplamadan yapılmıştır. Ekstra kavrama sağlar.
- Akıllı dönüş sistemi, kullanıcının sapın doğru konumunu belirlemesine, sesli tıklama ile eşlik ederek yardımcı olur.
- Anti-panik sistemi sayesinde, kullanıcı kolu güçlü bir şekilde hareket ettirildiğinde sistem otomatik olarak kilitletir.
- Dış gövde, yüksek mukavemetli alüminyum malzemeden imal edilmiştir.
- İç kamlar paslanmaz çelik malzemeden üretilmiştir.
- Minimum kopma mukavemeti 16 kN'dur.

Halat Çapı: Ø 12,7 mm

Ağırlık : 818 gr

Standart : EN 12841:2006/C, NFPA 1983 G, ANSI Z359.4:2013



RP-810 A B İNİŞ ALETİ

- Büyük kontrol ve yumuşak iniş için geliştirilmiştir.
- Kam sistemine sahiptir.
- Gövdesi alüminyum malzemeden imal edilmiştir.
- Diş çerçeve alüminyum malzemeden imal edilmiştir.
- Daha fazla kontrol ve daha yumuşak bir iniş için geliştirilmiş mekanizmaya sahiptir.
- Kol anti-panik sistemine sahiptir. Fazla çekilmesi durumunda inişi otomatik olarak durdurur.
- İki kişinin kullanımına uygundur.
- Bağlantı gözü üst plakasının ayrı açılabilmesi sayesinde kemerden çıkarılmadan ip takılıp çıkarılabilir.
- İp üzerindeyken ipin boşluğu kolayca alınabilir.

Halat Çapı: Ø 10,5 – 12,5 mm
Ağırlık : 436 gr
Standart : EN 12841-B



RP-400 PRO ALLP İNİŞ ALETİ

- Pro Allp çok fonksiyonlu bir iniş aleti (descender)'dir.
- Vida sistemi ile hız ayarlanabilir, ayarlandıktan sonra eller serbest kullanılabilir.
- Kol kullanılarak sabit hızlı iniş yapılabilir.
- İki kişinin kullanımına uygundur.
- Kurtarma çalışmaları için kullanılabilir.
- Kopma mukavemeti 30 kN'dir.
- Alüminyum alaşım malzemeden üretilmiştir.

Halat Çapı: Ø 10,5 – 12,7 mm
Ağırlık : 580 gr
Standart : EN 12841-B



D-9



D-8



D-13

D-8 SEKİZ "8" DEMİRİ

- İniş için kolay kullanım imkânı sağlar.
 - Kopma mukavemeti 30 kN'dir.
 - Alüminyum alaşım malzemeden üretilmiştir.
- Halat Çapı:** Ø 8 - 13 mm
Ağırlık : 119 gr
Standart : EN 795 Class B, EN 12278

D-9 KULAKLI SEKİZ "8" DEMİRİ

- Kulaklı sekizli ipi daha kontrollü kullanarak iniş yapılmasına olanak sağlar.
 - Kopma mukavemeti 40 kN'dir.
 - Alüminyum alaşım malzemeden üretilmiştir.
- Halat Çapı:** Ø 8 - 13 mm
Ağırlık : 270 gr
Standart : EN 795 Class B, EN 12278

D-13 EMNİYET ALMA VE İNİŞ ALETİ ATC

- Kulaklı sekizli ipi daha kontrollü kullanarak iniş yapılmasına olanak sağlar.
 - Kopma mukavemeti 40 kN'dir.
 - Alüminyum alaşım malzemeden üretilmiştir.
- Halat Çapı:** Ø 8 - 13 mm
Ağırlık : 270 gr

KEMERLER

LANYARDLAR

KARABİNALAR

MAKARALAR

ÇIKIŞ ALETLERİ

İNİŞ ALETLERİ

KASKLAR

MOBİL DÜŞÜŞ DÜRDÜRÜCÜLER

GERİ SARIMLI DÜŞÜŞ DÜRDÜRÜCÜLER

KURTARMA ALETLERİ

SEDEYELER

HALATLAR

ÇANTA VE AKSESUARLAR

GÜVENLİK AĞLARI

KENAR KORUMA

TRIPOD VE KONSOLLAR

ANKRAJLAR

YATAY YAŞAM HATLARI

DİKEY YAŞAM HATLARI

SAVUNMA

KALDIRMA EKİPMANLARI





POWERSEAT

PowerSeat tüm iple erişim çalışmalarında ip üzerinde iniş ve çıkış için idealdir. Dik olarak yapılan çalışmalarda operatörün daha fazla havada kalmasını sağlar. Kapalı alanlar dahil 360° çalışmaya imkan verir.

POWERSEAT GAS



Ergonomik Tasarım

PowerSeat™ her zaman dik duracak şekilde tasarlanmıştır. Dik konumda bakım çalışmaları yapılırken enerji harcatmaz.



Fren

Çalışma konumundaki fren sistemi sayesinde, bir düşüş yaşanmasını engeller. Kapsüllü dış kapağı sayesinde çalışma anında elbise yada parmağınızın vinç sistemine girmesine engel olur.



Hız Kontrolü

Hız kontrol butonu iniş ve çıkışlarda hızınızı 15 m/min'ye kadar kontrol etmenizi sağlar.



Mukavemet ve Güvenirlilik

Çelik alaşım dişliler, paslanmaz pimi mükemmel mukavemet ve dayanıklılık sağlar. Çelik rulmanlı silindir sürtünmeyi minimize eder ve güvenirliliği maksimize eder.



CE Sertifikasyon

HARKEN PowerSeat makine direktifine göre bağımsız kuruluş olan Bureau Veritas firmasından sertifikalandırılmıştır.

POWERSEAT COMPACT GAS



Teknik Özellikler

Maksimum Çalışma Yüku:	273 kg (601.9 lb)
Maksimum Çıkış Hızı	: 15 m/min (49.2 ft/min)
Ağırlık	: 14 kg (30.9 lb)
Halat Çapı Ø	: 10-12,7 EN 1891

KEMERLER

LANYARDLAR

KARABİNALAR

MAKARALAR

ÇIKIŞ ALETLERİ

İNİŞ ALETLERİ

KASKLAR

MOBİL DÜŞÜŞ DÜRDÜRÜCÜLER

GERİ SARIMLI DÜŞÜŞ DÜRDÜRÜCULAR

KURTARMA ALETLERİ

SEDYELER

HALATLAR

ÇANTA VE AKSESUARLAR

GÜVENLİK AĞLARI

KENAR KORUMA

TRİPOD VE KONSOLLAR

ANKRAJLAR

YATAY YAŞAM HATLARI

DİKEY YAŞAM HATLARI

SAVUNMA

KALDIRMA EKİPMANLARI



POWERSEAT ELECTRIC



Ergonomik Tasarım

PowerSeat™ her zaman dik duracak şekilde tasarlanmıştır. Dik konumda bakım çalışmaları yapılırken enerji harcatmaz.



Fren

Çalışma konumundaki fren sistemi sayesinde, bir düşüş yaşanmasını engeller. Kapsüllü dış kapağı sayesinde çalışma anında elbise yada parmağınızın vinç sistemine girmesine engel olur.



Hız Kontrolü

Hız kontrol butonu iniş ve çıkışlarda hızınızı 15 m/min'ye kadar kontrol etmenizi sağlar.



Mukavemet ve Güvenilirlik

Çelik alaşım dişliler, paslanmaz pimi mükemmel mukavemet ve dayanıklılık sağlar. Çelik rulmanlı silindir sürtünmeyi minimize eder ve güvenilirliği maksimize eder.



CE Sertifikasyon

HARKEN PowerSeat makine direktifine göre bağımsız kuruluş olan Bureau Veritas firmasından sertifikalandırılmıştır.

POWERSEAT COMPACT ELECTRIC



Teknik Özellikler

Maksimum Çalışma Yüğü: 300 kg (661.4 lb)

Maksimum Çıkış Hızı: : 14 m/min (45.9 ft/min) 125 kg ile

Ağırlık: : 29 kg (44.1 lb)

Kablo Uzunluğu: : 35 m

Halat Çapı Ø: : 10-12,7 EN 1891



POWERSEAT BATTERY



Hız Kontrolü

Ünite; anti panik ve acil durum özelliğine sahip ergonomik kumanda kolu ile kullanılır.



Batarya

PowerSeat BMS (batarya yönetim sistemi) ile korunan 48V'luk lityum-ion bataryaya sahiptir. IP54 sertifikalıdır.



CE Sertifikasyon

HARKEN PowerSeat makine direktifine göre bağımsız kuruluş olan Bureau Veritas firmasından sertifikalandırılmıştır.

POWERSEAT COMPACT BATTERY



Teknik Özellikler

Maksimum Çalışma Yüku:	300 kg (661.4 lb)
Maksimum Çıkış Hızı	: 125 kg'da 14 m/min
Ağırlık	: 19 kg + 3,6 kg
Pil Ömrü	: 125 kg'da 550 m
Halat Çapı Ø	: 10-12,7 EN 1891

KEMERLER

LANYARDLAR

KARABİNALAR

MAKARALAR

ÇIKIŞ ALETLERİ

İNİŞ ALETLERİ

KASKLAR

MOBİL DÜŞÜŞ DÜRDÜRÜCÜLERİ

GERİ SARIMLI DÜŞÜŞ DÜRDÜRÜCÜLERİ

KURTARMA ALETLERİ

SEDYELER

HALATLAR

ÇANTA VE AKSESUARLAR

GÜVENLİK AĞLARI

KENAR KORUMA

TRİPOD VE KONSOLLAR

ANKRAJLAR

YATAY YAŞAM HATLARI

DİKEY YAŞAM HATLARI

SAVUNMA

KALDIRMA EKİPMANLARI





RENKLER



DYNAMO 397
ENDÜSTRİYEL KASK

- Yüksekte yapılan çalışmalar, endüstriyel çalışma alanları ve kurtarma çalışmaları için tasarlanmıştır. Siperliğin olmaması kullanıcının görüş mesafesini korur.
- Dış kabuk deformasyonu ile şok emci özelliği sağlar.
- Kapalı dış kabuk yanıl deformasyon ve elektrik izolasyonu sağlar.
- 4 noktadan oluşturulmuş tekstil süspansiyon sistemine sahiptir ve kaskın başa mükemmel oturmasını sağlar.
- Yeni yukarı ve aşağı ayarlama sistemine sahiptir.
- Ayarlanabilir ve çıkarılabilir çene bandına sahiptir. Çene bandı EN 397'ye göre 15- 25 kg kuvvette arasında açılır.
- Kafa lambasının kolay takılabilmesi ve sabitlenmesi için 4 adet klips vardır.
- -40 °C gibi düşük sıcaklıklarda kullanılabilir.
- Özel kulaklık yuvasına sahiptir ve kulak koruyucular çok kolayca takılıp çıkarılabilir.
- Vizörün takılabilmesi için özel yuvalara sahiptir.

Renk : Kırmızı, beyaz, mavi, turuncu, sarı, yeşil, siyah
Beden : 55/63 cm ayarlanabilir beden sistemi
Ağırlık : 390 gr
Dış Kabuk: Gelişmiş termo materyal (ABS)
İç Kabuk : Yüksek mukavemetli polistirene (EPS)
Standart : EN 397:2012

- + Yanal deformasyon,
- + Düşük sıcaklık -40 °,
- + Erimiş çelik

Aksesuarlar;

- Kısa vizör (şeffaf)
- Uzun vizör (şeffaf)

AKSESUARLAR



KEMERLER

LANYARDLAR

KARABİNALAR

MAKARALAR

ÇIKIŞ ALETLERİ

İNİŞ ALETLERİ

KASKLAR

MOBİL DÜŞÜŞ DÜRDÜRÜCÜLER

GERİ SARIMLI DÜŞÜŞ DÜRDÜRÜCÜLER

KURTARMA ALETLERİ

SEDYELER

HALATLAR

ÇANTA VE AKSESUARLAR

GÜVENLİK AĞLARI

KENAR KORUMA

TRİPOD VE KONSOLLAR

ANKRAJLAR

YATAY YAŞAM HATLARI

DİKEY YAŞAM HATLARI

SAVUNMA

KALDIRMA EKİPMANLARI



RENKLER



DYNAMO VOLT

ENDÜSTRİYEL KASK

- Yüksekte yapılan çalışmalar, endüstriyel çalışma alanları ve kurtarma çalışmaları için tasarlanmıştır. Siperliğin olmaması kullanıcının görüş mesafesini korur.
- Dış kabuk deformasyonu ile şok emici özelliği sağlar.
- Kapalı dış kabuk yanıl deformasyon ve elektrik izolasyonu sağlar.
- 4 noktadan oluşturulmuş tekstil süspansiyon sistemine sahiptir ve kaskın başa mükemmel oturmasını sağlar.
- Yeni yukarı ve aşağı ayarlama sistemine sahiptir.
- Ayarlanabilir ve çıkarılabilir çene bandına sahiptir. Çene bandı EN 397'ye göre 15- 25 kg kuvvette arasında açılır.
- Kafa lambasının kolay takılabilmesi ve sabitlenmesi için 4 adet klips vardır.
- -40 °C gibi düşük sıcaklıklarda kullanılabilir.
- Özel kulaklık yuvasına sahiptir ve kulak koruyucular çok kolayca takılıp çıkarılabilir.
- Vizörün takılabilmesi için özel yuvalara sahiptir.

- Renk** : Kırmızı, beyaz, mavi, turuncu, sarı, yeşil, siyah
Beden : 55/63 cm ayarlanabilir beden sistemi
Ağırlık : 390 gr
Dış Kabuk: Gelişmiş termo materyal (ABS)
İç Kabuk : Yüksek mukavemetli polistirene (EPS)
Standart : EN 397:2012, EN 50365:2002 (1.000 Volt)

- + Yanal deformasyon,
- + Düşük sıcaklık -40 °,
- + Erimiş çelik
- + Elektrik izolasyonu 440 Vac

Aksesuarlar;

- Kısa vizör (şeffaf)
- Uzun vizör (şeffaf)

AKSESUARLAR





RENKLER



DYNAMO

DAĞCI KASK

- Yüksekte yapılan çalışmalar, dağcılık, kaya tırmanışı, kurtarma ve ormancılık çalışmaları için tasarlanmıştır. Siperliğin olmaması kullanıcının görüş mesafesini korur.
- Dış kabuk deformasyonu ile şok emici özelliği sağlar.
- 6 adet havalandırma kanalına sahiptir.
- -30 °C gibi düşük sıcaklıklarda kullanılabilir.
- 4 noktadan oluşturulmuş tekstil süspansiyon sistemine sahiptir ve kaskın başa mükemmel oturmasını sağlar.
- Yeni yukarı ve aşağı ayarlama sistemine sahiptir.
- Ayarlanabilir ve çıkarılabilir çene bandına sahiptir. Çene bandı 50 kg kuvvette açılabilme özelliği.
- Kafa lambasının kolay takılabilmesi ve sabitlenmesi için 4 adet klips vardır.
- Özel kulaklık yuvasına sahiptir ve kulak koruyucular çok kolayca takılıp çıkarılabilir.
- Vizörün takılabilmesi için özel yuvalara sahiptir.

- Renk** : Kırmızı, beyaz, mavi, turuncu, sarı, yeşil, siyah
Beden : 55/63 cm ayarlanabilir beden sistemi
Ağırlık : 350 gr
Dış Kabuk: Gelişmiş termo materyal (ABS)
İç Kabuk : Yüksek mukavemetli polistirene (EPS)
Standart : EN 12492

Akseuarlar;

- Kısa vizör (şeffaf)
- Uzun vizör (şeffaf)

AKSESUARLAR



KEMERLER

LANYARDLAR

KARABİNALAR

MAKARALAR

ÇIKIŞ ALETLERİ

İNİŞ ALETLERİ

KASKLAR

MOBİL DÜŞÜŞ DÜRDÜRÜCÜLER

GERİ SARIMLI DÜŞÜŞ DÜRDÜRÜCÜLER

KURTARMA ALETLERİ

SEDEYELER

HALATLAR

ÇANTA VE AKSESUARLAR

GÜVENLİK AĞLARI

KENAR KORUMA

TRİPOD VE KONSOLLAR

ANKRAJLAR

YATAY YAŞAM HATLARI

DİKEY YAŞAM HATLARI

SAVUNMA

KALDIRMA EKİPMANLARI





RP-500 ROCKER



RP-892 RED

İP İKİNCİL EMNİYET İÇİN HALAT TUTUCULAR

İp üzerinde kullanıcı ile hareket etmesi ve bir düşüş anında düşüşün sonlandırılması için tasarlanmıştır. İp üzerinde herhangi bir noktada konularak çalışılmasını sağlar.



RP-203



RP-209

İP HALAT TUTUCULAR (ALÜMİNYUM)

Kullanıcının mobil dikey yaşam hattı veya alan sınırlaması yaparak çalışması için tasarlanmıştır. Ara ara yapılan iniş-çıkış hareketlerinde ip üzerinde emniyet alınmasını sağlar. Pimli olan ip üzerinde istenilen noktada takılıp çıkarılabilir. Alüminyum malzemeden yapıldığı için oldukça hafiftir.



RG-5

İP HALAT TUTUCULAR (ÇELİK)

Basit tip dizayn edilmiş ancak yüksek güvenilirlikli halat tutucudur, ip üzerinde istenilen noktada takılıp çıkarılabilir. Elle müdahaleye gerek kalmadan kullanıcıyı takip eder. Üzerinde bulunan mandal sayesinde alan sınırlaması olarak kullanılabilir.



RG-5 R K-4 AP



RG-5 R

İP HALAT TUTUCULAR (ÇELİK)

Yüksek noktalara tırmanırken emniyet almanın zor olduğu alanlarda ipli dikey yaşam hattı kurarak çalışabilmek için tasarlanmıştır.

KEMERLER

LANYARDLAR

KARABİNALAR

MAKARALAR

ÇIKIŞ ALETLERİ

İNİŞ ALETLERİ

KASKLAR

MOBİL DÜŞÜŞ DURDURUCULAR

GERİ SARIMLI DÜŞÜŞ DURDURUCULAR

KURTARMA ALETLERİ

SEDYELER

HALATLAR

ÇANTA VE AKSESUARLAR

GÜVENLİK AĞLARI

KENAR KORUMA

TRİPOD VE KONSOLLAR

ANKRAJLAR

YATAY YAŞAM HATLARI

DİKEY YAŞAM HATLARI

SAVUNMA

KALDIRMA EKİPMANLARI



RP-500 ROCKER İP TUTUCU

- İpe istenilen noktada takılıp çıkarılabilir.
- İp ile aşağı ve yukarı inip çıkarken eller serbest çalışılabilir.
- Şok emicisiz kullanım için tasarlanmıştır.
- İp konumlandırma lanyardı olarak da kullanılabilir. (EN 358)
- Düşmeyi durdurarak kullanıcının güvenliğini sağlar.
- İple iniş veya çıkış sistemlerinde ikincil emniyet olarak kullanılabilir.

Ağırlık : 164 gr
Malzeme : Alüminyum
Halat Çapı: Ø 10,5 – 12,7 mm (sadece EN 1891 Tip A sertifikalı ipler ile kullanılabilir.)
Standart : CE EN 353-2, CE EN358, CE EN 12841-A



RP-892 RED İP HALAT TUTUCU

- RED basit tip dizayn edilmiş ancak, yüksek güvenilirlikli halat tutucudur.
- Düşmeyi durdurarak kullanıcının minimum hasar görmesini sağlar.
- İple erişim tekniklerinde bir düşmeye karşı minimum hasar için üzerinde bulunan ip (cows-tail) kilit çekildiğinde bulunduğu noktada kilitlenir.
- Sadece Ø 10,5 -11 mm EN 1891 standardına göre onaylanmış ipler ile çalışır.
- İki kişinin emniyet alması uygundur.
- İkinci emniyet olarak kullanılabilir.

Ağırlık : 210 gr
Malzeme : Alüminyum
Halat Çapı: Ø 10,5 – 11 mm (sadece EN 1891 Tip A sertifikalı ipler ile kullanılabilir.)
Standart : CE EN 12841



RP-209 MİNİ HALAT TUTUCU (PİMLİ)

- Üzerinde bulunan pimi sayesinde ip üzerinde istenilen noktada takılıp çıkarılması çok kolaydır.
- Pim üzerinde bulunan itme butonu sayesinde işlem çok kolaydır.
- Halat tutucu kamları keskin değildir. İpe zarar vermez.
- Yüksek mukavemetli alüminyum malzemenen üretilmiştir.
- Sadece EN 10,5-13 mm EN 1891 standartlı ipler ile kullanılmalıdır.

Ağırlık : 183 gr
Malzeme : Alüminyum
Halat Çapı: Ø 10,5 – 13 mm (sadece EN 1891 Tip A sertifikalı ipler ile kullanılabilir.)
Standart : CE EN 353-2, EN 358 & NFPA 2001





F-1 İP HALAT TUTUCU

- RG-5 basit tip dizayn edilmiş ancak, yüksek güvenilirlikli halat tutucudur.
- İp üzerinde aşağı yukarı kullanıcıyı takip ederek hareket eder. (Elle müdahaleye gerek yoktur)
- İstenilmesi durumunda üzerinde bulunan mandal ile alan sınırlaması olarak kullanılabilir.
- İstenilen noktadan halata takılıp çıkarılabilir.
- Tasarımı sayesinde ipe ters takılamaz.
- Sadece Ø 14 mm EN 1891 standardına göre onaylanmış ipler ile çalışır.

Ağırlık : 499 gr

Malzeme : Paslanmaz Çelik

Halat Çapı: Ø 14 mm (sadece EN 1891 Tip A sertifikalı ipler ile kullanılabilir.)

Standart : CE EN 353-2

KARABİNA SEÇENEKLERİ



K-30/SL

K-30/3A

K-4A

F-1 R K-4 A/K-30/3A MOBİL DİKEY YAŞAM HATTI

- Dikey ve açılış çalışmalarda mobil dikey yaşam hattı olarak tasarlanmıştır.
- Geniş profillere kolayca bağlanabilmesi için 60 mm ağız açıklığında sahip K-4 A karabinaya sahiptir.
- RG-5 halat tutucu istenilen noktadan halata takılıp çıkarılabilir, ip üzerinde aşağı yukarı kullanıcıyı takip ederek hareket eder. (Elle müdahaleye gerek yoktur)
- Düşüş anında düşüşü durdurarak kullanıcının minimum hasar görmesini sağlar.
- İstenilmesi durumunda üzerinde bulunan mandal indirildiğinde alan sınırlaması olarak kullanılabilir.
- Halat tutucu tasarımı sayesinde ipe ters takılamaz.
- Yüksek mukavemetli Ø 14 mm EN 1891 standardına göre onaylanmış statik ipe sahiptir.
- E-7 şok emici düşüş anında ortaya çıkan enerjiyi sönmüleyerek kullanıcı üzerine gelen darbe kuvvetinin 6 kN altında olmasını sağlar.

Halat tutucu malzeme: Paslanmaz Çelik

Metraj: 5 -... metre arasında üretilmektedir.

Standart: EN 353-2

KEMERLER

LANYARDLAR

KARABİNALAR

MAKARALAR

ÇIKIŞ ALETLERİ

İNİŞ ALETLERİ

KASKLAR

MOBİL DÜŞÜŞ DÜRDÜRÜCULAR

GERİ SARIMLI DÜŞÜŞ DÜRDÜRÜCULAR

KURTARMA ALETLERİ

SEDYELER

HALATLAR

ÇANTA VE AKSESUARLAR

GÜVENLİK AĞLARI

KENAR KORUMA

TRİPOD VE KONSOLLAR

ANKRAJLAR

YATAY YAŞAM HATLARI

DİKEY YAŞAM HATLARI

SAVUNMA

KALDIRMA EKİPMANLARI



F-1 R K-4 AP

TELESKOBİK STANKALI MOBİL DİKEY YAŞAM HATTI

- Yüksek noktalara tırmanırken emniyet almanın zor olduğu alanlarda ipli dikey yaşam hattı kurarak çalışabilmek için tasarlanmıştır.
- İpli dikey yaşam hattının bir ucu özel tasarıma sahip K-4 AP karabinaya sahiptir ve 90 mm'ye kadar olan profillere uyumludur.
- Teleskobik stanka 2 farklı (6 metre ve 12 metre) boyda sunulmaktadır. Teleskobik stanka karbon fiber malzemeden üretilmiştir.
- RG-5 halat tutucu istenilen noktadan halata takılıp çıkarılabilir ve ip üzerinde aşağı yukarı kullanıcıyı takip eder, elle müdahaleye gerek yoktur. Halat tutucu tasarımı sayesinde ipe ters takılamaz.
- İstenilmesi durumunda RG-5 halat tutucu üzerinde bulunan mandal indirildiğinde alan sınırlaması olarak kullanılabilir.
- RG-5 halat tutucu paslanmaz çelik malzemeden üretilmiştir.
- Yüksek mukavemetli Ø 14 mm EN1891 standardına göre onaylanmış statik ipe sahiptir.
- E-7 şok emici düşüş anında ortaya çıkan enerjiyi sönmüleyerek kullanıcı üzerine gelen darbe kuvvetinin 6 kN altında olmasını sağlar.

Standart: EN 353-2

Ürün Tipleri

RG-5 R K-4 AP TS- 5,5

Stanka Kapalı Boy: 1,5 metre

Stanka Açık Boy : 5,5 metre

İp Uzunluğu : Siparişte belirtiniz.

RG-5 R K-4 AP TS-12

Stanka Kapalı Boy: 1,8 metre

Stanka Açık Boy : 12 metre

İp Uzunluğu : Siparişte belirtiniz.



F-1 RP

TELESKOBİK STANKALI MOBİL DİKEY YAŞAM HATTI

- Yüksek noktalara tırmanırken emniyet almanın zor olduğu alanlarda ipli dikey yaşam hattı kurarak çalışabilmek için tasarlanmıştır.(Ağaç direkler, beton direkler, farklı ebatlardaki I profiller vb.)
- İpli dikey yaşam hattının bir ucu şekil alabilen esnek tasarıma sahiptir ve 30 - 500 mm'ye kadar olan profillere uyumludur.
- İpli dikey yaşam hattının esnek şekil alabilen ucunda K-14/3A otomatik kilitli karabinaya sahiptir.
- Teleskobik stanka 2 farklı (6 metre ve 12 metre) boyda sunulmaktadır. Teleskobik stanka karbon fiber malzemeden üretilmiştir.
- RG-5 halat tutucu istenilen noktadan halata takılıp çıkarılabilir ve ip üzerinde aşağı yukarı kullanıcıyı takip eder, elle müdahaleye gerek yoktur. Halat tutucu tasarımı sayesinde ipe ters takılamaz.
- İstenilmesi durumunda RG-5 halat tutucu üzerinde bulunan mandal indirildiğinde alan sınırlaması olarak kullanılabilir.
- RG-5 halat tutucu paslanmaz çelik malzemeden üretilmiştir.
- Yüksek mukavemetli Ø 14 mm EN 1891 standardına göre onaylanmış statik ipe sahiptir.
- E-7 şok emici düşüş anında ortaya çıkan enerjisi sönmüleyerek kullanıcı üzerine gelen darbe kuvvetinin 6 kN altında olmasını sağlar.

Standart: EN 353-2

Ürün Tipleri

RG-5RP TS-5,5

Stanka Kapalı Boy: 1,5 metre

Stanka Açık Boy : 5,5 metre

İp Uzunluğu : Siparişte belirtiniz.

RG-5RP TS-12

Stanka Kapalı Boy: 1,8 metre

Stanka Açık Boy : 12 metre

İp Uzunluğu : Siparişte belirtiniz.

KEMERLER

LANYARDLAR

KARABİNALAR

MAKARALAR

ÇIKIŞ ALETLERİ

İNİŞ ALETLERİ

KASKLAR

MOBİL DÜŞÜŞ DÜRDÜRÜCULAR

GERİ SARIMLI DÜŞÜŞ DÜRDÜRÜCULAR

KURTARMA ALETLERİ

SEDYELER

HALATLAR

ÇANTA VE AKSESUARLAR

GÜVENLİK AĞLARI

KENAR KORUMA

TRİPOD VE KONSOLLAR

ANKRAJLAR

YATAY YAŞAM HATLARI

DİKEY YAŞAM HATLARI

SAVUNMA

KALDIRMA EKİPMANLARI





ACB 1,8

ACB TİPİ GERİ SARIMLI DÜŞÜŞ DURDURUCU

Mobil vinçlerde yapılan çalışmalarda düşüş durdurma amacıyla tasarlanmıştır. Çift keskin kenardan zarar görmeden çalışabilir.



HWB 1,8 DW HWB 1,8 RDW HWDB 2 HWDB 2 R

ÇİFT KOL GERİ SARIMLI DÜŞÜŞ DURDURUCULAR

Endüstriyel alanlarda yapılan yüksekte çalışmalarda geri sarımlı düşüş durdurma amacıyla tasarlanmıştır.



HWPB-3,5

HWPB-5,5

HWPB TİPİ GERİ SARIMLI DÜŞÜŞ DURDURUCULAR

Mobil vinçlerde yapılan çalışmalarda düşüş durdurma amacıyla tasarlanmıştır. Çift keskin kenardan zarar görmeden çalışabilir.



HPS-6

HPS-12

HPS TİPİ GERİ SARIMLI DÜŞÜŞ DURDURUCULAR

Yüksek mukavemetli, galvaniz çelik halattan üretilmiştir. Yüksek mukavemetli plastik veya alüminyum kasa seçenekleri vardır. Mobil dikey yaşam hattı olarak kullanılabilir.



H-18

H-24

H-33

H-42

H-60

H SERİSİ GERİ SARIMLI DÜŞÜŞ DURDURUCULAR

Yüksek mukavemetli, galvaniz çelik halattan üretilmiştir. Alüminyum dış kasaya sahiptir. Mobil dikey yaşam hattı olarak kullanılabilir.



HRA-18

HRA-24

HRA-30

HRA-42

HRA TİPİ KOLLU GERİ SARIMLI DÜŞÜŞ DURDURUCULAR VE KURTARMA CİHAZLARI

Gerİ sarımlı düşüş durdurma ve istenildiğinde mekanik sisteme döndürülerek kol ile kullanıcıyı aşağı veya yukarı yönde hareket ettirme imkanına sahiptir. Bu özellik sayesinde düşüşü durdurulan kişinin istenilen şekilde kurtarılmasını sağlar.



HAS-18

HAS-30

HAS SERİSİ GERİ SARIMLI DÜŞÜŞ DURDURUCULAR VE İNDİRİCİLER

Yüksek mukavemetli, galvaniz çelik halattan üretilmiştir. Alüminyum dış kasaya sahiptir. Mobil dikey yaşam hattı olarak kullanılabilir. Düşüş yaşandıktan sonra 0,9 m/dk hızla kullanıcıyı indirir.



ABS 5 D

ABS 5 D HOBİ SPORLARI GERİ SARIMLI DÜŞÜŞ DURDURUCU VE İNDİRİCİ

Hobi sporları tırmanışları için özel olarak geliştirilmiştir. Düşüş yaşandıktan sonra fren sisteminde problem olması durumunda ikincil frene sahiptir. Düşüş yaşandıktan sonra 1,0 m/saniye hızla kullanıcıyı indirir.

KEMERLER

LANYARDLAR

KARABİNALAR

MAKARALAR

ÇIKIŞ ALETLERİ

İNİŞ ALETLERİ

KASKLAR

MOBİL DÜŞÜŞ DURDURUCULAR

GERİ SARIMLI DÜŞÜŞ DURDURUCULAR

KURTARMA ALETLERİ

SEDYELER

HALATLAR

ÇANTA VE AKSESUARLAR

GÜVENLİK AĞLARI

KENAR KORUMA

TRİPOD VE KONSOLLAR

ANKRAJLAR

YATAY YAŞAM HATLARI

DİKEY YAŞAM HATLARI

SAVUNMA

KALDIRMA EKİPMANLARI

**HWB 1,8 DW****HWB 1,8 R DW**

HWB 1,8 DW

ÇİFT KOLLU DÜŞÜŞ DURDURUCU

- Gövde içerisinde yenilik bir anlayışla geliştirilen şok emici sisteme sahiptir. Her bir gövde de bulunan şok emici sistem düşüş sonrası darbe kuvvetini 3 kN altında olmasını sağlar.
- Gövde üzerindeki firdöndü sistemine sahip olması esnek bir çalışma ortamı sunar.
- İki kollu yaşam halatına sahiptir, serbest bırakıldığında kolon mekanizma içeriğinde toplanır ve çekildiğinde uzar. Düşme anında otomatik olarak kilitleyerek düşüşü sonlandırır.
- Sağlam alüminyum gövdeye sahiptir.
- Dyneema kolon sayesinde keskin kenardan zarar görmeden çalışır.
- Her bir lanyard kolu üzerinde 24 mm otomatik kilitlenen çift emniyetli alüminyum karabina.
- Karabina ve dikiş sistemi düşüş indikatörüne sahiptir. Ürün kullanımı sırasında bir düşüş olup olmadığı kolayca tespit edilebilir.
- Tek kişilik kullanıma müsaittir.

Standart: EN 360, CNB 11.060: 2008 Keskin Kenar Tip A

Ürün Tipleri

HWB 1,8 DW

Uzunluk : 1,8 m
Ağırlık : 2,26 kg
Karabina Ağız Açıklığı: 24 mm

HWB 1,8 R DW

Uzunluk : 1,8 m
Ağırlık : 3,51 kg
Karabina Ağız Açıklığı: 60 mm



r 0,5 mm



ACB-1,8 GERİ SARIMLI DÜŞÜŞ DURDURUCU

- Mobil vinçlerde yapılan çalışmalarda düşüş durdurma amacıyla tasarlanmıştır.
- Dyneema kolon sayesinde çift keskin kenardan zarar görmeden çalışabilir.
- Düşme anında otomatik olarak kilitlenerek düşüşü sonlandırma özelliği.
- Perlonun mekanizma içerisine geri sarılma özelliği.
- Otomatik kilitlenen çift emniyetli alüminyum karabina.
- Düşüş esnasında 1,8 metre tamboy açıldığında bile düşüşte kullanıcının üzerine 3 kN daha fazla kuvvetin gelmesini engeller.
- Alüminyum dış kasa.
- Kalın boru, profil vb. noktalardan F-7 ankraj sapanı ve K-2 karabina kanca ile güvenli bağlantı noktası imkanı.

Uzunluk: 1,8 m
Ağırlık : 0,96 kg
Standart: EN 360, CNB 11060 2008
Tip A



HWDB 2 GERİ SARIMLI DÜŞÜŞ DURDURUCU

- Sağlam, az bakım gerektiren, çift kollu düşüş durdurucu.
- Dyneema kolon sayesinde keskin kenardan zarar görmeden çalışabilir.
- Düşme anında otomatik olarak kilitlenerek düşüşü sonlandırma özelliği.
- Perlonun mekanizma içerisine geri sarılma özelliği.
- Her bir lanyard kolu üzerinde 24 mm otomatik kilitlenen çift emniyetli alüminyum karabina.
- Karabina düşüş indikatörüne sahiptir. Ürün kullanımı sırasında bir düşüş olup olmadığı kolayca tespit edilebilir.
- Alüminyum dış kasa.
- Tek kişilik kullanıma müsaittir.

Uzunluk: 2 m
Ağırlık : 1,9 kg
Standart: EN 360, CNB 11060 2008
Tip A



HWDB 2 R GERİ SARIMLI DÜŞÜŞ DURDURUCU

- Sağlam, az bakım gerektiren, çift kollu düşüş durdurucu.
- Dyneema kolon sayesinde keskin kenardan zarar görmeden çalışabilir.
- Düşme anında otomatik olarak kilitlenerek düşüşü sonlandırma özelliği.
- Perlonun mekanizma içerisine geri sarılma özelliği.
- Her bir lanyard kolu üzerinde 60 mm geniş ağızlı otomatik kilitlenen çift emniyetli alüminyum karabina.
- Karabina düşüş indikatörüne sahiptir. Ürün kullanımı sırasında bir düşüş olup olmadığı kolayca tespit edilebilir.
- Alüminyum dış kasa.
- Tek kişilik kullanıma müsaittir.

Uzunluk: 2 m
Ağırlık : 2,8 kg
Standart: EN 360, CNB 11060 2008
Tip A



KEMERLER

LANYARLAR

KARABİNALAR

MAKARALAR

ÇIKIŞ ALETLERİ

İNİŞ ALETLERİ

KASKLAR

MOBİL DÜŞÜŞ
DURDURUCULAR

GERİ SARIMLI
DÜŞÜŞ
DURDURUCULAR

KURTARMA
ALETLERİ

SEDEYELER

HALATLAR

ÇANTA VE
AKSESUARLAR

GÜVENLİK
AĞLARI

KENAR KORUMA

TRİPOD VE
KONSOLLAR

ANKRAJLAR

YATAY YAŞAM
HATLARI

DİKEY YAŞAM
HATLARI

SAVUNMA

KALDIRMA
EKİPMANLARI



HWPB SERİSİ

GERİ SARIMLI DÜŞÜŞ DURDURUCULAR

- Dikeyde yapılan çalışmalarda mekanizma içerisinde bulunan perlon, personelin iniş çıkışlarda güvenli çalışmasını sağlar.
- Düşme anında otomatik olarak kilitleyerek düşüşü sonlandırır.
- Perlonun mekanizma içerisine geri sarılma özelliği.
- Otomatik kilitlenen, çift emniyetli alüminyum karabina.
- 25 mm Dyneema kolon (keskin kenarlarda yüksek emniyet sağlar.)
- Hafif, yüksek mukavemetli HDPE dış kasa.

Standart: EN 360, CNB 11.060 2008 Keskin Kenar Tip A

Ürün Tipleri

HWPB-3,5

Uzunluk: 3,5 m

Ağırlık : 1,2 kg

HWPB-5,5

Uzunluk: 5,5 m

Ağırlık : 1,5 kg



HPS SERİSİ

İP HALATLI DÜŞÜŞ DURDURUCULAR

- Dikeyde yapılan çalışmalarda, mekanizma içerisinde bulunan yüksek mukavemetli 4,6 mm galvaniz çelik halat, personelin iniş çıkışlarda güvenli çalışmasını sağlar.
- Düşme anında otomatik olarak kilitleyerek düşüşü sonlandırır.
- Çelik halatın mekanizma içerisine geri sarılma özelliği.
- Otomatik kilitlenen çift emniyetli, firdöndülü çelik karabina.
- Karabina düşüş indikatörüne sahiptir. Ürün kullanımı sırasında bir düşüş olup olmadığı kolayca tespit edilebilir.
- Hafif, yüksek mukavemetli HDPE dış kasa.

Standart: EN 360, CNB 11.060 2008 Keskin Kenar Tip A

Ürün Tipleri

HPS-6

Uzunluk: 6 m

Ağırlık : 2,8 kg

HPS-12

Uzunluk: 12 m

Ağırlık : 4 kg



r > 0,5 mm



r > 0,5 mm



H SERİSİ

GERİ SARIMLI DÜŞÜŞ DURDURUCULAR

- Dikeyde yapılan çalışmalarda, mekanizma içerisinde bulunan yüksek mukavemetli 4,6 mm galvaniz çelik halat, personelin iniş çıkışlarda güvenli çalışmasını sağlar.
- Düşme anında otomatik olarak kilitlenerek düşüşü sonlandırır.
- Çelik halatın mekanizma içerisine geri sarılma özelliği.
- Otomatik kilitlenen, çift emniyetli, firdöndülü çelik karabina.
- Karabina düşüş indikatörüne sahiptir. Ürün kullanımı sırasında bir düşüş olup olmadığı kolayca tespit edilebilir.
- Hafif, alüminyum dış kasa.

Standart: EN 360, CNB 11.060 2008 Keskin Kenar Tip A

Ürün Tipleri

H-18

Uzunluk: 18 m

Ağırlık : 9,5 kg

H-24

Uzunluk: 24 m

Ağırlık : 13,5 kg

H-33

Uzunluk: 30 m

Ağırlık : 18 kg

H-42

Uzunluk: 42 m

Ağırlık : 26,8 kg

H-60

Uzunluk: 60 m

Ağırlık : 38 kg



2xr 0,5 mm

KEMERLER

LANYARDLAR

KARABİNALAR

MAKARALAR

ÇIKIŞ ALETLERİ

İNİŞ ALETLERİ

KASKLAR

MOBİL DÜŞÜŞ DURDURUCULAR

GERİ SARIMLI DÜŞÜŞ DURDURUCULAR

KURTARMA ALETLERİ

SEDYELER

HALATLAR

ÇANTA VE AKSESUARLAR

GÜVENLİK AĞLARI

KENAR KORUMA

TRİPOD VE KONSOLLAR

ANKRAJLAR

YATAY YAŞAM HATLARI

DİKEY YAŞAM HATLARI

SAVUNMA

KALDIRMA EKİPMANLARI



HRA SERİSİ

KOLLU GERİ SARIMLI DÜŞÜŞ DURDURUCULAR

- Dikeyde yapılan çalışmalarda, mekanizma içerisinde bulunan çelik halat, personelin iniş çıkışlarda güvenli çalışmasını sağlar.
- Düşme anında otomatik olarak kilitlenerek düşüşü sonlandırır.
- Askıda kalan personelin yukarı, aşağı indirilip kaldırılmasına imkan sağlayan kurtarma kolu.
- Çelik halatın mekanizma içerisine geri sarılma özelliği.
- Otomatik kilitlenen, çift emniyetli, firdöndülü çelik karabina.
- Karabina düşüş indikatörüne sahiptir. Ürün kullanımı sırasında bir düşüş olup olmadığı kolayca tespit edilebilir.
- Yüksek mukavemetli, 4,6 mm paslanmaz çelik halat.
- Alüminyum dış kasa.

Standart: EN 360, EN 1496

Ürün Tipleri

HRA-18

Uzunluk: 18 m

Ağırlık : 11,5 kg

HRA-30

Uzunluk: 30 m

Ağırlık : 18,5 kg

HRA-24

Uzunluk: 24 m

Ağırlık : 16 kg

HRA-42

Uzunluk: 42 m

Ağırlık : 25,5 kg

HAS SERİSİ

GERİ SARIMLI DÜŞÜŞ DURDURUCU VE İNDİRİCİLER

- Düşme anında otomatik olarak kilitlenerek düşüşü sonlandırma özelliği, düşüşün sonlanmasından sonra personeli 0.9 m/saniye sabit hızla emniyetli bir şekilde indirir.
- Dikeyde yapılan çalışmalarda, mekanizma içerisinde bulunan çelik halat, personelin iniş çıkışlarda güvenli çalışmasını sağlar.
- Çelik halatın mekanizma içerisine geri sarılma özelliği.
- Acil durumlarda kaçış imkanı sağlar.
- Otomatik kilitlenen, çift emniyetli, firdöndülü çelik karabina.
- Karabina düşüş indikatörüne sahiptir. Ürün kullanımı sırasında bir düşüş olup olmadığı kolayca tespit edilebilir.
- Yüksek mukavemetli, 4,6 mm galvaniz çelik halat.
- Alüminyum dış kasa.

Standart: EN 341

Ürün Tipleri

HAS-18

Uzunluk: 18 m

Ağırlık : 11 kg

HAS-30

Uzunluk: 30 m

Ağırlık : 15 kg



2xr 0,5 mm



2xr 0,5 mm



ABS 5 D

HOBİ SPORLARI İÇİN GERİ SARIMLI DÜŞÜŞ DURDURUCU VE İNDİRİCİ

- Hobi spor tırmanışları için özel olarak tasarlanmıştır.
- Düşme anında otomatik olarak kilitlenerek düşüşü sonlandırma özelliği.
- Düşüşün sonlanmasından sonra personeli 1,0 m/sn sabit hızla emniyetli bir şekilde indirir.
- Çalışma uzunluğunu gösteren dijital göstereye sahiptir. (Topla ölçüm 10 metre üzerinden yapılır.)
- Fren arızalanmasına karşı ek bir fren sistemine sahiptir.
- Sentetik halatın mekanizma içerisine geri sarılma özelliği.
- Otomatik kilitlenen, çift emniyetli, firdöndülü çelik karabina.
- Karabina düşüş indikatörüne sahiptir. Ürün kullanımı sırasında bir düşüş olup olmadığı kolayca tespit edilebilir.
- Yüksek mukavemetli Dyneema halata sahiptir.
- Alüminyum dış kasa.

Uzunluk : 10 m

Ağırlık : 6 kg

Standart: EN 341



KEMERLER

LANYARDLAR

KARABİNALAR

MAKARALAR

ÇIKIŞ ALETLERİ

İNİŞ ALETLERİ

KASKLAR

MOBİL DÜŞÜŞ DURDURUCULAR

GERİ SARIMLI DÜŞÜŞ DURDURUCULAR

KURTARMA ALETLERİ

SEDYELER

HALATLAR

ÇANTA VE AKSESUARLAR

GÜVENLİK AĞLARI

KENAR KORUMA

TRİPOD VE KONSOLLAR

ANKRAJLAR

YATAY YAŞAM HATLARI

DİKEY YAŞAM HATLARI

SAVUNMA

KALDIRMA EKİPMANLARI





BISON ABS 4WH

BISON ABS 4WH KURTARMA CİHAZI

Yüksekte yapılan çalışmalarda, olası bir düşüş sonrası askıda kalan personelin kurtarılması için tasarlanmıştır. Ikar Bison, maksimum iniş yüksekliğinde (150 m) ve maksimum ağırlık (200 kg) ile test edilmiştir. Ayrıca Ikar Bison ekstra % 25 ağırlık ile test edilmiş (250 kg) ve başarılı olmuştur.



MARK ELEPHANT HUB

KURTARMA VE KAÇIŞ CİHAZI

Yüksekte yapılan çalışmalarda askıda kalan personelin kurtarılması veya bir tehlike durumunda güvenli bir noktaya kaçış ihtiyaçları için tasarlanmıştır.



FAWORIT ABS 3a WH

41 Z19 KURTARMA STANKASI

FAWORIT ABS 3WH KURTARMA CİHAZI

Yüksekte yapılan çalışmalarda, bir düşüş sonrası askıda kalan personelin kurtarılması için tasarlanmıştır. Ikar Favorit, maksimum iniş yüksekliğinde (150 m) ve 100 kg (1 kişi) için test edilip onaylanmıştır.



FAWORIT ABS 3a W

FAWORIT ABS 3W İNİŞ CİHAZI

Kullanıcının mobil dikey yaşam hattı veya alan sınırlaması yaparak çalışması için tasarlanmıştır. Ara ara yapılan iniş-çıkış hareketlerinde ip üzerinde emniyet alınmasını sağlar. Zorlu çalışma ortamları için çelik malzemeden üretilmiştir.

KEMERLER

LANYARDLAR

KARABİNALAR

MAKARALAR

ÇIKIŞ ALETLERİ

İNİŞ ALETLERİ

KASKLAR

MOBİL DÜŞÜŞ
DURDURUCULAR

GERİ SARIMLI
DÜŞÜŞ
DURDURUCULAR

**KURTARMA
ALETLERİ**

SEDYELER

HALATLAR

ÇANTA VE
AKSESUARLAR

GÜVENLİK
AĞLARI

KENAR KORUMA

TRİPOD VE
KONSOLLAR

ANKRAJLAR

YATAY YAŞAM
HATLARI

DİKEY YAŞAM
HATLARI

SAVUNMA

KALDIRMA
EKİPMANLARI



IKAR BISON ABS 4WH KURTARMA CİHAZI

- Ikar Bison maksimum, iniş yüksekliğinde (150 m) ve maksimum ağırlık (200 kg) ile test edilmiştir. Ayrıca Ikar Bison ekstra % 25 ağırlık ile test edilmiş (250 kg) ve başarılı olmuştur.
- Yüksek fonksiyonellik ve güvenlik.
- Yenilikçi tasarım, korozyon dayanımı.
- Nem, ısı ve soğuğa karşı dayanım.
- Krank tekerleğini kullanarak kurtarma kaldırma işlevine sahiptir.
- Maksimum 200 kg ağırlık ile çalışma.
- Otomatik hız kontrolü.
- Maksimum iniş hızı 0.9 m/sec.
- Maksimum iniş mesafesi 150 m.
- Maksimum kurtarma mesafesi 75 m.
- Düşük ağırlık.
- İp yırtılması ve kopması olmaz.
- Otomatik kilitlenen çift emniyetli, alüminyum karabina.
- Bir ucu inerken diğer ucun yükselme özelliği.
- Alüminyum dış kasa.
- Kendi özel çantası içerisinde gelir.
- 10,5 mm statik (EN 1891 sertifikalı) halat.
- Aynı anda iki kişinin kullanımına uygundur.

Uzunluk: 20-150 m (Siparişe göre)
Ağırlık : 3.500 gr (20 m standart ağırlık)
Standart: EN 341, EN 1496

IKAR FAVORIT ABS 3aWH KURTARMA CİHAZI

- Askıda kalan veya yukarıdan aşağı bir noktaya inmesi gereken personele güvenli iniş ve çıkış imkanı.
- Kurtarma kolu ile kurtarılabilecek personelin aşağı ve yukarı yönde indirilip kaldırılmasına olanak sağlayan sistem.
- Acil durumlarda kaçış imkanı. (Telekom kuleleri, enerji iletim direkleri, kule vinçler, konutlar, iş kuleleri petrol arama ve dolun tesisleri gibi yüksekte tahliye ve kurtarma gerektiren tüm sektörlerde kullanılabilir)
- Otomatik hız kontrolü.
- Maksimum iniş hızı 0.9 m/sec.
- Maksimum iniş mesafesi 150 m.
- Maksimum kurtarma mesafesi 75 m.
- İp yırtılması ve kopması olmaz.
- Otomatik kilitlenen çift emniyetli alüminyum karabina.
- Bir ucu inerken diğer ucun yükselme özelliği.
- Alüminyum dış kasa.
- 10,5 mm statik (EN 1891 sertifikalı) halat.
- Tek kişilik kullanıma uygundur.

Uzunluk: 20-150 m (Siparişe göre)
Ağırlık : 1.900 gr (20 m standart ağırlık)
Standart: EN 341, EN 1496

41 Z19 KURTARMA STANKASI (TELESKOPİK)

- Kurtarma stankası, askıda kalan kullanıcıya daha uzak bir mesafeden ulaşabilmek için teleskopik olarak tasarlanmıştır.
- Ikar kurtarma cihazlarında bulunan karabinalar ile uyumludur.
- Kapalı boyu 80 cm, tam açıldığında boyu 292 cm'dir.



IKAR FAVORIT ABS 3aW OTOMATİK İNİŞ ALETİ (KAÇIŞ ALETİ)

- Askıda kalan veya yukarıdan aşağı bir noktaya inmesi gereken personele güvenli iniş ve çıkış için tasarlanmıştır.
- Yüksek fonksiyonellik ve güvenlik.
- Yenilikçi tasarım, korozyon dayanımı.
- Nem, ısı ve soğuğa karşı dayanım.
- Otomatik hız kontrolü.
- Maksimum iniş hızı 0.9 m/sec.
- 150 m maksimum iniş mesafesi.
- Düşük ağırlık.
- İp yırtılması ve kopması olmaz.
- 1 kişi için test edilmiştir.
- Otomatik kilitlenen çift emniyetli, alüminyum çelik karabina.
- Bir ucu inerken diğer ucun yükselme özelliği.
- Alüminyum dış kasa.
- Kendi özel çantası içerisinde gelir.
- F-7 ankraj sapanı ile kolay montaj.
- K-2/3ACP otomatik kilitli karabina ile sevk edilir.
- 10,5 mm Statik (EN 1891 sertifikalı) halat.

Uzunluk : 20-150 m (Siparişe göre)

Ağırlık : 1.200 gr (20 m standart ağırlık)

Standart: EN 341:1996 Sınıfı A



RK-SERİSİ KURTARMA KİTİ

- Askıda kalan personelin hızlı ve güvenli bir şekilde askıdan kurtarılması için tasarlanmıştır.
- R-ALF kurtarma makarası süspansiyon sistemlidir. Kurtarma makarasının üzerine entegre edilmiş aşırı hız freni vardır. Bu sayede olası bir düşüşte makara kendini kilitler. Kurtarıcı makarayı ip ile beslediğinden sistem inişi sağlar.
- R-ALF kurtarma makarasının, çift yönlü kilit mekanizması sayesinde sistem aşağı ve yukarıya iki yönde çalışır.
- 5:1 palanga sistemi sayesinde mekanik avantaja sahiptir.
- Palanga sisteminde Ø:11mm EN 1891 statik halata sahiptir.
- F-2 ankraj sapanı sayesinde sistem geniş profillere bile kolayca monte edilebilir.
- Kurtarma stankası teleskopiktir. Bu sayede askıda kalan personele uzak bir mesafeden ulaşmak kolaydır.

Standart: EN 12278, ANSI Z359: 4: 2007

Ürün Tipleri

RK-20

Uzunluk: 20 m

Ağırlık : 12.220 gr (İp dahil)

RK-40

Uzunluk: 4m

Ağırlık: 20.220 gr (İp dahil)

KEMERLER

LANYARDLAR

KARABİNALAR

MAKARALAR

ÇIKIŞ ALETLERİ

İNİŞ ALETLERİ

KASKLAR

MOBİL DÜŞÜŞ
DURDURUCULARGERİ SARIMLI
DÜŞÜŞ
DURDURUCULARKURTARMA
ALETLERİ

SEDYELER

HALATLAR

ÇANTA VE
AKSESUARLARGÜVENLİK
AĞLARI

KENAR KORUMA

TRİPOD VE
KONSOLLAR

ANKRAJLAR

YATAY YAŞAM
HATLARIDİKEY YAŞAM
HATLARI

SAVUNMA

KALDIRMA
EKİPMANLARI



MARK ELEPHANT HUB

KURTARMA VE KAÇIŞ CİHAZI

- Yüksekte yapılan çalışmalarda askıda kalan personelin kurtarılması veya bir tehlike durumunda güvenli bir noktaya kaçış ihtiyaçları için tasarlanmıştır.
- Maksimum 225 kg'lık çalışma kapasitesine sahiptir.
- 2 kişinin kullanımı içindir.
- İniş hızı 0,8 m/sn dir.
- Maksimum iniş yüksekliği 300 metre dir.
- Gövdesi çelik ve alüminyum malzemeden üretilmiştir.
- Statik EN 1981 sertifikalı Ø 9,6 mm halat ile test edilmiş ve sertifikalandırılmıştır.
- İstenilen metrajda üretilebilir.
- Kendi özel çantası içerisinde sevk edilir.

Ağırlık : gr (metraja göre değişir)

Malzeme: Paslanmaz Çelik

Standart: EN 341:2011 - 1A / EN 1496:2007 Class B





DE-100 DERİKMEN KAÇIŞ SİSTEMİ

- Acil durumda derikmenin güvenli kaçışı için tasarlanmıştır.
- Sistem, 2 adet 316 kalite paslanmaz çelik kılavuz halata sahiptir.
- Kaçış, 0,9 m/sn hız ile ABS 3W kaçış sistemi ile sağlanır.
- Kaçış sistemi halatı aramid malzemeden imal edilmiştir.
- Sistem ayakları, zeminde hazırlanan 1 m³ beton bloğa monte edilir.
- Üstten ve alttan çift emniyetli olarak tasarlanmıştır.

Standart: EN 341

KEMERLER

LANYARDLAR

KARABİNALAR

MAKARALAR

ÇIKIŞ ALETLERİ

İNİŞ ALETLERİ

KASKLAR

MOBİL DÜŞÜŞ
DURDURUCULAR

GERİ SARIMLI
DÜŞÜŞ
DURDURUCULAR

**KURTARMA
ALETLERİ**

SEDYELER

HALATLAR

ÇANTA VE
AKSESUARLAR

GÜVENLİK
AĞLARI

KENAR KORUMA

TRİPOD VE
KONSOLLAR

ANKRAJLAR

YATAY YAŞAM
HATLARI

DİKEY YAŞAM
HATLARI

SAVUNMA

KALDIRMA
EKİPMANLARI





RL-10 KÖNİK KURTARMA SEDYESİ

KÖNİK SEDYE – KURTARMA SEDYESİ

Her türlü çalışma ortamında, yaralının kolay ve hızlı bir şekilde sedyeye alınması ve güvenli ortama naklinin yapılması ile dar alanlarda yaralının yatay ve dikey taşınabilmesi için tasarlanmıştır. Askı sapanları sayesinde vinç, helikopter vb. araçlarda kullanılabilmesi için askı sapanları mevcuttur. Sedyeye, kendi özel çantası içerisinde gönderilir. Taşınması çok kolaydır.



RL-46

NEIL ROBERTSON SEDYE

Dar alanlarda, yatay ve dikey olarak yaralı taşıma işlemi için tasarlanmıştır.



RL-6

SEPET SEDYELER

Helikopter ve vinç ile taşımaya uygun olarak tasarlanmıştır. Opsiyonel taşıma sapanları vardır. Paslanmaz çelik, çelik veya HDPE malzemeden üretilmiştir.



RL-4



RL-44

OMURGA TAHTALARI

Omurga zedelenmelerinin yaşandığı kazalar için tasarlanmıştır. Denizde, su üzerinde yüzebilirler.



RL-44 A



RL-5

KAŞIK SEDYE

Ortadan ikiye ayrılabilme özelliği sayesinde, yaralının hareket ettirilmeden sedyeye alınabilmesi için tasarlanmıştır.

KEMERLER

LANYARDLAR

KARABİNALAR

MAKARALAR

ÇIKIŞ ALETLERİ

İNİŞ ALETLERİ

KASKLAR

MOBİL DÜŞÜŞ DÜRDÜRÜCÜLER

GERİ SARIMLI DÜŞÜŞ DÜRDÜRÜCÜLER

KURTARMA ALETLERİ

SEDYELER

HALATLAR

ÇANTA VE AKSESUARLAR

GÜVENLİK AĞLARI

KENAR KORUMA

TRİPOD VE KONSOLLAR

ANKRAJLAR

YATAY YAŞAM HATLARI

DİKEY YAŞAM HATLARI

SAVUNMA

KALDIRMA EKİPMANLARI



RL-10

KONİK SEDYE

- Gövdesi, yüksek mukavemetli polietilen malzemeden imal edilmiştir.
- Kemer üzerindeki kuşgözü perçinler, paslanmaz çelik malzemeden yapılmıştır.
- Yatay ve düşey kurtarmalarda kullanılabilir.
- Kazazedeyi dar alanlardan, düzgün veya engebeli arazilerden güvenli bir şekilde tahliye etmek için tasarlanmıştır.
- Yüksek açı veya teknik kurtarma operasyonlarında düşey konumda kullanılabilir ve çekme sistemine bağlanmak için 1 adet 23 kN mukavemete sahip düşey tahliye ipi bulunmaktadır.
- Yatay konumda kullanılabilir özelliğindedir. Helikopter tahliyesinde helikoptere bağlanmak için 2 adet 35 kN mukavemete sahip yatay tahliye sapanına sahiptir.
- Sağda ve solda ikişer adet olmak üzere toplamda 4 adet sabit taşıma tutamakları vardır.
- Üzerindeki taşıyıcı kuşgözü perçinlere takılarak tutamak sayısını 8'e çıkaracak 4 adet perlon sapanı vardır.
- Taşıma çalışmaları için 50 kN mukavemete ve üç hareketli otomatik kilitlenme özelliğine sahip çelik karabinası vardır.
- Az sayıdaki kurtarıcı ile gerçekleştirilecek operasyonlarda sürükleyerek tahliye yapılabilmesi için baş tarafta çekme sistemi mevcuttur.
- Ayrıca iki ucu kancalı, 1,8 m boyunda, çekme operasyonunu kolaylaştıran portatif bir çekme kayışına sahiptir.
- Sedyeyi sıkıca sabitlemek için yanda dört, ayakta iki olmak üzere toplam altı adet çelik tokalı güvenlik gergisi vardır.
- Nakliye sırasında az yer kaplaması için rulo haline getirilebilir. Sedyeyi rulo halde muhafaza etmeyi sağlayan çelik tokalı bir adet gerdirme sapanına sahiptir.
- Rulo haldeyken çapı 27 cm, uzunluğu ise 93 cm'dir.
- Beraberinde bir taşıma çantası vardır. Taşıma çantası yüksek mukavemetli kumaştan imal edilmiştir. Çantanın sırtta taşınabilmesi için kolonları ve bel kayışları vardır.
- Çanta ölçüleri 31 cm x 95 cm (çap x boy), sedye ölçüleri 27 cm x 93 cm x 250 cm'dir (çap x en x boy).

Ağırlık : 8,4 kg

Standart: EN 1865

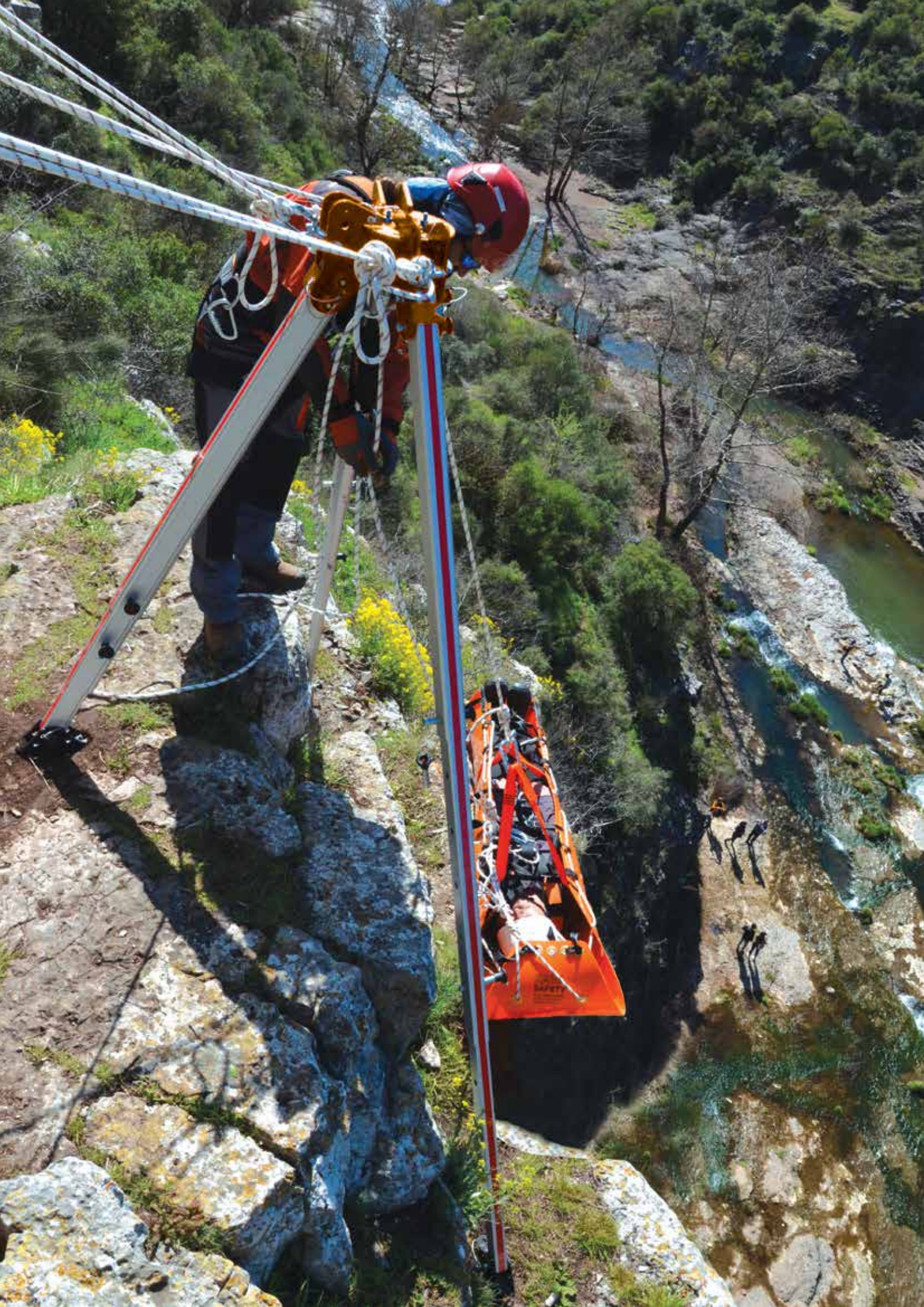



RL-6

SEPET SEDYE (HELİKOPTER KURTARMA TİPİ)

- Vakum sedye ve omurga tahtası ile birlikte kullanıma uygun bir kurtarma sedyesidir.
- Marin tipi travma tahtasıyla da kullanılabilir.
- Ayak destekleri vardır.
- Opsiyonel RL-4E sedye taşıma sapanı (4 bacaklı).
- Yaralı tahliyesi sırasında yan yüzeylere çarpmaması için kılavuz ipi.
- Helikopter ile taşımaya uygundur.

Malzeme	: Paslanmaz çelik 316
Taşıma Dayanımı:	22 kN
En	: 59 cm
Boy	: 210 cm
Yükseklik	: 20 cm
Ağırlık	: 12 kg

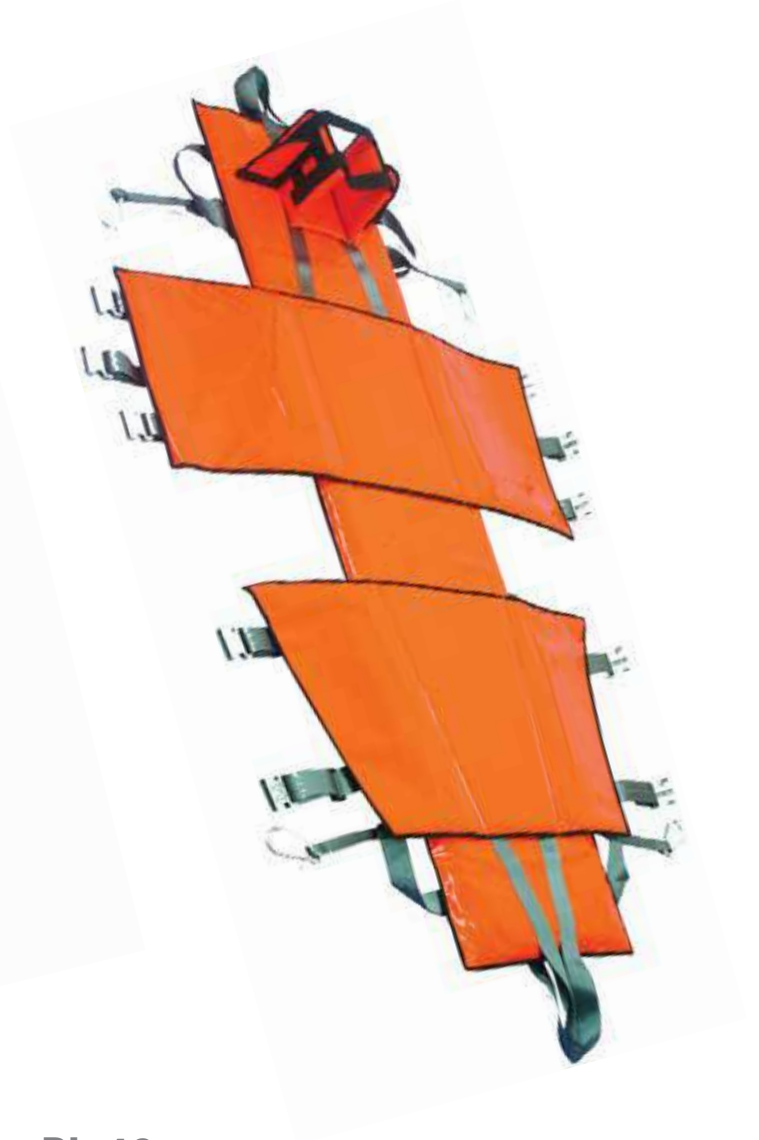

RL-46

NEIL ROBERTSON SEDYE

- Dar alanlarda dikey veya yatay olarak yaralı taşıma olanağı.
- Alevlenmeye, sürtünmeye ve yırtılmaya mukavemetli 1100 denye polyester ve PVC brandadan imal edilmiştir.
- Tüm standart omurga tahtaları ile birlikte kullanılabilme olanağı.
- Her iki yanda toplam 8 adet taşıma kolu.
- Gövdeye bağlı baş sabitleyicisi.
- Kaldırma kolonları ve karabinaları ile birlikte.

En	: 65 cm
Boy	: 195 cm
Yükseklik	: 6 cm
Taşıma Kapasitesi:	150 kg
Ağırlık	: 4,5 kg
Standart	: EN 1865



RL-4 SEPET SEDYE (PLASTİK)

- Vakum sedye ve omurga tahtası ile birlikte kullanıma uygun kurtarma sedyesi.
- HDPE gövde.
- Yumuşak EVA.
- Ayak destekleri.
- 3 adet yaralı tespit kemeri.
- Opsiyonel RL-4E sedye taşıma.
- Dört bacaklı sapan.

En	: 63 cm
Boy	: 217 cm
Yükseklik	: 20 cm
Taşıma Kapasitesi:	175 kg
Ağırlık	: 14 kg

RL-44 DENİZ OMURGA TAHTASI

- Dış gövdesi yüksek mukavemetli ABS materyalden, iç dolgu malzemesi ise yüksek yoğunluklu PU malzemeden üretilmiştir.
- X ışınları geçirme özelliği.
- Deterjanla temizlenebilen yüzey.
- Sağda ve solda 6'şar, uç kısımlarda 2'şer adet olmak üzere toplam 16 adet el tutma boşluğu.

En	: 45 cm
Boy	: 185 cm
Yükseklik	: 4 cm
Taşıma Kapasitesi:	250 kg
Ağırlık	: 5,4 kg
Standart	: EN 1865

Opsiyonel Ürünler

- Baş Bandı
- Omurga Tahtası Kemeri

RL-5 KAŞIK SEDYE

- Ortadan ikiye ayrılabilme özelliği sayesinde, yaralının hareket ettirilmeden sedyeye alınabilmesi için tasarlanmıştır.
- Elokssallı alüminyum alaşım gövde.
- Otomatik kilitlenen kilit mekanizması.
- 2 adet yaralı tespit kemeri.

En	: 42 cm
Boy	: 166 (200) cm
Yükseklik	: 7 cm
Taşıma Kapasitesi:	170 kg
Ağırlık	: 10 kg
Standart	: EN 1865

KEMERLER

LANYARDLAR

KARABİNALAR

MAKARALAR

ÇIKIŞ ALETLERİ

İNİŞ ALETLERİ

KASKLAR

MOBİL DÜŞÜŞ DÜRDÜRÜCULAR

GERİ SARIMLI DÜŞÜŞ DÜRDÜRÜCULAR

KURTARMA ALETLERİ

SEDYELER

HALATLAR

ÇANTA VE AKSESUARLAR

GÜVENLİK AĞLARI

KENAR KORUMA

TRİPOD VE KONSOLLAR

ANKRAJLAR

YATAY YAŞAM HATLARI

DİKEY YAŞAM HATLARI

SAVUNMA

KALDIRMA EKİPMANLARI





LUPA® STATİK 10.5 **LUPA® STATİK 11** **LUPA® STATİK 12** **LUPA® STATİK 13** **LUPA® STATİK 11 GÖZLÜ** **LUPA® ACCESSORY**
STATİK HALATLAR

Kurtarma ve iple erişim teknikleri için özel olarak tasarlanmıştır. Yüksekte yapılan çalışmalarda kullanılırlar.



ARAMID FIGHTER

ARAMID FIGHTER

Isı ile temas edilebilecek ortamlar için tasarlanmıştır. Özellikle itfaiyeci ve ormancıların her türlü kurtarma ve diğer çalışmalarını için geliştirilmiştir.



LUPES® SAFETY TWIST

LUPES® SAFETY TWIST

Personel güvenlik halatları F-2'li sistemler için geliştirilmiştir. F-3 ve F-1 ile kullanıma uygundur.



LUPA® FAST ROPE

LUPA® FAST ROPE

Helikopterden iniş için özel olarak tasarlanmıştır.

KASA TIPLERİ



M

SE



ERC-100

İP KORUYUCULAR

İpleri keskin kenarlardan korumak için özel olarak tasarlanmıştır.



RP-100



RP-50



G-18

İP / YELKEN ELDİVENLERİ

İple çalışma esnasında sürtünmeden kaynaklanan ısıdan korunmak ve rahat çalışmak için tasarlanmıştır.



G-18 A

KEMERLER

LANYARDLAR

KARABİNALAR

MAKARALAR

ÇIKIŞ ALETLERİ

İNİŞ ALETLERİ

KASKLAR

MOBİL DÜŞÜŞ DÜRDÜRÜCÜLER

GERİ SARIMLI DÜŞÜŞ DÜRDÜRÜCÜLER

KURTARMA ALETLERİ

SEDEYELER

HALATLAR

ÇANTA VE AKSESUARLAR

GÜVENLİK AĞLARI

KENAR KORUMA

TRİPOD VE KONSOLLAR

ANKRAJLAR

YATAY YAŞAM HATLARI

DİKEY YAŞAM HATLARI

SAVUNMA

KALDIRMA EKİPMANLARI



LUPA® STATİK 10,5 MM

- Statik 10,5 mm, kurtarma operasyonları ile ip erişim teknikleri için tasarlanmıştır.
- Yüksek mukavemetli polyamid liflerin S/Z bükümünden üretilmiştir.
- Bir iç kısım ve iç kısmı koruyan dış mantodan oluşmuştur.
- Mükemmel elle tutuş özelliği sağlar.
- Sürtünmeye karşı yüksek dayanım sağlar.
- Güneş ışınlarından korunması için yüksek UV dayanımına sahiptir.
- İp içerisinde sahip olduğu standart, ip tipi ve marka bilgilerinin bulunduğu ip boyunca devam eden bilgi şeridine sahiptir.

Çap	: 10,5 mm
Tip	: A
Ağırlık	: 67 gr/m
Kopma Mukavemeti	: 27 kN
Düğüm ile Kopma Direnci	: 18 kN
Statik Esneme	: % 2,7
Kılıf Kayması	: 0
Manto Oranı	: % 39
Islak Çekme Direnci	: % 3,3
Düğüm Esnekliği	: 1
Dikişli Göz Mukavemeti	: 24 kN
Sekiz Düğümü ile Mukavemeti:	16 kN
Standart	: EN 1891

Standart Uzunlukları

- 50, 100, 150 ve 200 m beyaz benekli
- 50, 100, 150 ve 200 m gri benekli
- 50, 100, 150 ve 200 m siyah beneksiz

LUPA® STATİK 11 MM

- Statik 11 mm, kurtarma operasyonları ile ip erişim teknikleri için tasarlanmıştır.
- Yüksek mukavemetli polyamid liflerin S/Z bükümünden üretilmiştir.
- Bir iç kısım ve iç kısmı koruyan dış mantodan oluşmuştur.
- Mükemmel elle tutuş özelliği sağlar.
- Sürtünmeye karşı yüksek dayanım sağlar.
- Güneş ışınlarından korunması için yüksek UV dayanımına sahiptir.
- İp içerisinde sahip olduğu standart, ip tipi ve marka bilgilerinin bulunduğu ip boyunca devam eden bilgi şeridine sahiptir.

Çap	: 11 mm
Tip	: A
Ağırlık	: 78 gr/m
Kopma Mukavemeti	: 28 kN
Düğüm ile Kopma Direnci	: 19 kN
Statik Esneme	: % 2,7
Kılıf Kayması	: 0
Manto Oranı	: % 39
Islak Çekme Direnci	: % 3,3
Düğüm Esnekliği	: 1
Dikişli Göz Mukavemeti	: 25 kN
Sekiz Düğümü ile Mukavemeti:	16 kN
Standart	: EN 1891

Standart Uzunlukları

- 50, 100, 150 ve 200 m beyaz benekli
- 50, 100, 150 ve 200 m gri benekli
- 50, 100, 150 ve 200 m siyah beneksiz





LUPA® STATİK 12 MM

- Statik 12 mm, kurtarma operasyonları, iple erişim teknikleri ve zorlu çalışma ortamları için tasarlanmıştır.
- Yüksek mukavemetli polyamid liflerin S/Z bükümünden üretilmiştir.
- Bir iç kısım ve iç kısmı koruyan dış mantodan oluşmuştur.
- Mükemmel elle tutuş özelliği sağlar.
- Sürtünmeye karşı yüksek dayanım sağlar.
- Güneş ışınlarından korunması için yüksek UV dayanımına sahiptir.
- İp içerisinde sahip olduğu standart, ip tipi ve marka bilgilerinin bulunduğu ip boyunca devam eden bilgi şeridine sahiptir.

Malzeme	: Polyamid 6
Çap	: 12 mm
Tip	: A
Ağırlık	: 92 gr/m
Kopma Mukavemeti	: 40,5 kN
Düğüm ile Kopma Direnci	: 22 kN
Statik Esneme	: % 2,5
Kılıf Kayması	: % 0,5
Manto Oranı	: % 35
Islak Çekme Direnci	: % 2,6
Düğüm Esnekliği	: 1,16
Dikişli Göz Mukavemeti	: 25 kN
Sekiz Düğümü ile Mukavemeti:	22 kN
Standart	: EN 1891

Standart Uzunlukları

- 50, 100, 150 ve 200 m beyaz benekli
- 50, 100, 150 ve 200 m gri benekli
- 50, 100, 150 ve 200 m siyah beneksiz



LUPA® STATİK 13 MM

- Statik 13 mm, kurtarma operasyonları, iple erişim teknikleri ve zorlu çalışma ortamları için tasarlanmıştır.
- Yüksek mukavemetli polyamid liflerin S/Z bükümünden üretilmiştir.
- Bir iç kısım ve iç kısmı koruyan dış mantodan oluşmuştur.
- Mükemmel elle tutuş özelliği sağlar.
- Sürtünmeye karşı yüksek dayanım sağlar.
- Güneş ışınlarından korunması için yüksek UV dayanımına sahiptir.
- İp içerisinde sahip olduğu standart, ip tipi ve marka bilgilerinin bulunduğu ip boyunca devam eden bilgi şeridine sahiptir.

Malzeme	: Polyamid 6
Çap	: 13 mm
Tip	: A
Ağırlık	: 107 gr/m
Kopma Mukavemeti	: 46,5 kN
Düğüm ile Kopma Direnci	: 26 kN
Statik Esneme	: % 1,9
Kılıf Kayması	: % 0,6
Manto Oranı	: % 36
Islak Çekme Direnci	: % 3,0
Düğüm Esnekliği	: 1,15
Dikişli Göz Mukavemeti	: 25 kN
Sekiz Düğümü ile Mukavemeti:	25 kN
Standart	: EN 1891

Standart Uzunlukları

- 50, 100, 150 ve 200 m beyaz benekli
- 50, 100, 150 ve 200 m gri benekli
- 50, 100, 150 ve 200 m siyah beneksiz



KEMERLER

LANYARDLAR

KARABİNALAR

MAKARALAR

ÇIKIŞ ALETLERİ

İNİŞ ALETLERİ

KASKLAR

MOBİL DÜŞÜŞ
DURDURUCULARIGERİ SARIMLI
DÜŞÜŞ
DURDURUCULARIKURTARMA
ALETLERİ

SEDEYELER

HALATLAR

ÇANTA VE
AKSESUARLARGÜVENLİK
AĞLARI

KENAR KORUMA

TRİPOD VE
KONSOLLAR

ANKRAJLAR

YATAY YAŞAM
HATLARIDİKEY YAŞAM
HATLARI

SAVUNMA

KALDIRMA
EKİPMANLARI



LUPA® STATİK 11 MM GÖZLÜ

- Statik 11 mm kurtarma operasyonları ile erişim teknikleri ve zorlu çalışma ortamları için tasarlanmıştır.
- Yüksek mukavemetli polyamid liflerin S/Z bükümünden üretilmiştir.
- Bir iç kısım ve iç kısmı koruyan dış mantodan oluşmuştur.
- Mükemmel elle tutuş özelliği sağlar.
- Sürtünmeye karşı yüksek dayanım sağlar.
- Güneş ışınlarından korunması için yüksek UV dayanımına sahiptir.
- İp içerisinde sahip olduğu standart, ip tipi ve marka bilgilerinin bulunduğu ip boyunca devam eden bilgi şeridine sahiptir.

Çap	: 11 mm
Tip	: A
Ağırlık	: 78 gr/m
Kopma Mukavemeti	: 28 kN
Düğüm ile Kopma Direnci	: 19 kN
Statik Esneme	: % 2,7
Kılıf Kayması	: 0
Manto Oranı	: % 38
Islak Çekme Direnci	: % 3,3
Düğüm Esnekliği	: 1
Dikişli Göz Mukavemeti	: 25 kN
Sekiz Düğümü ile Mukavemeti:	16 kN
Standart	: EN 1891

Standart Uzunlukları

- 50, 100, 150 ve 200 m beyaz benekli
- 50, 100, 150 ve 200 m gri benekli
- 50, 100, 150 ve 200 m siyah beneksiz

LUPA® ACCESSORY 7 MM

- Yardımcı 7 mm malzeme çekme ve kaldırma için tasarlanmıştır.
- Yüksek mukavemetli polyamid liflerin S/Z bükümünden üretilmiştir.
- Bir iç kısım ve iç kısmı koruyan dış mantodan oluşmuştur.
- Mükemmel elle tutuş özelliği sağlar.
- Sürtünmeye karşı yüksek dayanım sağlar.
- Güneş ışınlarından korunması için yüksek UV dayanımına sahiptir.

Çap	: 7 mm
Ağırlık	: 32 gr/m
Kopma Mukavemeti	: 13 kN
Düğüm ile Kopma Direnci	: 7 kN
Manto Oranı	: % 42
Islak Çekme Direnci	: % 3,3
Dikişli Göz Mukavemeti	: 10 kN
Sekiz Düğümü ile Mukavemeti:	7,5 kN
Standart	: EN 564

Standart Uzunlukları

- 50, 100, 150 ve 200 m beyaz benekli
- 50, 100, 150 ve 200 m turuncu benekli
- 50, 100, 150 ve 200 m siyah benekli







ARAMID FIGHTER

- % 100 ısıya dayanıklı Aramid malzemedan üretilmiştir.
- 300 °C çalışma sıcaklığı.
- Bir iç kısım ve iç kısmı koruyan dış mantodan oluşmuştur.
- Mükemmel elle tutuş özelliği sağlar.
- Yüksek sürtünme dayanımına sahiptir.
- Çok düşük esneme özelliği.

ÇAP (Ø)	AĞIRLIK (KG/100 MT)	K.MUK. (KGF)
8	5,60	2.100
10	8,75	3.180
11	10,58	4.000
12	12,60	4.600
14	17,15	6.200
16	22,40	8.000

Standart Uzunlukları

- 50 m
- 100 m
- 150 m
- 200 m

LUPES® SAFETY TWIST

- % 100 Yüksek mukavemetli teknolojik polyester liflerin bükülmesi ile üretilmiştir.
- 3 kollu bükümlü yapıdadır.
- Kolay kasa yapımı.
- Yüksek dayanıklılık.
- Mükemmel elle tutuş özelliği sağlar.
- Yüksek sürtünme dayanımına sahiptir.
- Çok düşük esneme özelliği.

ÇAP (Ø)	AĞIRLIK (KG/100 MT)	K.MUK. (KGF)
12	10,90	2.875
14	14,90	3.875
16	19,40	5.000

Standartlar: TS EN ISO 1141

Standart Uzunlukları

- 100 m
- 200 m





KASA TIPLERİ



M



SE

ART. NO	ÇAP	AĞIRLIK	K. MUK.
	(Ø)	(KG/100 M)	(KGF)
051 0323	2	42,00	7.500
051 040	40	60,00	10.000
051 044	44	77,00	12.000



LUPA® FAST ROPE

Malzeme	: Yüksek mukavemetli mat polyamid iplik.
Halat Yapısı	: 8 kollu örgülü.
Çap	: Ø 44 mm yük altında olmadığı durumda Ø 50 mm.
Özellikler	: Çok iyi sürtünme dayanımı, kolay kasa yapımı, yüksek dayanıklılık, yüksek mukavemet.
Kopmada Max. Uzama:	% 59
Yoğunluk	: 1,14 kg/dm ³
Renk	: Askeri yeşil ve çöl kumu
Uzunluk	: 30 / 60 / 90 / 120 Feet Roda
Standart	: MIL-F-44422



KEMERLER

LANYARDLAR

KARABİNALAR

MAKARALAR

ÇIKIŞ ALETLERİ

İNİŞ ALETLERİ

KASKLAR

MOBİL DÜŞÜŞ
DURDURUCULARGERİ SARIMLI
DÜŞÜŞ
DURDURUCULARKURTARMA
ALETLERİ

SEDEYELER

HALATLAR

ÇANTA VE
AKSESUARLARGÜVENLİK
AĞLARI

KENAR KORUMA

TRİPOD VE
KONSOLLAR

ANKRAJLAR

YATAY YAŞAM
HATLARIDİKEY YAŞAM
HATLARI

SAVUNMA

KALDIRMA
EKİPMANLARI



ERC-100 İP KORUYUCU

- İpin hareketiyle dönen millere sahiptir. İpi sürtünmeye karşı korur.
- Dikey ve yatay miller ip hareketine rehberlik eder.
- Parçalar birbirine Quicklink karabina ile monte edilir.
- Bir seti, 4 adet parça ve 6 adet Quicklink karabinadan oluşur.

RP-100 İP KORUYUCU

- İp hareketlerinde düşük sürtünme yüzeyi sağlar.
- Cırt bantlı yüzey ipi içine alır, tüm dış ortamlara karşı korur. Cırt bantlı koruma sayesinde ip üzerinde istenilen yerde sökölüp takılabilir.
- Alt yüzeyinde bulunan kalın ve yüksek mukavemetli dokuma kolon sayesinde uzun ömürlüdür.
- Uzunluğu 1,2 m'dir.

RP-50 İP KORUYUCU

- İp hareketlerinde düşük sürtünme yüzeyi sağlar.
- Cırt bantlı koruma sayesinde ip üzerinde istenilen yerde sökölüp takılabilir.
- Yüksek mukavemetli branda kumaştan üretilmiştir.
- Uzunluğu 1,2 m'dir.





G-18

İP/YELKEN ELDİVENİ (TAM PARMAK)

- İp ile yapılan çalışmalar için özel olarak tasarlanmıştır.
- Avuç içi yüzeyi deri malzemeden imal edilmiştir.
- İp ile çalışırken ipin sürtündüğü yüzeyler çift katlı deriden imal edilmiştir.
- Bilekler esnek kumaştan yapılmıştır.
- Bilek ayarı neopren üzerindeki cırt bant ile yapılır.
- Tam parmağıdır.

Standart: EN 388:2003 (2442)



G-18 A

İP/YELKEN ELDİVENİ (3 PARMAK KESİK)

- İp ile yapılan çalışmalar için özel olarak tasarlanmıştır.
- Avuç içi yüzeyi deri malzemeden imal edilmiştir.
- İp ile çalışırken ipin sürtündüğü yüzeyler çift katlı deriden imal edilmiştir.
- Bilekler esnek kumaştan yapılmıştır.
- Bilek ayarı neopren üzerindeki cırt bant ile yapılır.
- Somun, cıvata vb. malzemeler ile rahat çalışabilmek için baş parmak, işaret parmağı ve orta parmak uçları kesiktir.

Standart: EN 388:2003 (2442)



KEMERLER

LANYARDLAR

KARABİNALAR

MAKARALAR

ÇIKIŞ ALETLERİ

İNİŞ ALETLERİ

KASKLAR

MOBİL DÜŞÜŞ DÜRDÜRÜCULAR

GERİ SARIMLI DÜŞÜŞ DÜRDÜRÜCULAR

KURTARMA ALETLERİ

SEDYELER

HALATLAR

ÇANTA VE AKSESUARLAR

GÜVENLİK AĞLARI

KENAR KORUMA

TRİPOD VE KONSOLLAR

ANKRAJLAR

YATAY YAŞAM HATLARI

DİKEY YAŞAM HATLARI

SAVUNMA

KALDIRMA EKİPMANLARI



BG-05

TAŞIMA ÇANTASI

- Yüksekte çalışma ekipmanlarının bir arada taşınması için tasarlanmıştır.
- Ağız kısmı kapalıdır.
- Sırtta rahat taşınabilmesi için 2 adet yastıklı omuz taşıma askısı vardır.
- 45 mm polyester kolondan yapılmış omuzdan taşıma askıları vardır.
- Turuncu ve siyah renk seçenekleri mevcuttur.
- Color options: orange and black.

Ağırlık : 693 gr

Çap : 30 cm

Yükseklik: 50 cm

Hacim : 35 L



BG-07

MALZEME TAŞIMA ÇANTASI

- Yüksekte çalışma ekipmanlarının bir arada taşınması için tasarlanmıştır.
- Ağız kısmı kapalıdır.
- Sırtta rahat taşınabilmesi için 2 adet yastıklı omuz taşıma askısı vardır.

Ağırlık : 1000 gr

Çap : 30 cm

Yükseklik: 50 cm

Hacim : 35 L



BG-10 TAŞIMA ÇANTASI

- 1900 denye imperstek kumaş.
- İç destek 5 mm köpük.
- 450 polyester astar.
- Kenar birleştirmeler plastik fitil kaplama.
- Metal taşıyıcı tokalar.
- Tip 8 fermuar.
- Taşıyıcı kolonlar 45 mm polyester (2.900 kg kopma mukavemeti).

Ağırlık : 1.330 gr
Uzunluk : 65 cm
Çap : 30 cm
Yükseklik: 30 cm
Hacim : 58,5 L



BG-15 SIRT ÇANTASI

- Yüksek mukavemetli su geçirmez kumaştan üretilmiştir.
- Gizlenebilir sırt askı yastıkları.
- İstenilmesi durumunda omuzda taşınabilmesi için omuz askısı.
- Fermuarla ayrılan malzeme bölmesi.
- Cüzdan, pasaport gözü.
- Omuz, sırt ve el ile taşıma kolaylığı için askı ve el kopçaları.

Ağırlık : 1.248 gr
Uzunluk : 110 cm
Çap : 30 cm
Yükseklik: 45 cm
Hacim : 58,5 L



KEMERLER

LANYARDLAR

KARABİNALAR

MAKARALAR

ÇIKIŞ ALETLERİ

İNİŞ ALETLERİ

KASKLAR

MOBİL DÜŞÜŞ
DURDURUCULAR

GERİ SARIMLI
DÜŞÜŞ
DURDURUCULAR

KURTARMA
ALETLERİ

SEDYELER

HALATLAR

ÇANTA VE
AKSESUARLAR

GÜVENLİK
AĞLARI

KENAR KORUMA

TRİPOD VE
KONSOLLAR

ANKRAJLAR

YATAY YAŞAM
HATLARI

DİKEY YAŞAM
HATLARI

SAVUNMA

KALDIRMA
EKİPMANLARI



MB-35

MALZEME TAŞIMA ÇANTASI

- Teknik malzeme ve ipleri taşımak için tasarlanmıştır.
- Ağız kısmı, iç hacmi daraltmayan büzgülü kapak sistemine sahiptir.
- Her iki yanda taşıma tutamakları vardır.
- Sırtta taşımak için yastıklı ayarlı askı sistemi vardır.
- İç kısmında ip bağlama halkası vardır.
- Alt kısmında dayanıklı su geçirmez destek kumaşı vardır.

Ağırlık : 1.198 gr
Çap : 30 cm
Yükseklik: 54 cm
Hacim : 38 L



MB-20

MB-20

MALZEME TAŞIMA ÇANTASI

- Teknik malzeme ve ipleri taşımak için tasarlanmıştır.
- Ağız kısmı, iç hacmi daraltmayan büzgülü kapak sistemine sahiptir.
- Her iki yanda taşıma tutamakları vardır.
- Sırtta taşımak için ayarlı askı sistemi vardır.
- İç kısmında ip bağlama halkası vardır.
- Alt kısmında dayanıklı su geçirmez destek kumaşı vardır.

Ağırlık : 805 gr
Çap : 25 cm
Yükseklik: 40 cm
Hacim : 20 L



MB-10

MB-10

MALZEME TAŞIMA ÇANTASI

- Teknik malzeme ve ipleri taşımak için tasarlanmıştır.
- Ağız kısmı, iç hacmi daraltmayan büzgülü kapak sistemine sahiptir.
- Her iki yanda taşıma tutamakları vardır.
- Sırtta taşımak için ayarlı askı sistemi vardır.
- İç kısmında ip bağlama halkası vardır.
- Alt kısmında dayanıklı su geçirmez destek kumaşı vardır.

Ağırlık : 405 gr
Çap : 21 cm
Yükseklik: 30 cm
Hacim : 10 L



TP-05

MALZEME ASKI HALATI

- Yüksekte çalışmalarda malzeme asmak için kullanılır.
- El aletlerinin emniyet kemerlerine sabitlenmesini sağlar.
- Askı halatı, yüksekte çalışma esnasında kullanılan ekipmanların düşerek kazaya sebebiyet vermesini engeller.

Ağırlık: 86,5 gr



TP-06

MALZEME ASKI HALATI

- Yüksekte çalışırken veya tırmanırken malzemelerin düzenli bir şekilde tutulmasını sağlar.
- Çantalar göze kolayca asılabilir.
- 4 adet gözü vardır.

Ağırlık : 99,5 gr

Uzunluk : 57 cm

Göz Sayısı: 4

KEMERLER

LANYARDLAR

KARABİNALAR

MAKARALAR

ÇIKIŞ ALETLERİ

İNİŞ ALETLERİ

KASKLAR

MOBİL DÜŞÜŞ DÜRDÜRÜCÜLER

GERİ SARIMLI DÜŞÜŞ DÜRDÜRÜCÜLER

KURTARMA ALETLERİ

SEDYELER

HALATLAR

ÇANTA VE AKSESUARLAR

GÜVENLİK AĞLARI

KENAR KORUMA

TRİPOD VE KONSOLLAR

ANKRAJLAR

YATAY YAŞAM HATLARI

DİKEY YAŞAM HATLARI

SAVUNMA

KALDIRMA EKİPMANLARI



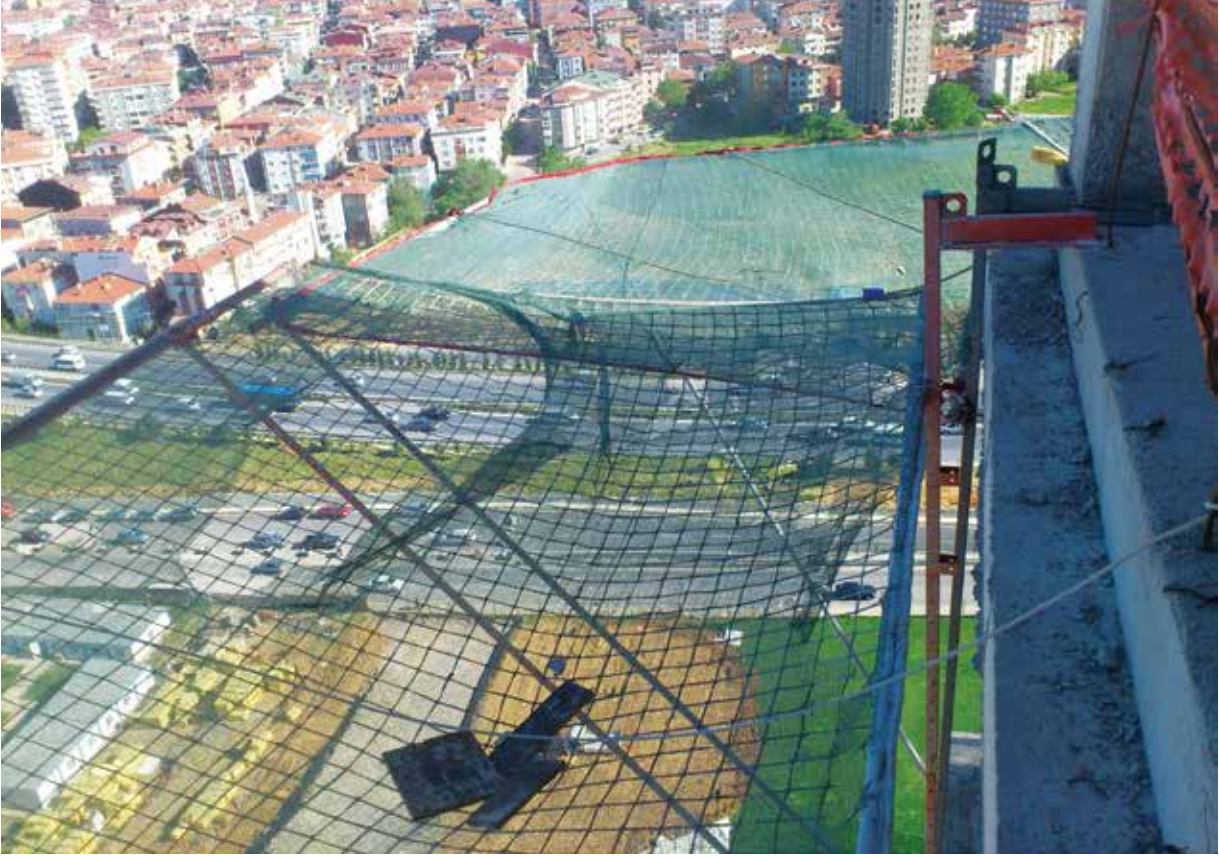

SN-100 GÜVENLİK AĞI (PERSONEL)

- Yüzeğe veya çalışma alanının altına montajı yapılır. Düşüşte enerjiyi sönmleyerek düşen kişinin güvenliğini sağlar.
- Personel güvenlik ağı toplu koruma sağlar.
- Personel güvenlik ağının üzerine uygulanacak daha küçük gözlü file uygulaması ile küçük malzemelerin ve el aletlerinin düşüşleri sonlandırılarak çalışma alanının altında çalışan personelin de güvenliği sağlanmış olur. (İstenildiği durumda ayrıca sipariş verilmelidir.)
- Yüksek UV ışınlarına dayanım özelliği vardır.
- Güvenlik ağı, bina dış cephelerine ağ platformu ile beraber uygulanmalıdır. (Bkz: Güvenlik ağ platformu)

Ürün Tipi : SN-100 PP

Göz Aralığı: 100x100 mm

Uzunluk : İstenilen ebatlarda üretim yapılmaktadır.

Çap : 6 mm

Renk : Turuncu veya beyaz

Malzeme : Yüksek mukavemetli polipropilen

Standart : EN 1263-1 (SİSTEM S)

Ürün Tipi : SN-100 PA

Göz Aralığı: 100x100 mm

Uzunluk : İstenilen ebatlarda üretim yapılmaktadır.

Çap : 6 mm

Renk : Beyaz

Malzeme : Yüksek mukavemetli polyamid

Standart : EN 1263-1 (SİSTEM S)

KAYA SAFETY UZMAN KURULUM EKİBİ

- İsteyin, ilgili sektör satış uzmanımız sizin için yerinde keşif çalışması yapsın, dilerse size alternatif güvenli çalışma yöntemleri hakkında bilgi versin.
- Çalışmanızı veya projenizi bize gönderin, kurulum yöneticimiz size güvenlik ağının projenize uygulanması, planı ve kurulumu hakkında detaylı bilgi versin.
- İsteyin, daha önce gerçekleştirdiğimiz projelerden referans bilgileri ve proje uygulamalarını size gönderelim.

Not: Personel güvenlik ağları, Kişisel Koruyucu Donanım Yönetmeliği gereği yılda bir defa periyodik olarak kontrol edilmelidir.

KEMERLER

LANYARDLAR

KARABİNALAR

MAKARALAR

ÇIKIŞ ALETLERİ

İNİŞ ALETLERİ

KASKLAR

MOBİL DÜŞÜŞ
DURDURUCULAR

GERİ SARIMLI
DÜŞÜŞ
DURDURUCULAR

KURTARMA
ALETLERİ

SEDYELER

HALATLAR

ÇANTA VE
AKSESUARLAR

**GÜVENLİK
AĞLARI**

KENAR KORUMA

TRİPOD VE
KONSOLLAR

ANKRAJLAR

YATAY YAŞAM
HATLARI

DİKEY YAŞAM
HATLARI

SAVUNMA

KALDIRMA
EKİPMANLARI



SNP-46

PERSONEL GÜVENLİK AĞ PLATFORMU

- Güvenlik ağı platformu, personel düşmelerine karşı binanın dış cephelerine pasif güvenlik sistemi olarak kurulur ve toplu koruma sağlar.
- Dizaynı sayesinde bina dış cephesine kolaylıkla montaj/demontaj yapılabilir.
- Enerji sönmüleyici (açılıp-kapanabilir) bacaklar sayesinde mükemmel güvenlik sağlar. Kullanılan teleskopik bacaklar sayesinde istenilen kat yüksekliğine kolayca ayarlanabilir; farklı kat yüksekliğine sahip birçok projenizde yeni bir ürüne ihtiyaç duymadan kullanabilirsiniz.
- Ürün montajında kullanılan akıllı vidalar, platform farklı bir noktaya taşındığında tekrar tekrar kullanılabilirler.
- Ürün, bina yükseldikçe vinç yardımı ile çok kolay bir şekilde bir üst kata taşınabilir.
- Ürün, fırın boyalı olarak üretilmektedir.
- Uzun ömürlüdür.

Uzunluk : 4x6 m standart ebatlarda üretildiği gibi özel ebatlarda da üretilebilir.

Standart: EN 1263-1 standardına sahiptir.

ÜRÜN KODU	TİP	EN (M)	BOY (M)
SNP-46 Tip 6	Payandasız	4	6
SNP-46 Tip 5		4	5
SNP-46 Tip 4		4	4
SNP-46 Tip 3		4	3
SNP-46 Tip 6P	Payandalı	4	6
SNP-46 Tip 5P	Payandalı	4	5
SNP-46 Tip 4P	Payandalı	4	4
SNP-46 Tip 3P	Payandalı	4	3

PERSONEL GÜVENLİK AĞI VE PLATFORMU KULLANIM ÖRNEKLERİ



GALERİ BOŞLUĞU PERSONEL GÜVENLİK AĞI UYGULAMALARI



ASANSÖR BOŞLUĞU PERSONEL GÜVENLİK AĞI UYGULAMASI



FABRİKA ÇATI DEĞİŞİMİ PERSONEL GÜVENLİK AĞI UYGULAMASI

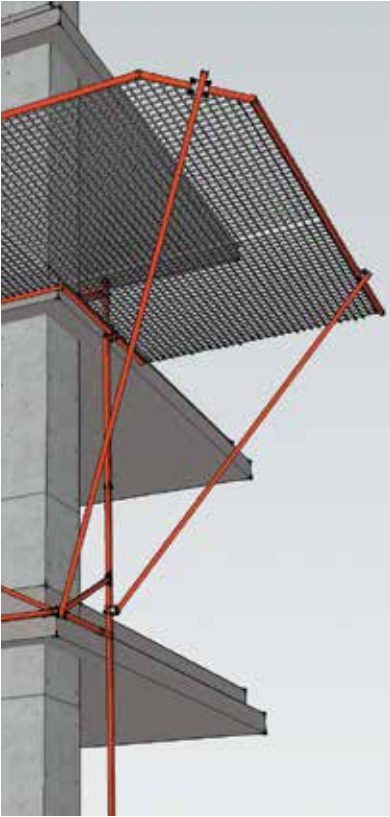

KÖŞE DETAYLARI İÇİN PERSONEL GÜVENLİK AĞI PLATFORMU UYGULAMASI



İNŞAAT GİRİŞİ İÇİN PERSONEL GÜVENLİK AĞI PLATFORMU UYGULAMASI



DIŞ CEPHELER İÇİN PERSONEL GÜVENLİK AĞI PLATFORMU UYGULAMALARI

KEMERLER

LANYARDLAR

KARABİNALAR

MAKARALAR

ÇIKIŞ ALETLERİ

İNİŞ ALETLERİ

KASKLAR

MOBİL DÜŞÜŞ DÜRDÜRÜCÜLER

GERİ SARIMLI DÜŞÜŞ DÜRDÜRÜCÜLER

KURTARMA ALETLERİ

SEDYELER

HALATLAR

ÇANTA VE AKSESUARLAR

GÜVENLİK AĞLARI

KENAR KORUMA

TRİPOD VE KONSOLLAR

ANKRAJLAR

YATAY YAŞAM HATLARI

DİKEY YAŞAM HATLARI

SAVUNMA

KALDIRMA EKİPMANLARI

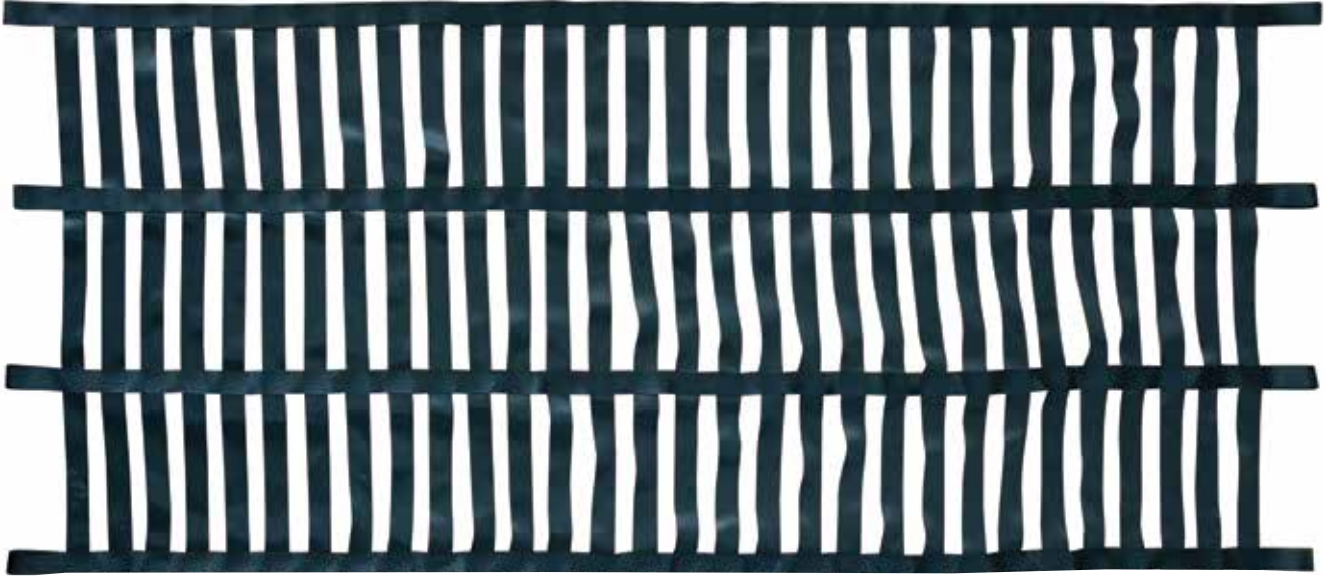

SS-100 KAR PERDESİ

- Yüksek mukavemetli polyester kolondan imal edilmiştir.
- Esnektir. (Darbeye karşı esneyerek şoku emer)
- Kolonlar birbirine bonded tip dikiş ipliği ile CNC tip otomatik makinelerde dikilmiştir.
- Yüksek U.V. dayanımına sahiptir.
- Ağ uçlarında kolay montaj imkanı sağlayan kolon gözleri mevcuttur.

Uzunluk: İstenilen ölçüde üretilmektedir.



SS-110 ÇIĞ BARIYERİ

Tel halat ağlar ile yapılan çığ önleme yapıları (çığ bariyerleri) 1951 den beri Avrupa içinde ve dışında birçok ülkede kullanılmaktadır. Halat ve çelik tel ağlardan yapılan ve dikmeleri zemine şeve dik açılar ile ankrajlanan çığ koruma yapıları, kar yüzeyine kadar erişerek koruyucu bir yüzey oluştururlar.

Koruyucu yüzey karın zemin yüzeyi üzerinde mümkün olabilecek sürünmesini ve kaymasını önleyebilecek tutma etkisi yaratır. Çığların kopmadan başlangıç kısmında önlenebilir ya da kar hareketi yönetilebilecek miktarlar ile sınırlı olur.

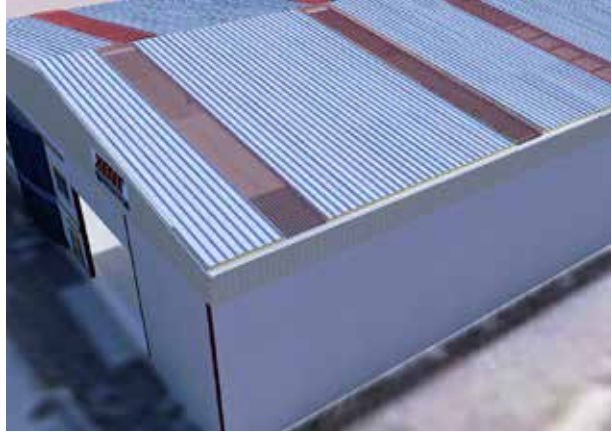
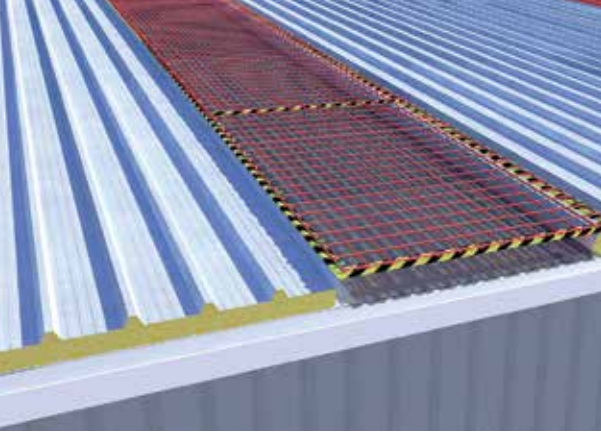

ROLP-100 ÇATI AYDINLATMA KORUMASI

Gün ışığından fabrika içi aydınlatmada yararlanma amaçlı olarak, sac veya sandviç paneller arasına şeffaf polikarbon ve pleksi gibi çatı kaplama malzemeleri de kullanılmaktadır.

Çatı üzerinde başlangıçta şeffaf olması nedeniyle yanındaki panelden farkı net olarak görülse de, zamanla çatının tümü ile aynı renge dönüşmektedir. Bu tip malzemeler zamanla dayanım özelliği kaybederek kırılabilir bir yapıya dönüştüğünden dolayı çatıda yürüyen personel için çok büyük düşme riski oluşturmaktadır. Çatı aydınlık levhaları, kullanılan bu tip çatılarda, personelin düşmesini engellerken, gün ışığından yararlanmayı engellemeyecek koruyucu sistemler geliştirme ihtiyacı doğmuştur.

Tel kalınlığı: 6 mm
Göz aralığı: 5cm x 20cm
Genişlik: 110 cm
Boy: 250 cm

Modeller
ROLP-100 Düz çatı aydınlık koruması
ROLP-110 Çerçevesiz düz çatı aydınlık koruması
ROLP-130 Üçgen çatı aydınlık koruması

KEMERLER

LANYARDLAR

KARABİNALAR

MAKARALAR

ÇIKIŞ ALETLERİ

İNİŞ ALETLERİ

KASKLAR

MOBİL DÜŞÜŞ
DURDURUCULAR

GERİ SARIMLI
DÜŞÜŞ
DURDURUCULAR

KURTARMA
ALETLERİ

SEDYELER

HALATLAR

ÇANTA VE
AKSESUARLAR

**GÜVENLİK
AĞLARI**

KENAR KORUMA

TRİPOD VE
KONSOLLAR

ANKRAJLAR

YATAY YAŞAM
HATLARI

DİKEY YAŞAM
HATLARI

SAVUNMA

KALDIRMA
EKİPMANLARI



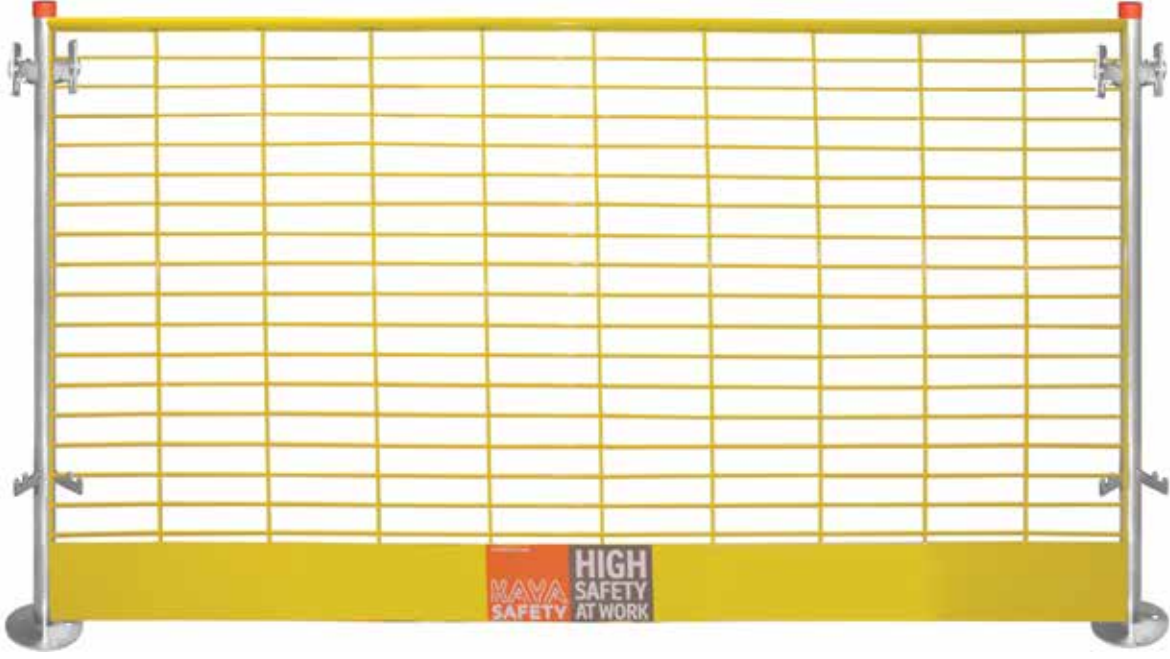

KK-200G KENAR KORUMA SİSTEMİ

- Kenar koruma sistemlerimizi, inşaat sahasında işin başında ortaya çıkabilecek tüm kenar koruma risklerin değerlendirilmesi ve bu risklerin gerçekleşmemesi için gerekli olan ihtiyaçların çözümü için tasarladık.
- Sistemi oluşturan gövde ve dikme elemanlarının nakliye ve yükleme işlemlerinin ergonomik olması için özel tasarlanmış sandıklarda sevk edilir.
- Dikmeler, bir adet beton vidası ile tek hamle ile kolayca monte edilir. Bu sayede hem kurulum süresi kısalmış hem de aynı bağlantı elemanını tekrar tekrar kullanarak maliyette avantaj sağlanır.
- Dikme elemanları, alt ve üstte (kilitli) olmak üzere iki adet bağlantı noktasına sahiptir;
- Gövde elemanları, ister klasik binili yöntemi ile birleştirilebilir, istenirse de uç uca eklemeye yöntemi ile birleştirilebilirler. Bu sayede toplamda metraj kaybı olmayacağından ürün miktarı azalır ve maliyetler düşer.
- Köşe dönüşlerinde bir adet dikme kullanmak yeterlidir. Klasik sistemler gibi dönüşten sonrada yeni bir dikme atarak devam etmeye gerek yoktur. Aynı dikme üzerinden dönüş sağlanır. (Ekstra dikme maliyetine gerek kalmaz.)
- Gövde elemanları sarı elektrostatik toz boyalıdır.
- Süpürgelik kısmının bina içine bakan yüzeyinde çeşitli tipte uyarı levhası bulunmaktadır. İstenildiği takdirde firma logosu bu kısma eklenebilir.
- Gövde göz aralıkları 5 cm x 20 cm'dir. Bu sayede gözlere ayak girmesi engellenerek istenmeyen amaçlı kullanımlar engellenmiştir.
- Hasır tel çapı 6 mm'dir. Bu özelliği ile de, klasik sistemlerde çok karşılaşılan yatay ve dikey hasır tellerin birleşim noktalarındaki kaynaklardan kopma sorunu en aza indirgenmiştir.
- Aynı gün sevk edilir ve İstanbul/Kocaeli için 1 günlük süpervizörlük bedelsiz olarak sağlanır.

Standart: TS EN 13374:2013 (Temporary edge protection systems - Product specification - Test methods) standartına uyumlu.

Ürün Bileşenleri

KK-200G

KENAR KORUMA GÖVDESİ

Yükseklik: 110 cm

Uzunluk : 200 cm

Ağırlık : 12,00 kg

KK-100G

KENAR KORUMA GÖVDESİ

Yükseklik: 110 cm

Uzunluk : 100 cm

Ağırlık : 6,00 kg

KK-110D

KENAR KORUMA DİKMESİ

Yükseklik: 110 cm

Uzunluk : 100 cm

Ağırlık : 3,70 kg

KEMERLER

LANYARDLAR

KARABİNALAR

MAKARALAR

ÇIKIŞ ALETLERİ

İNİŞ ALETLERİ

KASKLAR

MOBİL DÜŞÜŞ
DURDURUCULAR

GERİ SARIMLI
DÜŞÜŞ
DURDURUCULAR

KURTARMA
ALETLERİ

SEDYELER

HALATLAR

ÇANTA VE
AKSESUARLAR

GÜVENLİK
AĞLARI

KENAR KORUMA

TRİPOD VE
KONSOLLAR

ANKRAJLAR

YATAY YAŞAM
HATLARI

DİKEY YAŞAM
HATLARI

SAVUNMA

KALDIRMA
EKİPMANLARI



Özel tasarım ikili kilitli sistem binili ve uç uca ekleme metoduna uygundur.

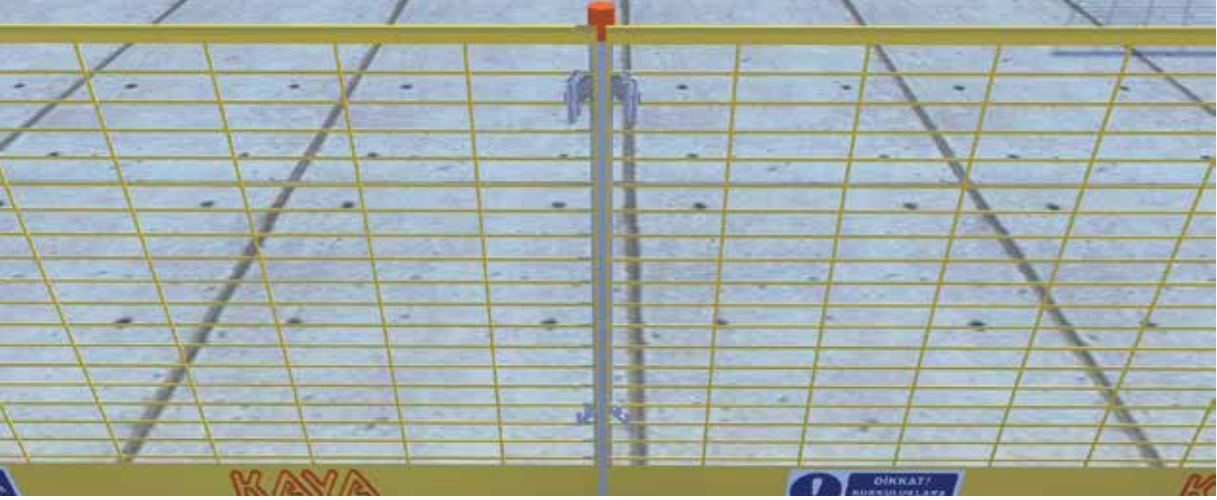

Gövde elemanları uç uca eklemeye yöntemi ile birleştirilebilirler. Bu sayede toplamda metraj kaybı olmaz ürün miktarı azalır ve maliyet düşer.

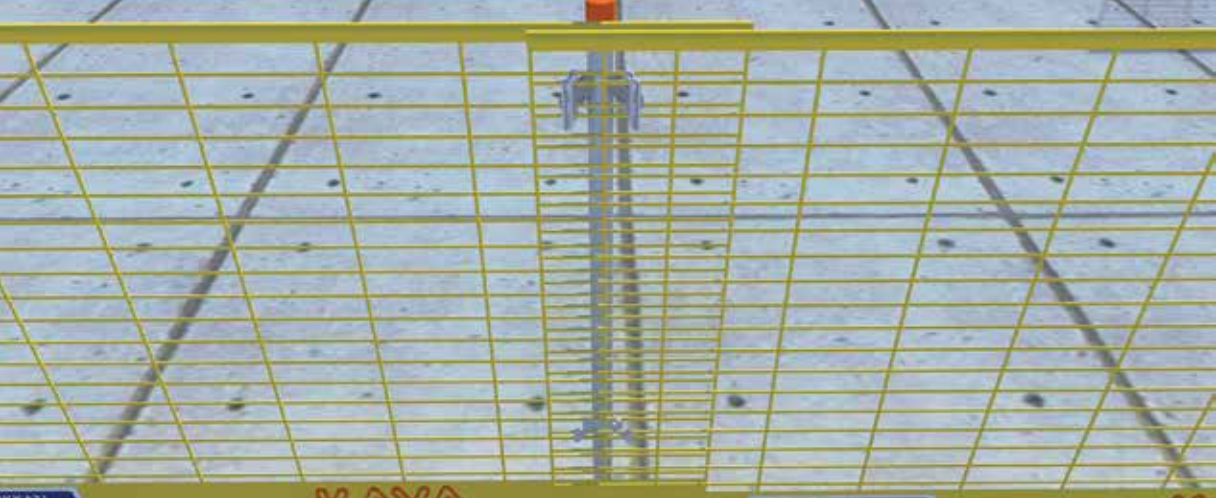

Dikme elemanların iki özel bağlantı detayı sayesinde istenildiğinde gövde elemanları, ister klasik bini yöntemi ile birleştirilebilir



Köşe dönüşlerinde bir adet dikme kullanmak yeterlidir. Klasik sistemler gibi dönüşten sonrada yeni bir dikme atarak devam etmeye gerek yoktur. Aynı dikme üzerinden dönüş sağlanır. (Ekstra dikme maliyetine gerek kalmaz.)

KEMERLER

LANYARDLAR

KARABİNALAR

MAKARALAR

ÇIKIŞ ALETLERİ

İNİŞ ALETLERİ

KASKLAR

MOBİL DÜŞÜŞ DÜRDÜRÜCÜLER

GERİ SARIMLI DÜŞÜŞ DÜRDÜRÜCÜLER

KURTARMA ALETLERİ

SEDYELER

HALATLAR

ÇANTA VE AKSESUARLAR

GÜVENLİK AĞLARI

KENAR KORUMA

TRİPOD VE KONSOLLAR

ANKRAJLAR

YATAY YAŞAM HATLARI

DİKEY YAŞAM HATLARI

SAVUNMA

KALDIRMA EKİPMANLARI





SENTOR BRIDGE SYSTEM (KÖPRÜLÜ SİSTEM)



SENTOR MONOPOD



SENTOR TWINPOD



SENTOR TRIPOD



SENTOR QUADRIPOD

SENTOR

SENTOR çok fonksiyonlu, modüler, yenilikçi tasarıma sahiptir. Sistemin geliştirilme prensibi olarak yalın, hafif ve sağlamlık temel alınmıştır. Farklı çalışma alanlarına adapte etmek çok kolaydır. (Kurtarma, iple erişim, kuyu, menhol, şaft ve silolar gibi.)



TECHNO ARM



TECHNO ARM MOBİL AYAK SET

TECHNO ARM KONSOL KOLLARI

Konsol kolları, tripodun kurulamadığı bölgelerde güvenli ankrāj noktası oluşturmak için tasarlanmıştır.



AASS-1



AASS-2



AASS-3



AASS-4



AASS-M



AASS-MV

KONSOL KOLLARI

Konsol kolları, tripodun kurulamadığı bölgelerde güvenli ankrāj noktası oluşturmak için tasarlanmıştır.

KEMERLER

LANYARDLAR

KARABİNALAR

MAKARALAR

ÇIKIŞ ALETLERİ

İNİŞ ALETLERİ

KASKLAR

MOBİL DÜŞÜŞ DÜRDÜRÜCÜLER

GERİ SARIMLI DÜŞÜŞ DÜRDÜRÜCÜLER

KURTARMA ALETLERİ

SEDEYELER

HALATLAR

ÇANTA VE AKSESUARLAR

GÜVENLİK AĞLARI

KENAR KORUMA

TRİPOD VE KONSOLLAR

ANKRAJLAR

YATAY YAŞAM HATLARI

DİKEY YAŞAM HATLARI

SAVUNMA

KALDIRMA EKİPMANLARI

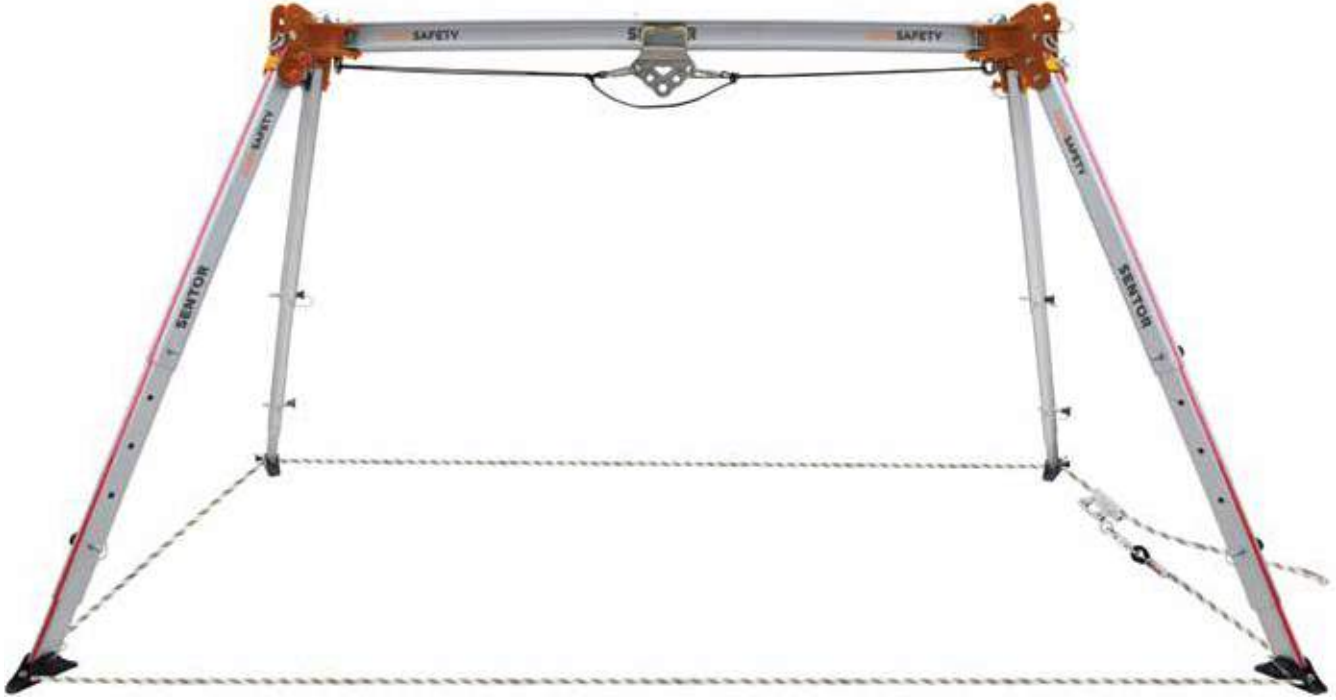

SENTOR

SENTOR BRIDGE SYSTEM

- SENTOR çok fonksiyonlu, modüler ve yenilikçi tasarıma sahiptir. Sistemin geliştirilme prensibi olarak yalın, hafif ve sağlamlık temel alınmıştır.
- Farklı çalışma alanlarına adapte etmek çok kolaydır. (Kurtarma, iple erişim, kuyu, menhol, şaft ve silolar gibi.)
- Sistem bileşenleri olan Standart Ayak, Ayak Kafası, Ayak Makarası ve Köprü Rayı ihtiyaca göre birbirine kolayca yapılandırılabilir. SENTOR aşağıdaki gibi yapılandırılabilir;
 - Tek Ayak (Monopod)
 - İki Ayak (Twinpod)
 - Üç Ayak (Tripod)
 - Dört Ayak (Quadripod)
 - Dört Ayak Köprü Sistemi (Bridge System)
- SENTOR aynı anda 2 kişinin kullanımı için 300 kg'lık çalışma ve kurtarma yükü için test edilip sertifikalandırılmıştır.
- Sistem yüksek alaşımlı alüminyum malzemeden imal edilmiş benzersiz tasarıma sahip bir ana kafaya (SENTOR HEAD) sahiptir. Bu kafa üzerinde bulunan yuvalara isteğe bağlı 4 adet bacak takılıp çıkarılabilir.
- Teleskopik ayaklar (SENTOR MONOPOD) kafaya, bir pim yardımı ile kolayca takılarak istenilen yapı elde edilir.
- Teleskopik ayaklar kafalarında ankraj noktalarına sahiptir, bu ankraj noktaları sayesinde halat ile farklı noktalardan sistem sabitlenebilir.
- Teleskopik ayaklara makara (SENTOR PULLEY) tek bir pim yardımı ile hızlı bir şekilde takılıp çıkarılabilir. Kullanım sırasında ihtiyaç halinde makaranın yeri diğer ayaklara hızlı bir şekilde montajlanabilir. Makara paslanmaz çelik malzemeden imal edilmiştir.
- Makara, üzerinde iki farklı halat yuvasına sahiptir. Bu yuvalar, Ø 13 mm'ye kadar iple sistemler ve 8 mm'ye kadar çelik halatlı sistemler ile çalışabilir.

Standart: EN 795:2012 Tip B ve CEN TS 16415:2013 Tip B

	Kapalı	Açık
Yükseklik (h)	: 134 cm	275 cm
Ayak Boyu (L)	: 160 cm	314 cm
Zemin Alanı (1,5 m köprülü):	226x117 cm	300x246 cm
(2,0 m köprülü):	276x117 cm	355x246 cm
(3,0 m köprülü):	326x117 cm	455x246 cm



SENTOR HEAD



ÇOKLU ANKRAJ NOKTALI ŞARYO



SENTOR PULLEY



SENTOR HRA BAĞLANTI BRAKETİ



SENTOR AL-KO BAĞLANTI BRAKETİ



SENTOR BRIDGE



SENTOR MONOPOD

SENTOR YAPILANDIRMA

SENTOR YAPILANDIRMA

PARÇA ADI	TEK AYAK (MONOPOD)	İKİ AYAK (TWINPOD)	ÜÇ AYAK (TRIPOD)	DÖRT AYAK (QUADRIPOD)	DÖRT AYAK KÖPRÜ (QUADRIPOD BRIDGE)
TELESKOPIK BACAK	1	2	3	4	4
SENTOR PULLEY	1	1	1 + Opsiyonel	1 + Opsiyonel	2
SENTOR HEAD	-	1	1	2	2
KÖPRÜ RAYI	-	1	1	2	1 (2 metre)
ÇOKLU ANKRAJ NOKTALI ŞARYO	-	-	-	-	-
HRA BAĞLANTI BRAKETİ	Opsiyonel	Opsiyonel	Opsiyonel	Opsiyonel	Opsiyonel
AL-KO BAĞLANTI BRAKETİ	Opsiyonel	Opsiyonel	Opsiyonel	Opsiyonel	Opsiyonel
TEKERLEK AYAK	-	-	Opsiyonel	Opsiyonel	Opsiyonel
ÇİVİ AYAK	-	-	Opsiyonel	Opsiyonel	Opsiyonel
EMNİYET HALATI	-	1	1	1	1

KEMERLER

LANYARDLAR

KARABİNALAR

MAKARALAR

ÇIKIŞ ALETLERİ

İNİŞ ALETLERİ

KASKLAR

MOBİL DÜŞÜŞ
DURDURUCULAR

GERİ SARIMLI
DÜŞÜŞ
DURDURUCULAR

KURTARMA
ALETLERİ

SEDYELER

HALATLAR

ÇANTA VE
AKSESUARLAR

GÜVENLİK
AĞLARI

KENAR KORUMA

TRİPOD VE
KONSOLLAR

ANKRAJLAR

YATAY YAŞAM
HATLARI

DİKEY YAŞAM
HATLARI

SAVUNMA

KALDIRMA
EKİPMANLARI

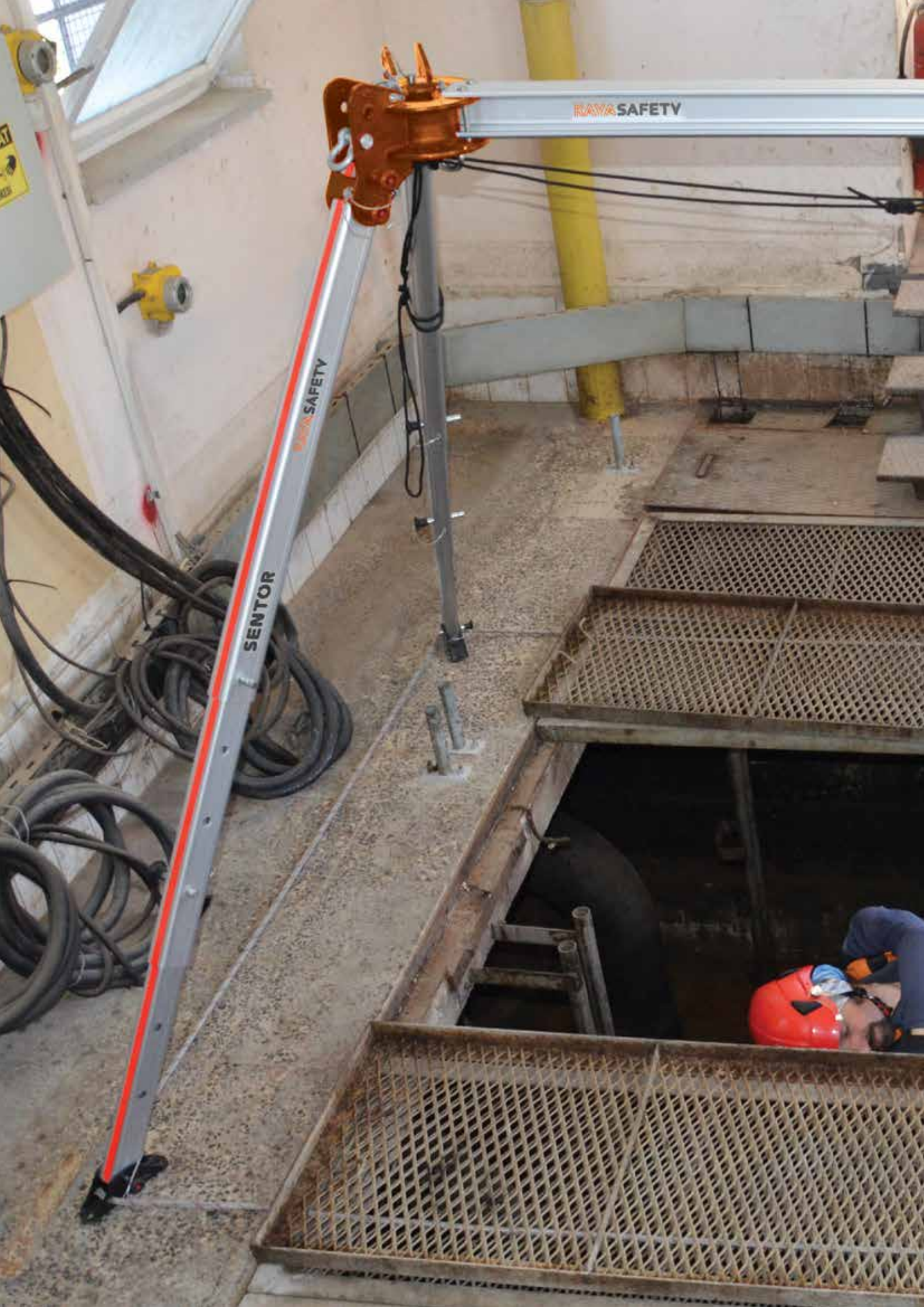

RAYSA SAFETY

SENTOR





SENTOR

SENTOR MONOPOD (TEK AYAK)

Yükselti ve ankraj noktası yaratarak kişiyi yada sedyeyi uygun pozisyonda almak için seçilebilecek ideal bir sistemdir.

Bu sistem için vinç veya kollu geri sarımlı düşüş durdurucu kurulabilir. Sistem, kafada bulunan mapa ile farklı noktalardan sabitlenerek kullanılır.

Kapalı
Ayak Boyu (L) : 160 cm

Açık
314 cm



SENTOR

SENTOR TWINPOD (İKİ AYAK)

İki teleskopik ayak ve ana kafa ile sistem kolayca oluşturulabilir. Sistemi emniyete almak için ana kafa ve sabitleme mapaları kullanılır. Bu sistemi Tripoddan bir ayak çıkararak da oluşturabilirsiniz.

Bu yapılandırma, uçurumlar, yüksek katlı binalar ve köprüler gibi bir kenarın ötesine çıkıntı yapan, tripodun sadece iki ayağının basabileceği durumlarda kullanılabilir.

Kapalı
Yükseklik (h) : 122 cm
Ayak Boyu (L) : 160 cm

Açık
275 cm
314 cm





SENTOR SENTOR TRIPOD (ÜÇ AYAK)

Bu yapılandırma kendinden destekli bir ankraj noktasıdır. Menholler ve boşluklar gibi dar alan giriş noktalarına hızlı ve kolay erişim sağlar.

Bu yapılandırmada HRA Kollu geri sarımlı düşüş durdurucu ve yük vinci farklı bir ayağı montajı yapılarak kullanılabilir. Ayrıca ürün, iple kurulabilecek tüm teknik uygulamalara mükemmel uyum sağlar.

Kapalı	Açık
Yükseklik (h) : 122 cm	275 cm
Ayak Boyu (L) : 160 cm	314 cm
Zemin Çapı (Ø) : 145 cm	294 cm



SENTOR SENTOR QUADRIPOD (DÖRT AYAK)

Bu yapılandırma Tripod gibi kendinden destekli bir ankraj noktasıdır. Tripoda göre %33 daha mukavemetli bir sistemdir. Bu nedenle ani yüklerin oluşabileceği kritik kurtarma ve uygulamalarda tercih edilebilir.

Bu ürün aynı zamanda TRIPOD, MONOPOD, TWINPOD olarak kullanılabilir.

Kapalı	Açık
Yükseklik (h) : 122 cm	275 cm
Ayak Boyu (L) : 160 cm	314 cm
Zemin Çapı (Ø) : 145 cm	295 cm



KEMERLER

LANYARDLAR

KARABİNALAR

MAKARALAR

ÇIKIŞ ALETLERİ

İNİŞ ALETLERİ

KASKLAR

MOBİL DÜŞÜŞ
DURDURUCULARIGERİ SARIMLI
DÜŞÜŞ
DURDURUCULARIKURTARMA
ALETLERİ

SEDEYELER

HALATLAR

ÇANTA VE
AKSESUARLARGÜVENLİK
AĞLARI

KENAR KORUMA

TRİPOD VE
KONSOLLAR

ANKRAJLAR

YATAY YAŞAM
HATLARIDİKEY YAŞAM
HATLARI

SAVUNMA

KALDIRMA
EKİPMANLARI



GIRAF 360 3.1 R



GIRAF 360 4.0

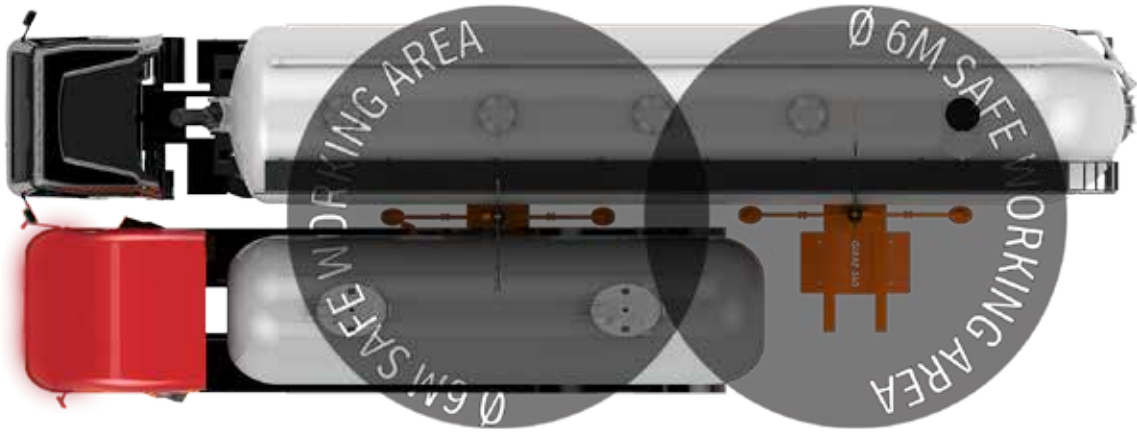

GIRAF 360

MOBİL ARAÇ ÜSTÜ ÇALIŞMA PLATFORMU

- GIRAF yenilikçi bir anlayışa sahiptir. Araç üstü çalışmalarda ankrāj noktası artık aracın park edildiği her hangi bir yerde oluşturabilir. Araç üstü çalışmalar GIRAF 360 ile artık daha güvenli.
- 360 derece denebilir özelliği sayesinde yan yana park etmiş iki araçta aynı anda kullanılabilir, çalışma alanı 180 derece yada 30 derecelik sınırlamalarla kullanılabilir.
- Ürünün kurulumu için denge ağırlığı gerektirmez.
- Aktif şok emici sistemine sahiptir.
- Teleskopik bir gövdeye sahip olup kurulumu en az 3 m yūkselebilen forklift aracılığı ile hızlı bir şekilde yapılır.
- Yūkseklīği maksimum 7,1 metredir.
- Çalışma alanına göre birden fazla ayak tipi ile kullanılabilir.
- 1 kişinin kullanımı içindir.

Standart: EN 795:2012 Tip C, CEN/TS 16415:2013 Tip

Ürün Tipleri

GRF - 3.1 R Mobil 360 Universal Çalışma Platformu (3 ayak ve 1 adet rampa destekli)

GRF - 4.0 Mobil 360 Universal Çalışma Platformu (4 ayak)

KEMERLER

LANYARDLAR

KARABİNALAR

MAKARALAR

ÇIKIŞ ALETLERİ

İNİŞ ALETLERİ

KASKLAR

MOBİL DÜŞÜŞ DÜRDÜRÜCÜLER

GERİ SARIMLI DÜŞÜŞ DÜRDÜRÜCÜLER

KURTARMA ALETLERİ

SEDYELER

HALATLAR

ÇANTA VE AKSESUARLAR

GÜVENLİK AĞLARI

KENAR KORUMA

TRİPOD VE KONSOLLAR

ANKRAJLAR

YATAY YAŞAM HATLARI

DİKEY YAŞAM HATLARI

SAVUNMA

KALDIRMA EKİPMANLARI



TECHNO ARM

KONSOL KOLU

- Menhol, platformlar, silo ağızları ve çatı kenarları gibi açık ve kapalı alanlara giriş ve çıkışlara düşüş durdurma ve kurtarma sistemi olarak tasarlanmıştır.
- Yüksek alaşımli alüminyum malzeme ile üretilmiştir, hafiftir. Taşınması ve kurulumu tek kişi tarafından yapılabilir.
- Dönebilen (360 derece) konsol gövdesine sahiptir. İstenildiğinde sabitlenebilir. Konsol dikmesi farklı çalışma koşulları için 2 farklı ölçüde (60, 130) gövdeye sahiptir.
- Çalışma alanında ihtiyaç duyulan açığa, konuma ve yüksekliğe göre konsol kolu sekiz farklı pozisyonda ayarlanabilir, bu pozisyonların geçişleri pim konumunun değiştirilmesi ile kolayca gerçekleştirilir.
- Farklı çalışma alanları için birden fazla zemin ayağına sahiptir.
- Ankraj gövdesi üzerine Kollu Geri Sarımlı Düşüş Durdurucu ve/veya yük vinci montajı yapılabilir.
- Her biri maksimum 100 kg olmak üzere 3 bağımsız ankraj noktasıyla sertifikalandırılmıştır. Statik yük taşımak için maksimum SWL yük 300 kg'dır.

Not: (Siparişte konsol dikmesi ölçüsü belirtilmemiş ise 130 cm'lik konsol dikmesi ile sevk edilir.)

Ağırlık: 26,70 kg (60 cm'lik Konsol Dikmesi ile birlikte)
30,80 kg (130 cm'lik Konsol Dikmesi ile birlikte)

Standart: EN 795:2012 Type B, CEN/TS 16415:2013 Type B



TECHNO ARM



KONSOL DİKMESİ



CP-30
ZEMİN MONTAJ AYAĞI
ZEMİN AYAKLARI



WP-30
DUVAR MONTAJ AYAĞI



WCP-30
KÖŞE MONTAJ AYAĞI



BP-30
DÖKME BETON AYAĞI



MP-100
MOBİL AYAK
ZEMİN AYAKLARI



RB-30
HRA MONTAJ AKSESUARI
HRA VE AL-KO BAĞLANTI AKSESUARLARI



AB-30
ALKO VİNÇ MONTAJ AKSESUARI

KEMERLER

LANYARDLAR

KARABİNALAR

MAKARALAR

ÇIKIŞ ALETLERİ

İNİŞ ALETLERİ

KASKLAR

MOBİL DÜŞÜŞ
DURDURUCULAR

GERİ SARIMLI
DÜŞÜŞ
DURDURUCULAR

KURTARMA
ALETLERİ

SEDYELER

HALATLAR

ÇANTA VE
AKSESUARLAR

GÜVENLİK
AĞLARI

KENAR KORUMA

**TRİPOD VE
KONSOLLAR**

ANKRAJLAR

YATAY YAŞAM
HATLARI

DİKEY YAŞAM
HATLARI

SAVUNMA

KALDIRMA
EKİPMANLARI



TECHNO ARM KONSOL DİKMESİ

- Çalışma alanı yükseklik farklılıkları için 2 farklı ebatla üretilmektedir.
- Yüksek alaşımlı alüminyum malzemeden üretilmiştir.
- Gövde üzerinde 1 adet yük vinci veya düşüş durdurucu bağlantısı için yuvaya sahiptir.

Ebatlar ve Ağırlıklar

- TAB - 060 – 60 cm (3,50 kg)
- TAB - 130 – 130 cm (7,60 kg)

Standart: EN 795:2012 Tip B,
CEN/TS 16415:2013 Tip B

MP-100 MOBİL AYAK

KONSOL KOLU DÜZ ZEMİN MOBİL AYAK

- Düz zeminlerde mobil olarak taşınabilir ve istenilen yerde kullanılabilir.
- Teleskobik özellikte ayaklar enine 2 kademede genişletilebilir. Sadece pim ile kolayca ayarlanabilir.
- Yüksek alaşımlı hafif alüminyum malzemeden üretilmiştir.
- Hafif alüminyum malzeme ve eloksal kaplama ile yüksek korozyon direncine sahiptir.

Ebatlar

- Teleskopik ayaklar kapalı En: 1237 mm, Boy:1673 mm Çap:1600 mm
- Teleskopik ayaklar açık En: 1637 mm, Boy: 1673 mm Çap:2000 mm

Ağırlık : 39,00 kg

Standart: EN 795:2012 Tip B, CEN/TS 16415:2013 Tip B



CP-30



WP-30



RB-30



WCP-30



BP-30



AB-30

CP-30 ZEMİN MONTAJ AYAĞI

- Beton veya çelik çelik zemine montaj yapılabilir.
- Alaşımli çelik malzemeden üretilmiştir.

Yükseklik: 30 cm
Ağırlık : 12,30 kg

WCP-30 KÖŞE MONTAJ AYAĞI

- Beton veya çelik 90-180 derece köşeli duvarlara ayarlanarak montajlanabilir.
- Alaşımli çelik malzemeden üretilmiştir.

Yükseklik: 30 cm
Ağırlık : 10,00 kg

WP-30 DUVAR MONTAJ AYAĞI

- Beton veya çelik duvar yapıya montajlanabilir.
- Alaşımli çelik malzemeden üretilmiştir.

Yükseklik: 30 cm
Ağırlık : 8,50 kg

BP-30 GÖMME BETON AYAĞI

- Dökme beton ile gömülerek montaj yapılır.
- Alaşımli çelik malzemeden üretilmiştir.

Yükseklik: 30 cm
Ağırlık : 5,80 kg

RB-30 HRA MONTAJ AKSESUARİ

- HRA'nın bağlantısı için tasarlanmıştır.
- Paslanmaz Çelik'ten üretilmiştir.

Ağırlık: 2,40 kg

AB-30 ALKO VİNÇ MONTAJ AKSESUARİ

- Yük vincinin konsola montajı için tasarlanmıştır.
- Paslanmaz Çelik'ten üretilmiştir.

Ağırlık: 2,30 kg

KEMERLER

LANYARDLAR

KARABİNALAR

MAKARALAR

ÇIKIŞ ALETLERİ

İNİŞ ALETLERİ

KASKLAR

MOBİL DÜŞÜŞ
DURDURUCULAR

GERİ SARIMLI
DÜŞÜŞ
DURDURUCULAR

KURTARMA
ALETLERİ

SEDYELER

HALATLAR

ÇANTA VE
AKSESUARLAR

GÜVENLİK
AĞLARI

KENAR KORUMA

TRİPOD VE
KONSOLLAR

ANKRAJLAR

YATAY YAŞAM
HATLARI

DİKEY YAŞAM
HATLARI

SAVUNMA

KALDIRMA
EKİPMANLARI



TECHNO ARM SABİT BETON AYAK SET

- TA-130 (Techno Arm Konsol Gövdesi 130 cm)
- CP-30 Zemin Montaj Ayağı
- RB-30 HRA Montaj Aksesuarı
- HRA-24 Kollu Geri Sarımlı Düşüş Durdurucu
- AB-30 ALKO 901 Montaj Aksesuarı
- ALKO 901 Yük Vinci



TECHNO ARM MOBİL AYAK SET

- TA-130 (Techno Arm Konsol Gövdesi 130 cm)
- MP-100 (Mobil Ayak)
- RB-30 HRA Montaj Aksesuarı
- HRA-24 Kollu Geri Sarımlı Düşüş Durdurucu
- AB-30 ALKO 901 Montaj Aksesuarı
- ALKO 901 Yük Vinci

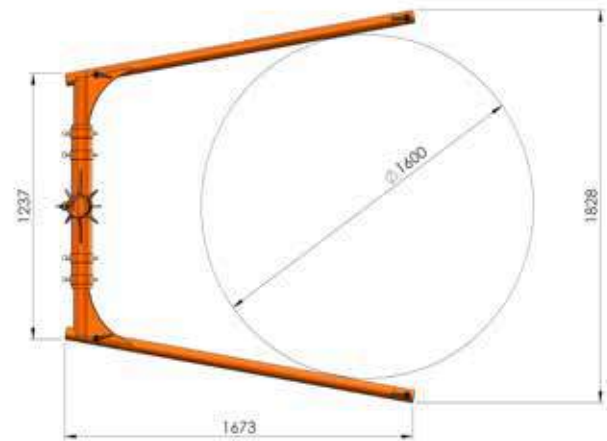
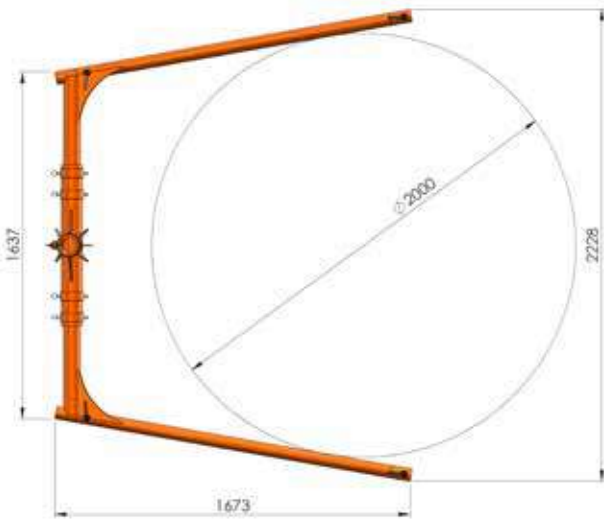

TECHNO ARM MOBİL AYAK ÖLÇÜLERİ



En Kısa Kol Açıklığı: 428 mm



En Uzun Kol Açıklığı: 1036 mm

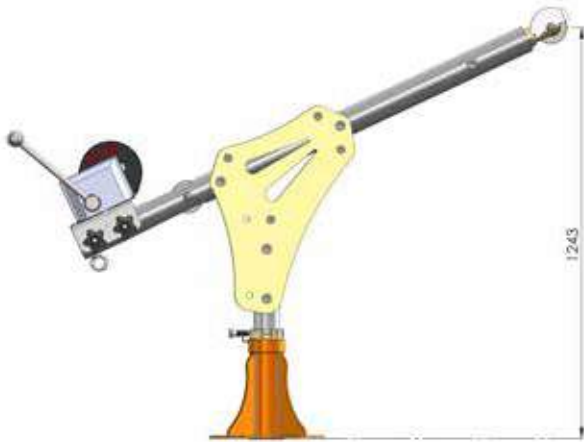

En Kısa Yükseklik: 1243 mm



En Yüksek Uzunluk: 2464 mm

TECHNO ARM GENİŞLİK VE YÜKSEKLİK ÖLÇÜLERİ

KEMERLER

LANYARDLAR

KARABİNALAR

MAKARALAR

ÇIKIŞ ALETLERİ

İNİŞ ALETLERİ

KASKLAR

MOBİL DÜŞÜŞ
DURDURUCULAR

GERİ SARIMLI
DÜŞÜŞ
DURDURUCULAR

KURTARMA
ALETLERİ

SEDYELER

HALATLAR

ÇANTA VE
AKSESUARLAR

GÜVENLİK
AĞLARI

KENAR KORUMA

TRİPOD VE
KONSOLLAR

ANKRAJLAR

YATAY YAŞAM
HATLARI

DİKEY YAŞAM
HATLARI

SAVUNMA

KALDIRMA
EKİPMANLARI



IKAR AASS-1



IKAR AASS-2



IKAR AASS-3



IKAR AASS-4



IKAR AASS-M



IKAR AASS-MW



KONSOL KOLLARI

- IKAR konsol kolları, özellikle tripod sisteminin kurulumunun zor olduğu alanlar için tasarlanmıştır.
- Konsol kolları mobil sistemlerdir. Bir yerde kullanılırken başka bir yere taşınması çok kolaydır.
- Konsol kolları, zemin ayaklarındaki mafsallar sayesinde 360° dönebilmektedir. Zemin ayakları üzerindeki kilitleme mandalları her açıda sabitleme olanağı sunar.
- Özel olarak iki kişinin kurtarılması ve aynı zamanda yüklerin kaldırılması ve indirilmesi için tasarlanmıştır. (sadece AASS-1 ve AASS-3)
- Zemin ve duvar üzerine montaj için farklı ayak tasarımları vardır.
- Yüksekliği ayarlanabilir uzatma kolu (sadece AASS-2 ve AASS-3).
- Hızlı demontaj yapılabilir.
- HRA kurtarma cihazlarıyla kullanılabilir.
- HRA V2A paslanmaz çelik tasarıma sahiptir.

Standart: EN 795:1996/Class B:2012

AASS-1, AASS-2, AASS-3 için Opsiyonel Ekipmanlar

- ALKO 901, manuel yük vinci maksimum 20 metre ip uzunluğu ile 300 kg'a kadar çalışabilme.
- HRA düşüş durdurma ekipmanı (kurtarma kolu).

AASS-4 için Opsiyonel Ekipmanlar

- HRA düşüş durdurma ekipmanı (kurtarma kolu) için askı ağızlığı.

AASS-M ve AASS-MW için Opsiyonel Ekipmanlar

- HRA düşüş durdurma ekipmanı (kurtarma kolu) için askı ağızlığı.



ALKO-901

YÜK VİNCİ

İKAR yük vinci yük kaldırması ve indirmesi için uygundur.

Not: Bu cihaz yük vincidir. Kişisel koruyucu donanım olarak kullanılamaz.

- 6 mm galvaniz çelik halat
- 20 m
- 250 kg SWL
(Güvenli çalışma yükü)

Ağırlık: 7 kg



41-54/A 9,5-24

HRA MONTAJ BRAKETİ GÖVDE İÇİN

AASS-1, AASS-2, AASS-3, AASS-4, AASS-M ve AASS-MW



41-54/AL 9,5-24

HRA MONTAJ APARATI KOL İÇİN

AASS-1 ve AASS-3



41-54/AWS ALKO 901

KONSOL KOLU MONTAJ APARATI

AASS-1 ve AASS-3



41-57/1 ZEMİN AYAĞI

Ağırlık: 12 kg



41-57/2 KOLON AYAĞI

Ağırlık: 12 kg



41-57/3 ALÇAK ZEMİN AYAĞI

Ağırlık: 12 kg



41-57/3 ALÇAK ZEMİN AYAĞI İÇİ

Ağırlık: 4,6 kg



KEMERLER

LANYARDLAR

KARABİNALAR

MAKARALAR

ÇIKIŞ ALETLERİ

İNİŞ ALETLERİ

KASKLAR

MOBİL DÜŞÜŞ DURDURUCULAR

GERİ SARIMLI DÜŞÜŞ DURDURUCULAR

KURTARMA ALETLERİ

SEDYELER

HALATLAR

ÇANTA VE AKSESUARLAR

GÜVENLİK AĞLARI

KENAR KORUMA

TRİPOD VE KONSOLLAR

ANKRAJLAR

YATAY YAŞAM HATLARI

DİKEY YAŞAM HATLARI

SAVUNMA

KALDIRMA EKİPMANLARI

KONSOL KOLLARI ÖLÇÜLERİ

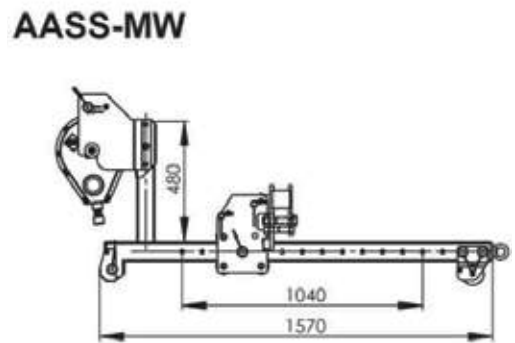
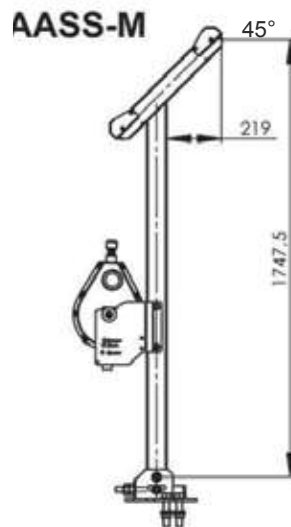
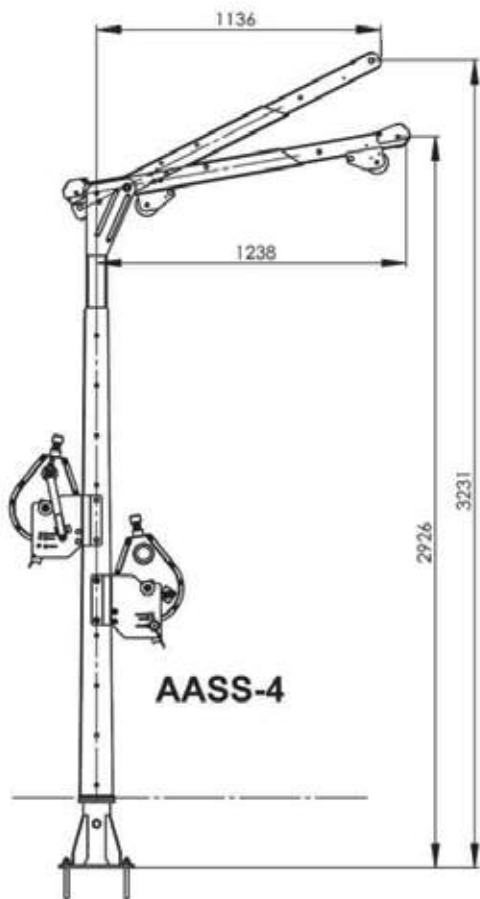
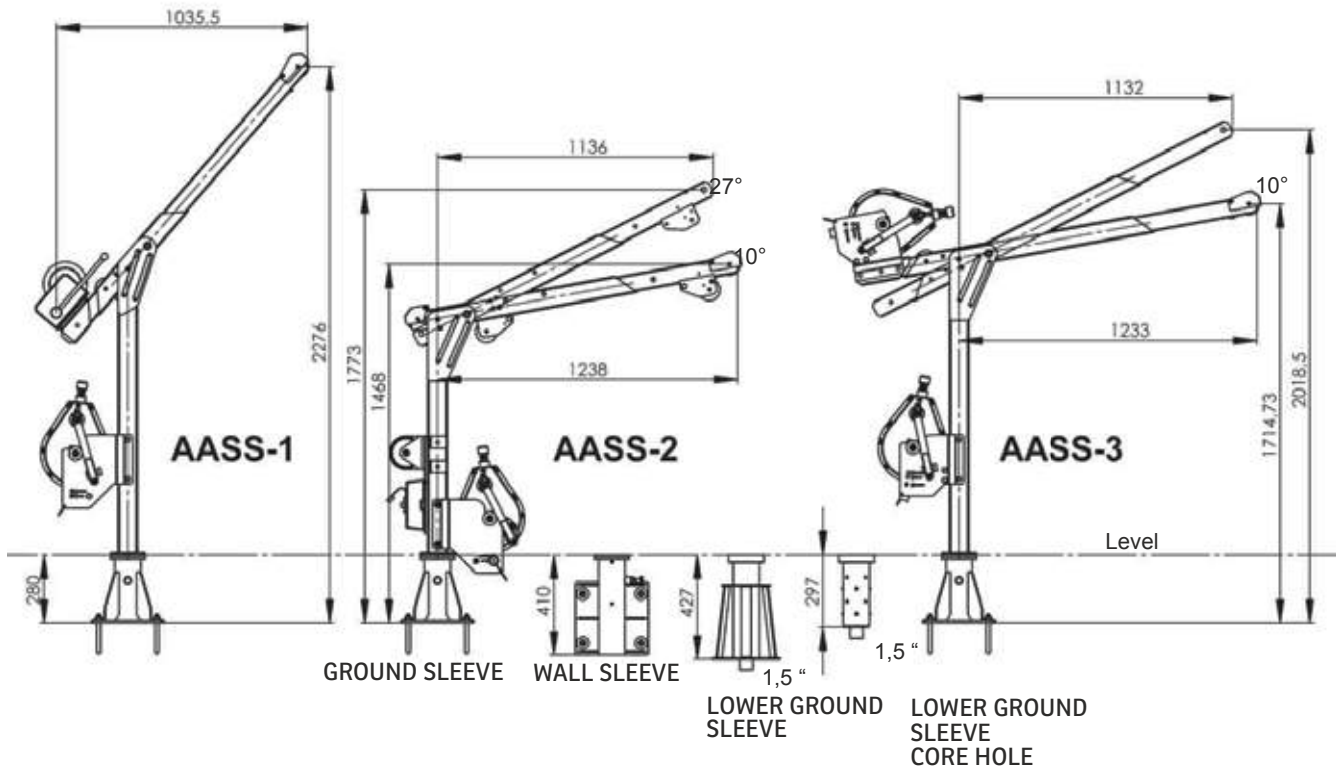

ALL DIMENSIONS IN MM

KONSOL KOLLARI TİPLERİ

ÜRÜN KODU	ÜRÜN ADI	MALZEME/TİP	AĞIRLIK
41-57	KONSOL KOLU AASS-1	PASLANMAZ ÇELİK	36 KG
41-59	KONSOL KOLU AASS-2	PASLANMAZ ÇELİK	39 KG
41-60	KONSOL KOLU AASS-3	PASLANMAZ ÇELİK	42 KG
41-62	KONSOL KOLU AASS-4	PASLANMAZ ÇELİK	92 KG
41-58	KONSOL KOLU AASS-M (MENHOLE-KAPALI ALAN)	PASLANMAZ ÇELİK	37 KG
41-55	KONSOL KOLU AASS-MW (MENHOLE-KAPALI ALAN)	PASLANMAZ ÇELİK	42 KG

AYAK TİPLERİ

ÜRÜN KODU	ÜRÜN ADI	MALZEME	AĞIRLIK
41-57/1	ZEMİN AYAĞI	PASLANMAZ ÇELİK	12 KG
41-57/2	KOLON AYAĞI	PASLANMAZ ÇELİK	12 KG
41-57/3	ALÇAK ZEMİN AYAĞI	PASLANMAZ ÇELİK	12 KG
41-57/5	ALÇAK ZEMİN AYAK İÇİ	PASLANMAZ ÇELİK	4,6 KG

YÜK VİNÇ TİPLERİ

ÜRÜN KODU	ÜRÜN ADI	TİP	AĞIRLIK
41-Z7	ALKO 901 YÜK VİNCİ	ÇALIŞMA YÜKÜ 300 KG	7 KG

KONSOL KOLARI İÇİN HRA MONTAJ BRAKETLERİ

	AASS-1 GÖVDE	AASS-1 KOL	AASS-2 GÖVDE	AASS-3 GÖVDE	AASS-2 KOL	AASS-4 GÖVDE		
HRA M	SİPARİŞ KODU						MALZEME	AĞIRLIK
9,5 – 24 M	41-54/A9,5-24	41-54/AL9,5-24	41-54/A9,5-24	41-54/A9,5-24	41-54/AL9,5-24	41-54/A9,5-24	PASLANMAZ ÇELİK	3,5 KG
33 – 42 M	41-54/A933-42	41-54/AL33-42	41-54/A933-42	41-54/A933-42	41-54/AL33-42	41-54/A933-42	PASLANMAZ ÇELİK	5 KG
50 – 65 M	41-54/A50-65	41-54/AL50-65	41-54/A50-65	41-54/A50-65	41-54/AL50-65	41-54/A50-65	PASLANMAZ ÇELİK	6 KG





TURTLE

ÖLÜ YÜK ANKRAJI

Düz alanlarda ankraj noktası oluşturmak için tasarlanmıştır.



F-6 F-7 WS-08

ANKRAJ SAPANLAR

Karabinaların ağız açıklıklarının yetmediği geniş profillerden ankraj alabilmek için tasarlanmıştır. Esnek yapıları ve istenen ölçüde üretilibilmeleri sayesinde birçok profil tipine uygundur.



F-9 F-9 D

EKSPRES BANTLAR

Ekspres sapanlar, dağcı tırmanışında karabina ile birleştirilerek ara emniyet olarak kullanılabilir.



D-01

KAPI ANKRAJI

Kapı ankraji, bina içerisinde çalışırken emniyet noktası bulunamaması durumunda, kapı kenarlarından ankraj almak için tasarlanmıştır.



W-01 E

W-01 D

F-20 A

F-20 AP

ABL-M16 L

ABS-M16 R

KULAK ANKRAJLARI

Emniyet alınacak bir nokta bulunmaması durumunda, kolon ve kirişe montajı yapılarak ankraj alınması için tasarlanmıştır.



AP-1625

AP-716

AP-F1



AP-40 E

AP-91

AP-90

ZEMİN VE PROFİL ANKRAJLARI

Farklı yapıdaki zemin ve profillerden ankraj noktası oluşturmak için tasarlanmıştır.



CT101



CT110



CT113



LW 100

CT 100

I PROFİL ANKRAJLARI

I profiller üzerinde yatay ve dikeyde ankraj noktası oluşturmak için tasarlanmıştır.



MAP-3

MAP-5

MAP-8

ÇOKLU ANKRAJLAR

Özel kullanım amaçlı tasarlanmıştır.



SW-10 B

FIRDÖNDÜ

İp ile çalışırken yük binmesi sonucu ipin dönmesini engellemek amacıyla tasarlanmıştır.

KEMERLER

LANYARDLAR

KARABİNALAR

MAKARALAR

ÇIKIŞ ALETLERİ

İNİŞ ALETLERİ

KASKLAR

MOBİL DÜŞÜŞ DÜRDÜRÜCÜLER

GERİ SARIMLI DÜŞÜŞ DÜRDÜRÜCÜLER

KURTARMA ALETLERİ

SEDYELER

HALATLAR

ÇANTA VE AKSESUARLAR

GÜVENLİK AĞLARI

KENAR KORUMA

TRİPOD VE KONSOLLAR

ANKRAJLAR

YATAY YAŞAM HATLARI

DİKEY YAŞAM HATLARI

SAVUNMA

KALDIRMA EKİPMANLARI



F-6 SONSUZ PERLON SAPAN

- Yükte yapılan çalışmalarda güvenli bağlantı noktası oluşturmak için kullanılır.
- 20 mm eninde polyester perlon kolon.
- Kolon renklerinden farklı, UV ve toz almayan bonded tipi yüksek mukavemetli dikiş ipliği.

Mukavemet: 23 kN

Uzunluk: 50 cm, 100 cm, 150 cm, 200 cm

Standart: EN 795/B:2012, EN 566:2006



F-7

F-7 ANKRAJ SAPAN

- Yükte yapılan çalışmalarda güvenli bağlantı noktası oluşturmak için kullanılır.
- 50 mm eninde 3 mm kalınlığında polyester perlon kolon.
- Sapan uçlarında iki adet 304 kalite paslanmaz çelikten imal edilmiş D halka.
- Kolon renklerinden farklı, UV ve toz almayan bonded tipi yüksek mukavemetli dikiş ipliği.

Mukavemet: 23 kN

Uzunluk: 50 cm, 100 cm, 150 cm, 200 cm

Standart: EN 795/B:2012, EN 354:2010

WS-08 ÇELİK ANKRAJ SAPANI

- Yükte yapılan çalışmalarda geniş profillerde güvenli bağlantı noktası oluşturmak için kullanılır.
- 8 mm paslanmaz çelik malzemenen imal edilmiştir. Üzeri plastik malzeme ile kaplanmıştır.

Mukavemet: 15 kN

Uzunluk: 50 cm, 100 cm, 150 cm, 200 cm

Standart: EN 795/B:2012, EN 354:2010



WS-08



F-9



F-9 D

F-9 EKSPRES BANT

- Yükte yapılan çalışmalarda güvenli bağlantı noktası oluşturmak için kullanılır.
- 20 mm eninde perlon kolon.
- Kolon renklerinden farklı, UV ve toz almayan bonded tipi yüksek mukavemetli dikiş ipliği.

Mukavemet: 23 kN

Uzunluk: 12 cm, 17 cm, 22 cm

Standart: EN 795/B:2012, EN 354:2010

F-9 D DYNEEMA EKSPRES BANT

- Yükte yapılan çalışmalarda güvenli bağlantı noktası oluşturmak için kullanılır.
- 20 mm eninde Dyneema perlon kolon.
- Kolon renklerinden farklı, UV ve toz almayan bonded tipi yüksek mukavemetli dikiş ipliği.

Mukavemet: 23 kN

Uzunluk: 12 cm, 17 cm, 22 cm

Standart: EN 795/B:2012, EN 354:2010



D-01



D-02

D-01

KAPI ANKRAJI

- Bina içlerinde kapı kasalarından kolay ve güvenli bağlantı noktası oluşturmak için özel tasarım.
- Paslanmaya karşı dayanım.
- Kapı genişliklerine göre ayarlanabilme özelliği.

Mukavemet: 23 kN

Ağırlık : 8.900 gr

Standart : EN 795/B:2012

D-02

KAPI ANKRAJI

- 60 cm – 130 cm arası kapılara uygun şekilde tasarlanmıştır.
- Aynı halkadan bağlanarak; aynı anda 2 kişinin kullanımına uygundur.
- Kapı genişliği için çek bırak sistemli çok pratik ayar mekanizması mevcuttur.
- Hassas ayar mekanizması mevcuttur.
- Konstrüksiyonu yüksek alaşımli alüminyum malzemeden imal edilmiştir.
- Kauçuk darbe emicileri bulunmaktadır. Kullanılan bölgeye zarar vermez.
- Taşınması ve kurulumu çok kolaydır.

Ağırlık : 5.900 gr

Standart : EN 795/B:2012



W-01 E



W-01 D

W-01

DUVAR ANKRAJI

- Ankraj noktası bulmakta zorlanılan duvar, kolon ve D kirişlerde, güvenli bağlantı noktası oluşturmak üzere tasarlanmıştır.
- Konutlarda ve yaşam alanlarında görüntü kirliliği yaratmaz.
- Erkek, dişi ve kapak elemanı olarak iki parçadan oluşur.
- 316 kalite paslanmaz çelik malzemeden imal edilmiştir.

Mukavemet: 23 kN

Ağırlık : 375 gr

Standart : EN 795/B:2012

Ürün Tipleri

- **W-01** Duvar Ankraji
- **W-01 D** Duvar Ankraji Dişisi
- **W-01 E** Duvar Ankraji Erkeği



F-20 A



F-20 AP

F-20 A

ANKRAJ KULAĞI

Malzeme : Paslanmaz Çelik

Çap : 10-12 mm

Mukavemet: 30 kN

Ağırlık : 40-45 gr

Standart : EN 795 A1

F-20 AP

ANKRAJ KULAĞI ÇİVİLİ

Malzeme : Paslanmaz Çelik

Çap : 12 mm

Mukavemet: 30 kN

Ağırlık : 95 gr

Standart : EN 795 A1:2012

KEMERLER

LANYARDLAR

KARABİNALAR

MAKARALAR

ÇIKIŞ ALETLERİ

İNİŞ ALETLERİ

KASKLAR

MOBİL DÜŞÜŞ DÜRDÜRÜCÜLER

GERİ SARIMLI DÜŞÜŞ DÜRDÜRÜCÜLER

KURTARMA ALETLERİ

SEDYELER

HALATLAR

ÇANTA VE AKSESUARLAR

GÜVENLİK AĞLARI

KENAR KORUMA

TRİPOD VE KONSOLLAR

ANKRAJLAR

YATAY YAŞAM HATLARI

DİKEY YAŞAM HATLARI

SAVUNMA

KALDIRMA EKİPMANLARI



TURTLE **ÖLÜ YÜK ANKRAJI**

- Düz alanlarda ankraj noktası oluşturmak için tasarlanmıştır. Mobil olarak taşınabilir.
- Özel kaydırmaz yüzeyi sayesinde kuru, ıslak, kaygan, membran zeminlerde kaydırma yapmaz, bu tip çalışma yüzeylerinde güvenle kullanılır.
- Kurulumu ve kullanımı çok kolaydır.
- 360 derece hareket eden ankraj noktası şok emici sisteme sahiptir.
- Modüler bir sistemdir. 18 adet çelik ağırlık parçasından oluşmaktadır ve her bir ağırlık sadece 22,30 kg'dır.
- Tek kişi kullanımı içindir.

Ağırlık : 450 kg toplam.
Standart: EN 795:2012 Tip E





AP-716



AP-F1



AP-91



AP-1625



AP-90



AP-40 E

AP-716

POLE ANKRAJI

- Pole direklerde ankrāj noktası oluřturmak için tasarlanmıřtır. 7-16 cm apındaki tüm profiller ile uyumludur.
- Set olarak (tüm baėlantı ekipmanları dahil) sevk edilir.
- 1 kiřinin kullanımı içinidir.

Standart: EN 795:2012 Tip A

Aėırlık : 3750 gr

Ürün Tipleri:

AP-716 S

Malzeme: Paslanmaz elik (316 Kalite)

AP-716 G

Malzeme: Galvaniz elik

AP-1625

POLE ANKRAJI

- Pole direklerde ankrāj noktası oluřturmak için tasarlanmıřtır. 16-25 cm apındaki tüm profiller ile uyumludur.
- 1 kiřinin kullanımı içinidir.

Standart: EN 795:2012 Tip A

Aėırlık : 3750 gr

Ürün Tipleri:

AP-1625 S

Malzeme: Paslanmaz elik (316 Kalite)

AP-1625 G

Malzeme: Galvaniz elik

AP-F1

FİLİZ ANKRAJI

- İnřaat sahalarında filizlerden güvenli ankrāj noktası oluřturmak için tasarlanmıřtır.
- 26-40 mm apındaki tüm filizler ile uyumludur.
- Alüminyum malzemededen imal edilmiřtir.
- Set olarak (tüm baėlantı ekipmanları dahil) sevk edilir.
- Kurulumunu kullanıcı yapabilir.

Standart: EN 795:2012 Tip B

Aėırlık : 160 gr

AP-90

ANKRAJ

- Her türlü zeminde ankrāj noktası oluřturmak için tasarlanmıřtır.
- ipe eriřim istasyonu oluřturmak için en ideal seçimdir.
- 316 kalite paslanmaz elik malzemededen üretilmiřtir.
- Kurulumunu kullanıcı yapabilir.
- 2 kiřinin kullanımı içinidir.
- Her yönde kullanım için uygundur.

Standart: EN 795:2012 Tip A,
CEN/TS 16415:2013 Tip A

Aėırlık : 550 gr

AP-91

ANKRAJ

- Düz zeminlerde ankrāj noktası oluřturmak için tasarlanmıřtır.
- 360 derece dönebilme özelliğine sahiptir.
- İpe eriřim istasyonu oluřturmak için kullanılabilir.
- 316 kalite paslanmaz elik malzemededen üretilmiřtir.
- Kurulumunu kullanıcı yapabilir.
- 1 kiřinin kullanımı içinidir.

Standart: EN 795:2012 Tip A

Aėırlık : 450 gr

AP-40 E

ANKRAJ NOKTASI

- Farklı tip zeminlerde ankrāj noktası oluřturmak için tasarlanmıřtır.
- 316 kalite paslanmaz elik malzemededen üretilmiřtir.
- Set olarak (tüm baėlantı ekipmanları dahil) sevk edilir.
- Kurulumunu kullanıcı yapabilir.
- 4 kiřinin kullanımı içinidir.

Standart: EN 795:2012 Tip A

Aėırlık : 2 kg

Ürün Tipleri:

AP-40 E (sabit aybotlu)

AP-40 S (firdöndülü aybotlu)

KEMERLER

LANYARDLAR

KARABİNALAR

MAKARALAR

IKIř ALETLERİ

İNİř ALETLERİ

KASKLAR

MOBİL DÜřÜŐ DÜRDÜRÜCÜLER

GERİ SARIMLI DÜřÜŐ DÜRDÜRÜCÜLER

KURTARMA ALETLERİ

SEDYELER

HALATLAR

ANTA VE AKSESUARLAR

GÜVENLİK AėLARI

KENAR KORUMA

TRİPOD VE KONSOLLAR

ANKRAJLAR

YATAY YAřAM HATLARI

DİKEY YAřAM HATLARI

SAVUNMA

KALDIRMA EKİPMANLARI

**CT110****CT101**

CT101 - CT110

HARAKETLİ I PROFİL ANKRAJI

- Yatay I profiller üzerinde kaydırılarak ankraj alınabilmesi için tasarlanmıştır.
- Gövdesi alüminyum olduğu için hafiftir.
- Kurulumu ve ayarlanması çok kolaydır. I profil üzerinde yüzey değişikliğinin yapılmasına gerek kalmaz.
- Firdöndü özelliğine sahip D halkaya sahiptir.

Ankraj Noktası : Paslanmaz Çelik D Halka

Kullanıcı Sayısı: 1

Gövde: Alüminyum

Gövde Rengi: Gümüş

(MBS) Minimum Kırılma Mukavemeti: 22 kN

I Kiriş Kalınlığı: Maksimum 31 mm

Standart: EN 795 B ANSI Z359.1-2007, ANSI Z359.1-2011, OSHA 1926.502

Ürün Tipleri

CT101

I Kiriş Kullanım Ölçüsü: 76 mm – 306 mm

Ağırlık: 1.500 gr

CT110

I Kiriş Kullanım Ölçüsü: 305 mm – 762 mm

Ağırlık: 3.500 gr



CT113

SABİT I PROFİL ANKRAJI

- I Profillerde dikey veya yatay yönde sabit ankraj noktası oluşturmak için tasarlanmıştır. 101-355 mm arasındaki I profillerde kolayca ayarlanabilir.
- Ürün takılırken önce I profilin yaklaşık ölçüsüne göre kademeli olarak ayarlanır ve son ayar sıkıştırma somunu kullanılarak yapılır.
- Üzerinde sıkıştırma yapıldıktan sonra kolay çıkarılması için bir çıkartma koluna sahiptir.
- Üzerinde sistemin gevşek, az sıkılmış veya çok fazla sıkılmış olduğunu gösteren indikatör sistemine sahiptir.
- Ürün üzerinde bir kilitleme kolu vardır, kilitleme kolu kullanım sırasında yanlışlıkla açılma veya gevşemesini önlemek için koruma sağlar.
- Ürün üzerinde firdöndü özelliğinde D halkasına sahiptir. D Halkasından ankraj olarak dikey veya yatay yönde kullanılabilir.
- 1 kişinin kullanımı içindir.

Minimum kırılma mukavemeti: 22 kN

Ağırlık: 3105 gr

Standart: EN 795:2012 Tip B





CT100 MOBİL I PROFİL ŞARYOSU

- Yatay I profiller üzerinde ankrāj alınabilmesi için tasarlanmıştır.
- Profil üzerinde kullanıcıyı takip eder.
- Kurulumu ve ayarlanması çok kolaydır, istenilen noktadan sökölüp takılabilir.
- Profil ölçüşüne göre üzerine kolayca ayarlanabilir.
- Firdöndü özelliğine sahip D halkaya sahiptir.
- Gövdesi alüminyum olduđu için hafiftir.

Ankrāj Noktası: Paslanmaz Çelik D Halka

Kullanıcı Sayısı: 1

Gövde: Alüminyum

Gövde Rengi: Gümüş

(MBS) Min. Kırılma Mukavemeti: 22 kN

I Kiriş Kalınlığı: Maksimum 23 mm

I Kiriş Kullanım Ölçüsü: 76 mm – 255 mm

Ağırlık: 1.500 gr

Standart: EN 795:1996 Class B, OSHA 1910.66,
ANSI Z359.1 -2007

Ağırlık: 1.500 gr



LW 100 SERİSİ MOBİL I PROFİL ŞARYOSU

- Yatay I profiller üzerinde ankrāj alınabilmesi için tasarlanmıştır. I profil üzerinde kolayca hareket eder.
- Paslanmaz çelik malzemeden imal edilmiştir.
- Kurulumu ve ayarlanması çok kolaydır.
- Her iki ucunda darbe emicilere sahiptir.
- Paslanmaz çelik malzemeden imal edilmiştir, dış ortam şartları için korozyona yüksek dayanım sağlar.
- 1 kişinin kullanımı içindir.
- Minimum kırılma mukavemeti 10 kN'dur.

Standart: EN 795:1996 Class B,

Ürün Tipi	Profil Ölçüsü
LW 100	100 mm
LW 120	120 mm
LW 160	160 mm
LW 200	200 mm
LW 100	100 mm
LW 270	270 mm
LW 360	360 mm



KEMERLER

LANYARDLAR

KARABİNALAR

MAKARALAR

ÇIKIŞ ALETLERİ

İNİŞ ALETLERİ

KASKLAR

MOBİL DÜŞÜŞ
DURDURUCULARGERİ SARIMLI
DÜŞÜŞ
DURDURUCULARKURTARMA
ALETLERİ

SEDEYELER

HALATLAR

ÇANTA VE
AKSESUARLARGÜVENLİK
AĞLARI

KENAR KORUMA

TRİPOD VE
KONSOLLAR

ANKRAJLAR

YATAY YAŞAM
HATLARIDİKEY YAŞAM
HATLARI

SAVUNMA

KALDIRMA
EKİPMANLARI

**ABL-M16 L (SOL)****ABL-M16 R (SAĞ)****ABS-M16 L (SOL)****ABS-M16 R (SAĞ)**

ABL-M16 L

ANKRAJ KULAĞI

- Kafes tip direklere tırmanırken kolay ankraj noktası oluşturabilmek için tasarlanmıştır.
- M16 ve M20 civataya kurulumu çok kolaydır. Civata ucundaki somun gevşetilir, ankraj kulağı takılır ve somun tekrar sıkıldığında montaj tamamlanmış olur.
- 316 kalite paslanmaz çelikten imal edilmiştir.
- M16, M20 civata tiplerine uygundur.
- Sağ ve sol olmak üzere iki farklı tipi mevcuttur.

Mukavemet: 24 kN
Ağırlık : 159 gr
Standart : EN 795

Ürün Tipleri

- **ABL-M16 L** (16 mm civataya uygun)
- **ABL-M20 L** (20 mm civataya uygun)
- **ABL-M16 R** (16 mm civataya uygun)
- **ABL-M20 R** (20 mm civataya uygun)

ABS-M16 L

ANKRAJ KULAĞI

- Kafes tip direklere tırmanırken kolay ankraj noktası oluşturabilmek için tasarlanmıştır.
- M16 ve M20 civataya kurulumu çok kolaydır. Civata ucundaki somun gevşetilir, ankraj kulağı takılır ve somun tekrar sıkıldığında montaj tamamlanmış olur.
- 316 kalite paslanmaz çelikten imal edilmiştir.
- M16, M20 civata tiplerine uygundur.
- Sağ ve sol olmak üzere iki farklı tipi mevcuttur.

Mukavemet: 24 kN
Ağırlık : 141 gr
Standart : EN 795

Ürün Tipleri

- **ABS-M16 L** (16 mm civataya uygun)
- **ABS-M20 L** (20 mm civataya uygun)
- **ABS-M16 R** (16 mm civataya uygun)
- **ABS-M20 R** (20 mm civataya uygun)





MAP-3



MAP-5



MAP-8

MAP

ÇOKLU ANKRAJ PLAKASI

- Çalışma alanında birden fazla ankraj noktası oluşturmak için tasarlanmıştır.
- Geniş bağlantı gözleri sayesinde birçok karabinanın çok rahat takılmasını kolaylaştırır.
- Yüksek mukavemetli alüminyum malzemeden imal edilmiştir.

Mukavemet: 36 kN

Ağırlık : 3 gr (MAP-3)
: 5 gr (MAP-5)
: 8 gr (MAP-8)

Ürün Tipleri

- **MAP-3** Çoklu Ankraj Plakası (3'lü)
- **MAP-5** Çoklu Ankraj Plakası (5'li)
- **MAP-8** Çoklu Ankraj Plakası (8'li)



SW-10 B

FIRDÖNDÜ

- İp ile çalışırken yük binmesi sonucu ipin dönmesini engeller.
- Kapalı rulman sayesinde ömür boyu bakım yapılmasına gerek kalmaz.
- İki farklı ipi birbirine bağlamak için kullanılır.

Ağırlık: 91 gr

KEMERLER

LANYARDLAR

KARABİNALAR

MAKARALAR

ÇIKIŞ ALETLERİ

İNİŞ ALETLERİ

KASKLAR

MOBİL DÜŞÜŞ
DURDURUCULARGERİ SARIMLI
DÜŞÜŞ
DURDURUCULARKURTARMA
ALETLERİ

SEDYELER

HALATLAR

ÇANTA VE
AKSESUARLARGÜVENLİK
AĞLARI

KENAR KORUMA

TRİPOD VE
KONSOLLAR

ANKRAJLAR

YATAY YAŞAM
HATLARIDİKEY YAŞAM
HATLARI

SAVUNMA

KALDIRMA
EKİPMANLARI



**K-2010 YATAY YAŞAM HATTI****K-2010 A YATAY YAŞAM HATTI****SABİT YATAY YAŞAM HATLARI**

Çatı üstlerinde, vinç yollarında ve makine üstlerinde çalışırken sürekli emniyet (ankraj) noktası alınabilmesi için tasarlanmıştır. Sabit bir sistemdir. 316 kalite paslanmaz malzemeden üretilmiştir, uzun ömürlüdür.

**R27****R32****RAYLI YATAY YAŞAM HATLARI**

Çatı üstlerinde, vinç yollarında ve makine üstlerinde çalışırken sürekli emniyet (ankraj) noktası alınabilmesi için tasarlanmıştır. Sabit ve raylı sistemdir.

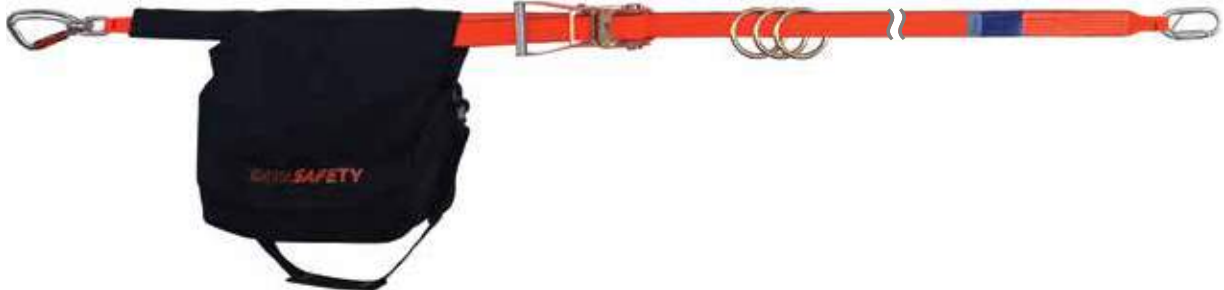
**MHL****MOBİL YATAY YAŞAM HATLARI**

Ara ara yapılan çalışmalarda sürekli emniyet noktası oluşturmak için tasarlanmıştır. Sistemin emniyetli bir şekilde kurulması kullanıcının sorumluluğundadır. Eğitim almamış kişilerin kullanması tavsiye edilmez.

KEMERLER

LANYARDLAR

KARABİNALAR

MAKARALAR

ÇIKIŞ ALETLERİ

İNİŞ ALETLERİ

KASKLAR

MOBİL DÜŞÜŞ
DURDURUCULARGERİ SARIMLI
DÜŞÜŞ
DURDURUCULARKURTARMA
ALETLERİ

SEDYELER

HALATLAR

ÇANTA VE
AKSESUARLARGÜVENLİK
AĞLARI

KENAR KORUMA

TRİPOD VE
KONSOLLAR

ANKRAJLAR

**YATAY YAŞAM
HATLARI**DİKEY YAŞAM
HATLARI

SAVUNMA

KALDIRMA
EKİPMANLARI

K-2010

SABİT YATAY YAŞAM HATTI

- Yüksekte yapılan çalışmalarda sürekli ankraj (güvenli bağlantı) noktası olarak tasarlanmıştır.
- K-2010 Yatay Yaşam Hattı duvar, çatı, zemin ve baş üstü yapılara montaj için test edilmiş ve onaylı kuruluş tarafından sertifikalandırılmıştır.
- K-2010 Yatay Yaşam Hattı ANB-100 Ana Ankraj, ARB-100 Ara Ankraj, EA-200 Şok Emici ve LL-200 Yaşam Hattı setinden oluşur. Montajının yapılacağı alana göre özel ankraj dikmelerine sahiptir.
- Kullanıcının ara ankrajlara takılmadan geçebilmesini sağlayan Şaryo'ya sahiptir. Şaryo ile yaşam hattında herhangi bir noktadan ankraj (emniyet noktası) alındıktan sonra hat üzerinde devamlı emniyette kalarak çalışılır.
- İki ankraj noktası arası en fazla 15 metredir.
- Sistemin baş ve sonunda şok emici sisteme sahiptir, bu sayede bir düşüş sonrasında ana ankraja gelen yük en aza indirilmiş olur. Şok emici sistem aynı zamanda olası düşüş sonrası deforme olarak indikatör (uyarı) görevi görür.
- K-2010 yatay yaşam hattının ana ve ara ankraj braketleri kaynak kullanılmadan imal edilmiştir. Olası düşüş sonrası deforme olmazlar; bu sayede sistemin tekrar kullanıma hazır hale getirilmesi için yaşam halatının ve şok emici değiştirmesi yeterlidir.
- K-2010 sistem bileşenleri 316 kalite paslanmaz çelikten imal edilmiştir. Dış ortam şartlarında korozyona karşı yüksek dayanım gösterir.
- Sistem aynı anda 3 kişinin kullanımı için tasarlanmıştır.
- Kurulumu, uzman montaj ekibimiz tarafından yapılır.
- Monte edileceği alana göre özel ankraj plakası tasarımı yapılır.

Ebatlar : 4 - metre (İstenilen metraje göre üretim yapılabilir.)

Standart: EN 795:2012 Tip C, CEN TS 16415:2013 Tip C

Ürün Bileşenleri

- ANB-100 Ana Ankraj Braketi
- ARB- 100 Ara Ankraj Braketi
- EA-200 Şok Emici
- LL-200 Yaşam Halatı

Ürün Şaryosu

- SRY-50 Şaryo (Duvar, çatı, zemin ve baş üstü kullanımlar için)
- SRY-100 Şaryo (Baş üstü kullanımlar için)





K-2010 A

SABİT YATAY YAŞAM HATTI

- Yüksekte yapılan çalışmalarda kesintisiz ankraj (güvenli bağlantı) noktası olarak tasarlanmıştır.
- K-2010 A Yatay Yaşam Hattı duvar, çatı, zemin ve baş üstü yapılara montaj için test edilmiş ve onaylı kuruluş tarafından onaylanmıştır.
- K-2010 A Yatay Yaşam Hattı ANB-100 A Ana Ankraj, ARB-100 A Ara Ankraj, EA-200 A Şok Emici ve LL-200 A Yaşam hattı setinden oluşur. Montajının yapılacağı alana göre özel ankraj dikmelerine sahiptir.
- Kullanıcının ara ankrajlara takılmadan geçebilmesini sağlayan Şaryo'ya sahiptir. Şaryo ile yaşam hattında herhangi bir noktadan ankraj (emniyet noktası) alındıktan sonra hat üzerinde devamlı emniyette kalarak çalışılır.
- Sistemin baş ve sonunda şok emici sisteme sahiptir, bu sayede bir düşüş sonrasında ana ankraja gelen yük en aza indirilmiş olur.
- İki ankraj noktası arası en fazla 20 metredir.
- K-2010 A Yatay Yaşam Hattı hat gerginliği özel tasarıma sahip gerdirme sistemi ile kolayca yapılır.
- K-2010 A sistem bileşenleri 316 kalite paslanmaz çelikten imal edilmiştir. Dış ortam şartlarında korozyona karşı yüksek dayanım gösterir.
- Sistem aynı anda 6 kişinin kullanımı için tasarlanmıştır.
- Şok emici indikatör sistemine sahiptir, düşüş sonrası deforme olarak (uyarı) görevi görür.
- Bir düşüş sonrası tüm sistemin değişmesine gerek yoktur, sistem gevşetilerek sadece ara ankrajlara değiştirilmesi yeterlidir.
- Kurulumu için özel bir ekipmana ihtiyaç yoktur. Uzman montaj ekibimiz tarafından yapılabildiği gibi istenildiğinde alınacak bir eğitimle kullanıcılar montajı kendileri de yapabilir.
- Monte edileceği alana göre özel ankraj plakası tasarımı yapılır.

Ebatlar : 4 - metre (İstenilen metraje göre üretim yapılabilir.)

Standart: EN 795:2012 Tip C, CEN/TS 16415:2013 Tip C

Ürün Bileşenleri

- ANB-100 A Ana Ankraj Braketi
- ARB- 100 A Ara Ankraj Braketi
- EA-200 A Şok Emici
- LL-200 A Yaşam Halatı

Ürün Şaryosu

- SRY-50 Şaryo (Duvar, çatı, zemin ve baş üstü kullanımlar için)
- SRY-100 Şaryo (Baş üstü kullanımlar için)





K-2010 A YATAY YAŞAM HATTI BİLEŞENLERİ



ANB-100 A ANA ANKRAJ

- K-2010 A yatay yaşam hattının montajında ilk ve son ankraj olarak kullanılır.

Malzeme: 316 Kalite Paslanmaz Çelik.



ARB-100 A ARA ANKRAJ

- K-2010 A yatay yaşam hattının montajında 20 m aralıklarla kullanılır.

Malzeme: 316 Kalite Paslanmaz Çelik.



EA-200 A ŞOK EMİCİ

- Yatay yaşam hattı iki ucunda kullanılır.
- Düşüşte ana ankrajlara gelen darbe yükünü en aza indirir.

Malzeme: 316 Kalite Paslanmaz Çelik.



LL-200 A YAŞAM HALATI

Malzeme: 316 Kalite Paslanmaz çelik. (7x19 konstrüksiyonunda)

K-2010 YATAY YAŞAM HATTI BİLEŞENLERİ



ANB-100 ANA ANKRAJ

- K-2010 yatay yaşam hattının montajında ilk ve son ankraj olarak kullanılır.

Malzeme: 316 Kalite Paslanmaz Çelik.



ARB-100 ARA ANKRAJ

- K-2010 yatay yaşam hattının montajında 15 m aralıklarla kullanılır.

Malzeme: 316 Kalite Paslanmaz Çelik.



EA-200 ŞOK EMİCİ

- Yatay yaşam hattı iki ucunda kullanılır.
- Düşüşte ana ankrajlara gelen darbe yükünü en aza indirir.

Malzeme: 316 Kalite Paslanmaz Çelik, Poliüretan



LL-200 YAŞAM HALATI

Malzeme: 316 Kalite Paslanmaz Çelik. (7x19 konstrüksiyonunda)

K-2010 VE K-2010 A YATAY YAŞAM HATTI ŞARYOLARI



SRY-50 ŞARYO

- K-2010 ve K-2010 A yatay yaşam hattında devamlı ankraj olması için tasarlanmıştır.
- Yaşam hattına istenilen noktadan takılıp çıkarılabilir.
- Duvar, zemin, çatı ve tavan kullanımı için uygundur.

Malzeme: 316 Kalite Paslanmaz Çelik



SRY-200 ŞARYO

- K-2010 ve K-2010 A yatay yaşam hattında devamlı ankraj olması için tasarlanmıştır.
- Yaşam hattına istenilen noktadan takılıp çıkarılabilir.
- Rulmanlı (radial ball bearing) makara sistemine sahiptir, hatta hiç takılmadan çalışır.
- Duvar, zemin, çatı ve tavan kullanımı için uygundur.

Malzeme: 316 Kalite Paslanmaz Çelik.



HL-D 64 DİKME ANKRAJ

Yaşam hattı braketlerin her türlü çelik ve betonarme yüzeye kolay montajı için tasarlanmıştır.

Malzeme: ST-37 Çelik Elektrostatik Toz Boya



HL-K.000.042 DÜZ KONSOL ANKRAJ

Yaşam hattı braketlerin her türlü çelik ve betonarme yüzeye düz konsol tipte montajı için tasarlanmıştır.

Malzeme: Alaşımli Çelik Elektrostatik Toz Boya



HL-K.089.005 KONSOL ANKRAJ

Yaşam hattı braketlerinin her türlü çelik ve betonarme yüzeye konsol olarak montajı için tasarlanmıştır.

Malzeme: Alaşımli Çelik Elektrostatik Toz Boya



AP-40 DİKME ANKRAJ

Yaşam hattının betonarme veya çelik kolonlara montajı için tasarlanmıştır.

Malzeme: 316 Kalite Paslanmaz Çelik.



AP-40 A DİKME ANKRAJ

Yaşam hattının betonarme veya çelik kolonlara montajı için tasarlanmıştır.

Malzeme: 316 Kalite Paslanmaz Çelik.



HL-PK. 225 PAYANDALI KONSOL ANKRAJ

Yaşam hattı braketlerinin betonarme veya çelik yapıya uzun konsol ucunda montajı için tasarlanmıştır.

Malzeme: Çelik üzeri elektrostatik toz boya.



HL-RA SANDİVİÇ PANEL VE KENET ÇATI ANKRAJ

Yaşam hattının sandviç panel ve kenet çatılarda kolay montajı için tasarlanmıştır.

Sandviç panel bağlantı elemanları:

- Epom Çantalı Akıllı Vida
- Perçin
- Boşluk Dubeli

Malzeme: Alüminyum

Kenet çatı bağlantı elemanları:

- S-S Clamps



HL-P.5-10 PROFİL ANKRAJ

Yaşam hattı braketlerinin her tür profile kolay montajı için tasarlanmıştır.

Malzeme: 316 Kalite Paslanmaz Çelik.

Diğer ürün tipleri:

- HL-P.5-10
- HL-P.10-15
- HL-P.15-20
- HL-P.20-25
- HL-P.25-30
- HL-P.30-35

KEMERLER

LANYARDLAR

KARABİNALAR

MAKARALAR

ÇIKIŞ ALETLERİ

İNİŞ ALETLERİ

KASKLAR

MOBİL DÜŞÜŞ DURDURUCULAR

GERİ SARIMLI DÜŞÜŞ DURDURUCULAR

KURTARMA ALETLERİ

SEDYELER

HALATLAR

ÇANTA VE AKSESUARLAR

GÜVENLİK AĞLARI

KENAR KORUMA

TRİPOD VE KONSOLLAR

ANKRAJLAR

YATAY YAŞAM HATLARI

DİKEY YAŞAM HATLARI

SAVUNMA

KALDIRMA EKİPMANLARI



**K-2010 YATAY YAŞAM HATTI - KAMYON ÜSTÜ ÇALIŞMA PLATFORMU****K-2010 YATAY YAŞAM HATTI - KAMYON ÜSTÜ ÇALIŞMA PLATFORMU UYGULAMASI**

KEMERLER

LANYARDLAR

KARABİNALAR

MAKARALAR

ÇIKIŞ ALETLERİ

İNİŞ ALETLERİ

KASKLAR

MOBİL DÜŞÜŞ
DURDURUCULARGERİ SARIMLI
DÜŞÜŞ
DURDURUCULARKURTARMA
ALETLERİ

SEDYELER

HALATLAR

ÇANTA VE
AKSESUARLARGÜVENLİK
AĞLARI

KENAR KORUMA

TRİPOD VE
KONSOLLAR

ANKRAJLAR

**YATAY YAŞAM
HATLARI**DİKEY YAŞAM
HATLARI

SAVUNMA

KALDIRMA
EKİPMANLARI

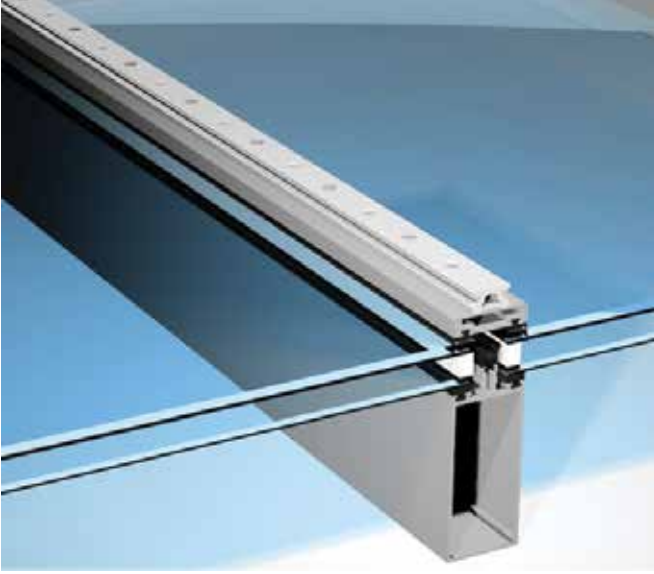

R27

RAYLI YATAY YAŞAM HATTI

- Hareket kabiliyetini kısıtlamadan sürekli ankraj noktası oluşturulmasını sağlar.
- Raylı yatay yaşam hattı, ayarlanabilir ankraj noktası olarak tasarlanmıştır. Raylı yatay yaşam hattı sistemi, yüksekte çalışırken hareket özgürlüğü ve belirli bir konumdayken o noktada sabitlenerek çalışma olanağı sağlar.
- Raylı sistemde kullanılan yuvarlak rulman sistemi sayesinde ray nereye monte edilmiş olursa olsun şaryo kolayca hareket eder.
- Sistem, zorlu çalışma ortamlarında bile çok az bakım gerektirecek şekilde tasarlanmıştır.

Güvenlik Maksimum : Raylı sistem tek kişinin alan sınırlaması, düşüş durdurma ve askıda yapılan çalışmalar için güvenli bir çözümdür.

Çalışma Yüğü: 136 kg.

Standart : EN795.2012 Tip B/D

Dayanıklılık : Raylı sistemler, zorlu iklim şartları için tasarlanmış olup açık alanlarda (zorlu şartlarda) birleştirilse bile bakıma minimum derecede ihtiyaç duyar.

Güvenlik : Raylı sistemler; askıyla yapılan çalışma alanlarındaki ani düşüşlerde, kişi için güvenli çözümler üretir. Kişisel koruyucu donanımlarının düzgün yerleştirilmesiyle ve konumlandırılmasıyla raylı yaşam hattı, kişiyi yüksekte bir pozisyonda sabit tutmakla beraber gerektiğinde yer değiştirebilme özelliği de içerir.

Esneklik : Şaryo ve raylar, çeşitli pozisyonlara kaydırılmak için monte edilebilirler. Direksiyon piminin 90 derecelik açığı gerçekleştirilmesi mümkündür.



KEMERLER

LANYARDLAR

KARABİNALAR

MAKARALAR

ÇIKIŞ ALETLERİ

İNİŞ ALETLERİ

KASKLAR

MOBİL DÜŞÜŞ DÜRDÜRÜCULAR

GERİ SARIMLI DÜŞÜŞ DÜRDÜRÜCULAR

KURTARMA ALETLERİ

SEDYELER

HALATLAR

ÇANTA VE AKSESUARLAR

GÜVENLİK AĞLARI

KENAR KORUMA

TRİPOD VE KONSOLLAR

ANKRAJLAR

YATAY YAŞAM HATLARI

DİKEY YAŞAM HATLARI

SAVUNMA

KALDIRMA EKİPMANLARI

RAY VE ARAÇ MONTAJ POZİSYONLARI

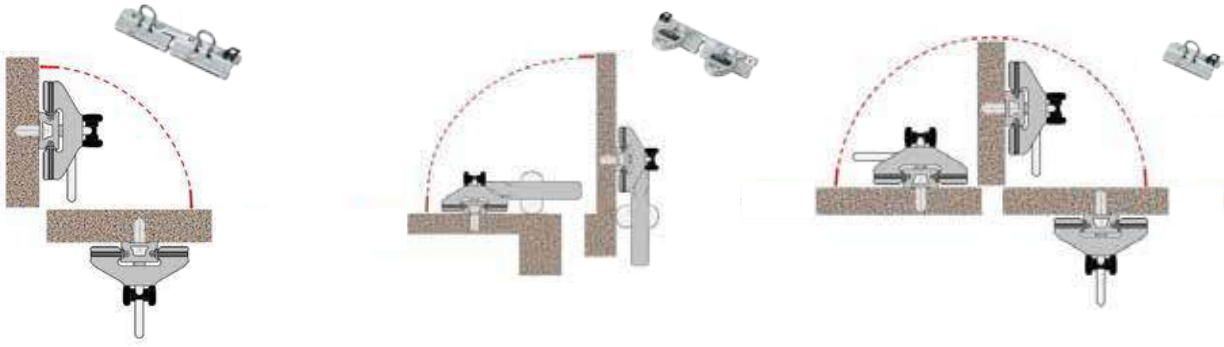

BİLEŞENLER



IN1643



IN9561



IN1642



IN1649



IN9565



IN9608



IN9606



IN10567



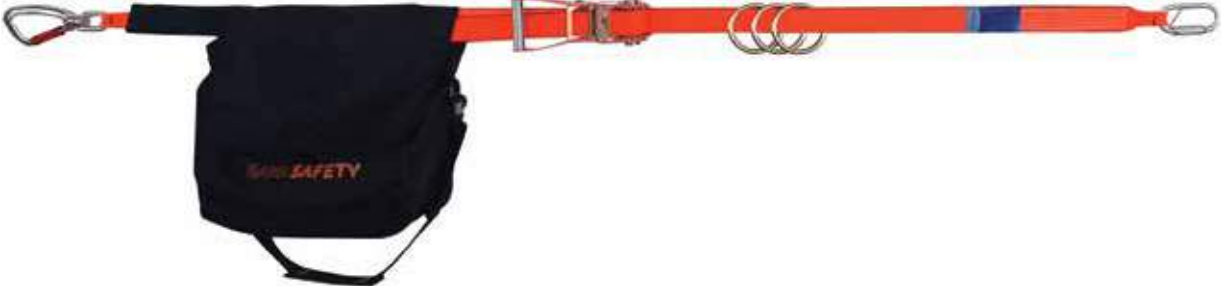

MHL SERİSİ

MOBİL YATAY YAŞAM HATTI

- Mobil yatay yaşam hattı; sabit yaşam hatlarının uygun olmadığı, kısa süreli çalışmalar da sürekli güvenli emniyet noktası oluşturmak için tasarlanmışlardır. Kurulumu ve sökümü çok kolaydır.
- Kolon, kiriş veya I profillere bağlanarak kolayca kurulum yapılır.
- Ayarlanma mekanizması sayesinde 4-20 m arasında ayarlanabilir.
- Sistemin kurulumunda hat burgu yaptığında kolayca düzeltilmesi için fırdöndülü karabinaya sahiptir. Sistemin iki ucundaki karabinalar otomatik kilitlenmelidir.
- MHL mobil yaşam hattı aynı anda 3 kişinin kullanımı içindir. Yaşam hattında çalışırken sürtünmeden dolayı hatta zarar vermeden çalışılması için üzerinde 3 adet O halkaya sahiptir. Kullanıcı, hat üzerinde bulunan O halkalardan birine bağlanıp sistem üzerinde rahatça güvenlik alıp çalışır.
- Yaşam hattına bağlı çalışan kullanıcının olası düşüşünde zarar görmemesi için şok emiciye sahiptir

Standart: EN 795:2012 Tip C, CEN/TS 16415:2013 Tip C

Ürün Tipleri

MHL-20 SET : Mobil Yatay Yaşam Hattı 20 m (set içerisinde 5 adet F-7 Ankrāj Saparı 2 m ve 3 adet K-14/3A 50 kN karabina mevcuttur).

MHL-20 : Mobil Yatay Yaşam Hattı 20 m (içerisinde 2 adet F-7 Ankrāj Saparı 2 m mevcuttur).

Not: Sistemin kolon veya profillere kolayca montajı için mobil yatay yaşam hattı ile beraber montajı yapılacak profilçevresinin 2 katı uzunluğunda F-7 ankrāj saparı ve K-14/3A karabina sipariş edilmesi önerilir.



K-14/3A
KARABİNA



F-7
ANKRAJ SAPANI

KEMERLER

LANYARDLAR

KARABİNALAR

MAKARALAR

ÇIKIŞ ALETLERİ

İNİŞ ALETLERİ

KASKLAR

MOBİL DÜŞÜŞ
DURDURUCULAR

GERİ SARIMLI
DÜŞÜŞ
DURDURUCULAR

KURTARMA
ALETLERİ

SEDYELER

HALATLAR

ÇANTA VE
AKSESUARLAR

GÜVENLİK
AĞLARI

KENAR KORUMA

TRİPOD VE
KONSOLLAR

ANKRAJLAR

YATAY YAŞAM
HATLARI

DİKEY YAŞAM
HATLARI

SAVUNMA

KALDIRMA
EKİPMANLARI





K-2020
(ŞOK EMİCİ HAT ÜZERİNDE)

DİKEY YAŞAM HATLARI

Merdivenler ile yüksekte yapılan çalışmalar esnasındaki iniş çıkışlarda sürekli emniyet alınarak çalışılması için tasarlanmıştır. Sabit bir sistemdir. 316 kalite paslanmaz malzemeden üretilmiştir ve uzun ömürlüdür. Yaşam hattı üzerinde şok emicili ve şok emicisiz olarak iki farklı tipte tasarlanmıştır.



K-2025
(ŞOK EMİCİ F-5 ÇELİK HALAT TUTUCU ÜZERİNDE)

KEMERLER

LANYARDLAR

KARABİNALAR

MAKARALAR

ÇIKIŞ ALETLERİ

İNİŞ ALETLERİ

KASKLAR

MOBİL DÜŞÜŞ
DURDURUCULAR

GERİ SARIMLI
DÜŞÜŞ
DURDURUCULAR

KURTARMA
ALETLERİ

SEDYELER

HALATLAR

ÇANTA VE
AKSESUARLAR

GÜVENLİK
AĞLARI

KENAR KORUMA

TRİPOD VE
KONSOLLAR

ANKRAJLAR

YATAY YAŞAM
HATLARI

**DİKEY YAŞAM
HATLARI**

SAVUNMA

KALDIRMA
EKİPMANLARI



K-2020

DIKEY YAŞAM HATTI (HAT ÜZERİNDE ŞOK EMİCİLİ)

- Yüksek merdivenlere iniş ve çıkışlarda düşüş durdurma olarak tasarlanmıştır.
- Dış ortam şartlarında uzun süre kullanılması için daldırma 316 kalite paslanmaz çelikten üretilmiştir.
- Düşüş sırasında oluşacak darbe kuvveti FA-50 Şok Emici tarafından emilir ve kullanıcı üzerine gelecek yük 6 kN altında olmasını sağlar.
- Yaşam hattı 15° eğim ile kurulabilir.
- Yaşam hattı metrajı 30 metre ve üzerinde olduğunda rüzgar ile ortaya çıkan esnemelerde çelik halatın zarar görmemesi için özel olarak tasarlanmış FC-30 V ara aparat sistemine sahiptir.
- Ürün sistem olarak satılmaktadır, parça parça satılmaz.

Ürün Bileşenleri

- AP-300 A Üst Ankrāj Plakası
- FA-50 Şok Emici
- LL-100 Yaşam Halatı
- FC-30 Ara Aparat
- FC-30 V Ara Aparat
- AP-300 B Alt Ankrāj Plakası
- FS-40 Gerdirme & İndikatör

Not: Bu dikey yaşam hattı ile beraber sadece F-5 çelik halat tutucu kullanılmalıdır. F-5 Halat tutucu sistem üzerinde aşağı ve yukarı yönde hareket eder ve bir düşüşü yaşam halatı üzerinde kilitleyerek sonlandırır.

Uzunluk : 3 -... m (istenilen metraja göre üretim yapılabilir.)

Standart: EN 353-1:2014



F-5

ÇELİK HALAT TUTUCU

- Çelik malzemeden üretilmiştir.
- Sistem üzerinde kullanıcı ile beraber aşağı ve yukarı kolayca hareket eder.
- Çelik oval tip üç hareketli otomatik kilitlenen K-2/3ACP karabinaya sahiptir. Farklı bir karabina kullanılması ölümcül kazalara neden olabilir.
- Karabina ve halat tutucu tel ile birbirine sabitlenmiştir.
- Halat tutucu tasarımı sayesinde yaşam halatına ters takılamaz.

Standart: EN 353-1:2014



K-2020A

DIKEY YAŞAM HATTI-MERDİVEN UZATMALI (HAT ÜZERİNDE ŞOK EMİCİLİ)

- Yüksek merdivenlere iniş ve çıkışlarda düşüş durdurma olarak tasarlanmıştır.
- Merdiven uzatmalıdır, çalışma alanına ulaşan merdivenler zeminden hizasında bitmesi durumunda kullanıcının merdivenden çıkana kadar emniyette kalmasını sağlar.
- Dış ortam şartlarında uzun süre kullanılması için daldırma 316 kalite paslanmaz çelikten üretilmiştir.
- Düşüş sırasında oluşacak darbe kuvveti FA-50 Şok Emici tarafından emilir ve kullanıcı üzerine gelecek yük 6 kN altında olmasını sağlar.
- Yaşam hattı 15° eğim ile kurulabilir.
- Yaşam hattı metrajı 30 metre ve üzerinde olduğunda rüzgar ile ortaya çıkan esnemelerde çelik halatın zarar görmemesi için özel olarak tasarlanmış FC-30 V ara aparat sistemine sahiptir.
- Ürün sistem olarak satılmaktadır, parça parça satılmaz.

Ürün Bileşenleri

- AP-300 I Merdiven Uzatması
- FA-50 Şok Emici
- LL-100 Yaşam Halatı
- FC-30 Ara Aparat
- FC-30 V Ara Aparat
- AP-300 B Alt Ankraj Plakası
- FS-40 Gerdirme & İndikatör

Not: Bu dikey yaşam hattı ile beraber sadece F-5 çelik halat tutucu kullanılmalıdır. F-5 Halat tutucu sistem üzerinde aşağı ve yukarı yönde hareket eder ve bir düşüşü yaşam halatı üzerinde kilitlenerek sonlandırır.

Uzunluk : 3 -... m (istenilen metraja göre üretim yapılabilir.)

Standart: EN 353-1:2014



F-5

ÇELİK HALAT TUTUCU

- Çelik malzemeden üretilmiştir.
- Sistem üzerinde kullanıcı ile beraber aşağı ve yukarı kolayca hareket eder.
- Çelik oval tip üç hareketli otomatik kilitlenen K-2/3ACP karabinaya sahiptir. Farklı bir karabina kullanılması ölümcül kazalara neden olabilir.
- Karabina ve halat tutucu tel ile birbirine sabitlenmiştir.
- Halat tutucu tasarımı sayesinde yaşam halatına ters takılamaz.

Standart: EN 353-1:2014

KEMERLER

LANYARDLAR

KARABİNALAR

MAKARALAR

ÇIKIŞ ALETLERİ

İNİŞ ALETLERİ

KASKLAR

MOBİL DÜŞÜŞ DÜRDÜRÜCÜLER

GERİ SARIMLI DÜŞÜŞ DÜRDÜRÜCÜLER

KURTARMA ALETLERİ

SEDYELER

HALATLAR

ÇANTA VE AKSESUARLAR

GÜVENLİK AĞLARI

KENAR KORUMA

TRİPOD VE KONSOLLAR

ANKRAJLAR

YATAY YAŞAM HATLARI

DIKEY YAŞAM HATLARI

SAVUNMA

KALDIRMA EKİPMANLARI



K-2025

DIKEY YAŞAM HATTI (HAT ÜZERİNDE ŞOK EMİCİSİZ)

- Yüksek merdivenlere iniş ve çıkışlarda düşüş durdurma olarak tasarlanmıştır.
- Dış ortam şartlarında uzun süre kullanılması için 316 kalite paslanmaz çelikten üretilmiştir.
- Yaşam hattı 15 derecelik eğim ile kurulabilir.
- Yaşam hattı metrajı 30 metre ve üzerinde olduğunda rüzgar ile ortaya çıkan esnemelerde çelik halatın zarar görmemesi için özel olarak tasarlanmış FC-30 V ara aparat sistemine sahiptir.
- Ürün sistem olarak satılmaktadır, parça parça satılmaz.

Ürün Bileşenleri

- AP-300 A Üst Ankrāj Plakası
- LL-150 Yaşam Halatı
- FC-30 Ara Aparat
- FC-30 V Ara Aparat
- AP-300 B Alt Ankrāj Plakası
- FS-40 Gerdirme & İndikatör

Not: Bu dikey yaşam hattı üzerinde şok emicisi yoktur. Bu yaşam hattında sadece F-5 A Şok Emicili Halat Tutucu kullanılmalıdır. F-5 A Şok Emicili Halat Tutucu sistem üzerinde aşağı ve yukarı yönde hareket eder, ve bir düşüşü yaşam halatı üzerinde kilitlet, ortaya çıkan enerjiyi sönmüleyerek darbe kuvvetinin 6 kN altında olmasını sağlar.

Uzunluk : 3 - ... m (istenilen metraja göre üretim yapılabilir.)

Standart: EN 353-1:2014



F-5A

ŞOK EMİCİLİ ÇELİK HALAT TUTUCU

- Çelik malzemedden üretilmiştir.
- Sistem üzerinde kullanıcı ile beraber aşağı ve yukarı kolayca hareket eder.
- Halat tutucu bir düşüşte oluşan enerjiyi sönmüleyecek şok emciye sahiptir.
- 2 adet çelik oval tip üç hareketli otomatik kilitlenen K-2/3ACP karabinaya sahiptir. Farklı bir karabina kullanılması ölümcül kazalara neden olabilir.

Standart: EN 353-1:2014



K-2025A

DİKEY YAŞAM HATTI MERDİVEN UZATMALI (HAT ÜZERİNDE ŞOK EMİCİSİZ)

- Yüksek merdivenlere iniş ve çıkışlarda düşüş durdurma olarak tasarlanmıştır.
- Merdiven uzatmalıdır, çalışma alanına ulaşan merdivenler zemin hizasında bitmesi durumunda kullanıcının merdivenden çıkana kadar emniyette kalmasını sağlar.
- Dış ortam şartlarında uzun süre kullanılması için 316 kalite paslanmaz çelikten üretilmiştir.
- Yaşam hattı 15 derecelik eğim ile kurulabilir.
- Yaşam hattı metrajı 30 metre ve üzerinde olduğunda rüzgar ile ortaya çıkan esnemelerde çelik halatın zarar görmemesi için özel olarak tasarlanmış FC-30 V ara aparat sistemine sahiptir.
- Ürün sistem olarak satılmaktadır, parça parça satılmaz.

Ürün Bileşenleri

- AP-300 I Merdiven Uzatması
- LL-150 Yaşam Halatı
- FC-30 Ara Aparat
- FC-30 V Ara Aparat
- AP-300 B Alt Ankrāj Plakası
- FS-40 Gerdirme & İndikatör

Not: Bu dikey yaşam hattı üzerinde şok emicisi yoktur. Bu yaşam hattında sadece F-5 A Şok Emicili Halat Tutucu kullanılmalıdır. F-5 A Şok Emicili Halat Tutucu sistem üzerinde aşağı ve yukarı yönde hareket eder ve bir düşüşü yaşam halatı üzerinde kilitler, ortaya çıkan enerjiyi sönmüleyerek darbe kuvvetinin 6 kN altında olmasını sağlar.

Uzunluk : 3 -... m (istenilen metraja göre üretim yapılabilir.)

Standart: EN 353-1:2014



F-5A

ŞOK EMİCİLİ ÇELİK HALAT TUTUCU

- Çelik malzemeden üretilmiştir.
- Sistem üzerinde kullanıcı ile beraber aşağı ve yukarı kolayca hareket eder.
- Halat tutucu bir düşüşte oluşan enerjiyi sönmüleyecek şok emiciye sahiptir.
- 2 adet çelik oval tip uç hareketli otomatik kilitlenen K-2/3ACP karabinaya sahiptir. Farklı bir karabina kullanılması ölümcül kazalara neden olabilir.
- Karabina ve halat tutucu tel ile birbirine sabitlenmiştir.
- Halat tutucu tasarımı sayesinde yaşam halatına ters takılamaz.

Standart: EN 353-1:2014

KEMERLER

LANYARDLAR

KARABİNALAR

MAKARALAR

ÇIKIŞ ALETLERİ

İNİŞ ALETLERİ

KASKLAR

MOBİL DÜŞÜŞ DÜRDÜRÜCULAR

GERİ SARIMLI DÜŞÜŞ DÜRDÜRÜCULAR

KURTARMA ALETLERİ

SEDEYELER

HALATLAR

ÇANTA VE AKSESUARLAR

GÜVENLİK AĞLARI

KENAR KORUMA

TRİPOD VE KONSOLLAR

ANKRAJLAR

YATAY YAŞAM HATLARI

DİKEY YAŞAM HATLARI

SAVUNMA

KALDIRMA EKİPMANLARI



AP-300A



FA-50



FS-40



AP-300B



FC-30V



LL-100

AP-300A **ÜST ANKRAJ PLAKASI**

- 316 kalite paslanmaz çelikten üretilmiştir.
- K-2020 dikey yaşam hattının montajında üst ankrāj plakası olarak kullanılır.
- Merdivenin en üstte yer alan iki basamağı üzerine monte edilir.

Standart: EN 353-1:2014

AP-300B **ALT ANKRAJ PLAKASI**

- 316 kalite paslanmaz çelikten üretilmiştir.
- K-2020 dikey yaşam hattının montajında alt ankrāj plakası olarak kullanılır.
- Merdivenin en altta yer alan iki basamağı üzerine monte edilir.

Standart: EN 353-1:2014

FA-50 **ŞOK EMİCİ**

- Ürünün metal aksamı 316 kalite paslanmaz çelikten üretilmiştir.
- K-2020 dikey yaşam hattında şok emici olarak kullanılır.
- Bir düşüş anında oluşan darbe kuvvetini sönmüleyerek kullanıcı üzerine yük gelmesini önler.
- Bir düşüşten sonra ürün üzerindeki kırmızı işaret görülmüş ise, ürün değiştirilmelidir.

Standart: EN 353-1:2014

FC-30V **ARA APARAT**

- Ürünün metal aksamı 304 veya 316 kalite paslanmaz çelikten üretilmiştir.
- K-2020 dikey yaşam hattında yaşam halatına kılavuzluk eder.
- Her 10 metrede 1 adet bulunmalıdır.
- Uzun metrajlı yaşam hatlarında halatın zarar görmesini engeller.

Standart: EN 353-1:2014

FS-40 **GERDİRME**

- 316 kalite paslanmaz çelikten üretilmiştir.
- K-2020 dikey yaşam hattında yaşam halatının gerdirilmesinde kullanılır.

Standart: EN 353-1:2014

LL-100 **YAŞAM HALATI**

- Ürün, 304 veya 316 kalite paslanmaz çelikten üretilmiştir.
- K-2020 dikey yaşam hattında yaşam halatı olarak kullanılır.
- Dikey yaşam hattının uzunluğuna göre farklı boylarda (metrajlarda) üretilmektedir.

Standart: EN 353-1:2014



AP-300C



FS-40



AP-300B



FC-30V



LL-150

AP-300C

ÜST ANKRAJ PLAKASI

- 316 kalite paslanmaz çelikten üretilmiştir.
- K-2025 dikey yaşam hattının montajında üst ankrāj plakası olarak kullanılır.
- Merdivenin en üstte yer alan iki basamağı üzerine monte edilir.

Standart: EN 353-1:2014

AP-300B

ALT ANKRAJ PLAKASI

- 316 kalite paslanmaz çelikten üretilmiştir.
- K-2025 dikey yaşam hattının montajında alt ankrāj plakası olarak kullanılır.
- Merdivenin en alt noktasındaki iki basamak üzerine monte edilir.

Standart: EN 353-1:2014

FS-40

GERDİRME

- 316 kalite paslanmaz çelikten üretilmiştir.
- K-2025 dikey yaşam hattında yaşam halatının gerdirilmesinde kullanılır.

Standart: EN 353-1:2014

FC-30V

ARA APARAT

- Ürün metal aksamı 304 veya 316 kalite paslanmaz çelikten üretilmiştir.
- K-2025 dikey yaşam hattında yaşam halatına kılavuzluk eder.
- Her 10 metrede 1 adet bulunmalıdır.
- Uzun metrajlı yaşam hatlarında halatın zarar görmesini engeller.

Standart: EN 353-1:2014

LL-150

YAŞAM HALATI

- Ürün, 304 veya 316 kalite paslanmaz çelikten üretilmiştir.
- K-2025 dikey yaşam hattında yaşam halatı olarak kullanılır.
- Dikey yaşam hattının uzunluğuna göre farklı boylarda (metrajlarda) üretilmektedir.

Standart: EN 353-1:2014

KEMERLER

LANYARDLAR

KARABİNALAR

MAKARALAR

ÇIKIŞ ALETLERİ

İNİŞ ALETLERİ

KASKLAR

MOBİL DÜŞÜŞ DURDURUCULAR

GERİ SARIMLI DÜŞÜŞ DURDURUCULAR

KURTARMA ALETLERİ

SEDYELER

HALATLAR

ÇANTA VE AKSESUARLAR

GÜVENLİK AĞLARI

KENAR KORUMA

TRİPOD VE KONSOLLAR

ANKRAJLAR

YATAY YAŞAM HATLARI

DİKEY YAŞAM HATLARI

SAVUNMA

KALDIRMA EKİPMANLARI



AP-300 I

MERDİVEN UZATMALI ÜST ANKRAJ PLAKASI

- Merdivenler zemin yüzeyinde kaldığında, çalışma yüksekliğinin dikey yaşam hattının efektif çalışma yüksekliğine getirilmesi için kullanılır.
- Merdivenin en üst noktasındaki üç basamak üzerine monte edilir.

Malzeme: 304 kalite paslanmaz çelik

Standart: EN 353-1:2014





MONOPOL AYDINLATMA DİREKLERİ VE KULELER





P-455 YO D BLACK

DÜŞÜŞ DURDURMA VE KONUMLANDIRMA KEMERİ (SÜSPANSİYONLU)

- İple erişim, konum alma, çalışma alanı sınırlama, düşüş durdurma sistemlerinde güvenli kullanım.
- Düşüş durdurma sisteminde güvenlik ipine bağlanmak amaçlı kullanıcıya sırt ve göğüs hizasından bağlantı seçeneği sunan 2 adet D tipi güvenlik bağlantı noktası (EN 361).
- Bel desteği üzerinde sağ ve solda bulunan 2 adet D tipi güvenli bağlantı noktasına (EN 358) sahiptir.
- Yükü bele eşit yayarak çalışma konforunu artırır.
- Kurtarma çalışmaları ve iple erişim teknikleri için karın hizasından bağlantı sağlayan 1 adet D tipi güvenli bağlantı noktası (EN 813, EN 12277).
- Bacak kolonları, süspansiyon sistemi sayesinde vücudun şeklini alır ve çalışma konforunu artırır.
- **Breath-Tech** antibakteriyel, nefes alabilen ergonomik bel, bacak ve omuz desteği sayesinde maksimum konfor.
- Özel tasarım, alüminyum eğik D halkalar.
- Bel ve bacaklarda kolay giyilip çıkarılmasını sağlayan paslanmaz AB-45 otomatik tokalar.
- Omuz kolonlarının kolay ayarlanabilmesi için karbon çelik QB-45 hızlı tokalar.
- UV dayanımlı bonded tip, gözle kontrol kolaylığı sağlayan zıt renkli dikiş iplikleri.

Beden : S/M, L/XL, XXL

Ağırlık : 2.420 gr (S/M), 2.510 gr (L/XL), 2.630 gr (XXL)

Renk : Siyah

Standart: EN 361, EN 358, EN 813, EN 12277



P-455 Y BLACK

DÜŞÜŞ DURDURMA VE KONUMLANDIRMA KEMERİ (SÜSPANSİYONLU)

- İple erişim, konum alma, çalışma alanı sınırlama, düşüş durdurma sistemlerinde güvenli kullanım.
- Düşüş durdurma sisteminde güvenlik ipine bağlanmak amaçlı kullanıcıya sırt ve göğüs hizasından bağlantı seçeneği sunan 2 adet D tipi güvenlik bağlantı noktası (EN 361).
- Bel desteği üzerinde sağ ve solda bulunan 2 adet D tipi güvenli bağlantı noktasına (EN 358) sahiptir.
- Yükü bele eşit yayarak çalışma konforunu artırır.
- Kurtarma çalışmaları ve iple erişim teknikleri için karın hizasından bağlantı sağlayan 1 adet D tipi güvenli bağlantı noktası (EN 813, EN 12277).
- Bacak kolonları, süspansiyon sistemi sayesinde vücudun şeklini alır ve çalışma konforunu artırır.
- **Breath-Tech** antibakteriyel, nefes alabilen ergonomik bel, bacak ve omuz desteği sayesinde maksimum konfor.
- Özel tasarım, alüminyum eğik D halkalar.
- Kolay giyilip çıkarılmasını sağlayan paslanmaz QB-45 hızlı tokalar.
- UV dayanımlı bonded tip, gözle kontrol kolaylığı sağlayan zıt renkli dikiş iplikleri.

Beden : S/M, L/XL, XXL

Ağırlık : 1.878 kg (S/M), 1.970 kg (L/XL), 2.079 kg (XXL)

Renk : Siyah

Standart: EN 361, EN 358, EN 813, EN 12277

KEMERLER

LANYARDLAR

KARABİNALAR

MAKARALAR

ÇIKIŞ ALETLERİ

İNİŞ ALETLERİ

KASKLAR

MOBİL DÜŞÜŞ DURDURUCULAR

GERİ SARIMLI DÜŞÜŞ DURDURUCULAR

KURTARMA ALETLERİ

SEDYELER

HALATLAR

ÇANTA VE AKSESUARLAR

GÜVENLİK AĞLARI

KENAR KORUMA

TRİPOD VE KONSOLLAR

ANKRAJLAR

YATAY YAŞAM HATLARI

DİKEY YAŞAM HATLARI

SAVUNMA

KALDIRMA EKİPMANLARI



TS-30 SÜSPANSİYON KURTARMA ASKISI

- Askıda kalan kullanıcının askı travmasına maruz kalmaması için tasarlanmıştır.
- Askıda kalan kişi kemer bel yastığı üzerinde kemerine takarak, travma askısı üzerine kendisini alır.
- 30 mm, yüksek mukavemetli kolondan imal edilmiştir.
- Kolon uçlarında hızlı ayarlanabilir tokası vardır.
- Diğerinin ucunda kolon ayarlanabilmesi için gözler vardır.

Ağırlık: 188 gr (2 adet)

Renk : Siyah



STAR ÇALIŞMA OTURAĞI

- Uzun süreli iple erişim çalışmalarında mükemmel konfor sağlar.
- Ayarlanabilir kolonlar ve QB-25 hızlı tokalar ile kolay ayarlanabilme özelliği.
- 3 adet malzeme askı noktası.
- Yüksekte uzun süreli yapılan çalışmalarda, çalışanın ayağa kalkarak kan dolaşımını dengelemesini sağlar.

Ağırlık: 1.420 gr

Renk : Siyah

STAR COMFORT ÇALIŞMA OTURAĞI

- Geniş oturma alanı sayesinde çok daha uzun süreli iple erişim çalışmaları için mükemmel konfor sağlar.
- Ayarlanabilir kolonlar ve QB-25 hızlı tokalar ile kolay ayarlanabilme özelliği.
- 3 adet malzeme askı noktası.
- Yüksekte uzun süreli yapılan çalışmalarda, çalışanın ayağa kalkarak kan dolaşımını dengelemesini sağlar.

Ağırlık: 1.530 gr

Renk : Siyah



ACB-40B

TAARRUZ TIRMANMA KEMERİ

- Taarruz sırasında yapılacak tırmanma faaliyeti için tasarlanmıştır.
- Bedene göre ayarlama olanağı sağlayan tokalar.
- Bacak kolonları kullanılmadığı zaman bel kolonu üzerinde bulunan cırt tokalar ile toplanması kolaydır. Cırt tokalar açıldığında bacak kolonu serbest kalır, K-13/3A karabina ile karın üzerinde bulunan halkaya sabitlenerek tırmanma kemerine çevrilir.
- 45 mm, yüksek mukavemetli polyester kolondan imal edilmiştir.
- K-13/3A üç hareketli otomatik kilitli karabinadır, alüminyum alaşımdan imal edilmiştir.
- Tüm malzemeler siyah renktir.

Beden : S/M, L/XL, XXL

Ağırlık : 439 gr

Renk : Siyah

Standart: ISO 9001: 2008



ACB-40D

TAARRUZ TIRMANMA KEMERİ

- Taarruz sırasında yapılacak tırmanma faaliyeti için tasarlanmıştır.
- Bedene göre ayarlama olanağı sağlayan tokalar.
- Bacak kolonları kullanılmadığı zaman bel kolonu üzerinde bulunan cırt tokalar ile toplanması kolaydır. Cırt tokalar açıldığında bacak kolonu serbest kalır, K-13/3A karabina ile karın üzerinde bulunan halkaya sabitlenerek tırmanma kemerine çevrilir.
- 40 mm, yüksek mukavemetli polyester kolondan imal edilmiştir.
- K-13/3A üç hareketli otomatik kilitli karabinadır, alüminyum alaşımdan imal edilmiştir.

Beden : S/M, L/XL, XXL

Ağırlık : 536 gr

Renk : Krem

Standart: ISO 9001: 2008

KEMERLER

LANYARDLAR

KARABİNALAR

MAKARALAR

ÇIKIŞ ALETLERİ

İNİŞ ALETLERİ

KASKLAR

MOBİL DÜŞÜŞ DÜRDÜRÜCÜLER

GERİ SARIMLI DÜŞÜŞ DÜRDÜRÜCÜLER

KURTARMA ALETLERİ

SEDYELER

HALATLAR

ÇANTA VE AKSESUARLAR

GÜVENLİK AĞLARI

KENAR KORUMA

TRİPOD VE KONSOLLAR

ANKRAJLAR

YATAY YAŞAM HATLARI

DİKEY YAŞAM HATLARI

SAVUNMA

KALDIRMA EKİPMANLARI

**RB-45B****RB-40D**

RB-45B

RAPPEL KEMER

- 45 mm, yüksek mukavemetli polyester kolondan imal edilmiştir.
- Bedene göre ayarlama olanağı sağlayan tokalar.
- Karında çelik malzemeden imal edilmiş V tipi ankraj noktasına sahiptir. V ankraj halkası kullanılmadığı zaman kemer kolon üzerine yatırılarak cırtlı toka ile kilitlenir.

Beden : S/M, L/XL, XXL

Ağırlık : 242 gr

Renk : Siyah

Standart: ISO 9001: 2008

RB-40D

RAPPEL KEMER

- 40 mm, yüksek mukavemetli polyester kolondan imal edilmiştir.
- Bedene göre ayarlama olanağı sağlayan tokalar.
- Karında çelik malzemeden imal edilmiş V tipi ankraj noktasına sahiptir. V ankraj halkası kullanılmadığı zaman kemer kolon üzerine yatırılarak cırtlı toka ile kilitlenir.

Beden : S/M, L/XL, XXL

Ağırlık : 232 gr

Renk : Krem

Standart: ISO 9001: 2008

**DL-25B****DL-25D**

DL-25B

RAPPEL GÖZLÜ LANYARD

- Yüksek mukavemetli polyester kolondan imal edilmiştir.
- Bir ucu, kolay bağlantı yapılabilmesi için tasarlanmıştır.
- Lanyard üzerinde bağlantı yapılabilmesi için 5 ayrı göz vardır.
- Toplam boy 57 cm'dir.

Ağırlık : 48,50 gr

Renk : Siyah

Standart: ISO 9001: 2008

DL-25D

RAPPEL GÖZLÜ LANYARD

- Yüksek mukavemetli polyester kolondan imal edilmiştir.
- Bir ucu, kolay bağlantı yapılabilmesi için tasarlanmıştır.
- Lanyard üzerinde bağlantı yapılabilmesi için 5 ayrı göz vardır.
- Toplam boy 57 cm'dir.

Ağırlık : 53,50 gr

Renk : Krem

Standart: ISO 9001: 2008



I-451 KURTARMA KEMERİ

- Kurtarma çalışmaları için karın hizasından bağlantı sağlayan, 1 adet özel tasarım alüminyum eğik D güvenli bağlantı noktası (EN 12277).
- **Breath-Tech** antibakteriyel, nefes alabilen ergonomik bacak ve bel desteği sayesinde maksimum konfor.
- Ergonomik bel yastığı sayesinde yükü bele ve bacaklara orantılı olarak dağıtır ve maksimum konfor sağlar.
- Kolay giyilip çıkarılmayı sağlayan paslanmaz QB-45 tokalar.
- UV dayanımlı bonded tip, gözle kontrol kolaylığı sağlayan zıt renkli dikiş iplikler.
- 4 adet malzeme taşıma halkası.

Beden : S/M, L/XL
Ağırlık : 900 gr (S/M), 970 gr (L/XL)
Renk : Siyah
Standart: EN 12277



I-451 A DAĞCI KEMERİ

- Tırmanma için karın hizasından bağlantı sağlayan 1 adet tekstil bağlanma noktası (EN 12277).
- **Breath-Tech** antibakteriyel, nefes alabilen ergonomik bacak ve bel desteği sayesinde maksimum konfor.
- Ergonomik bel yastığı sayesinde yükü bele ve bacaklara orantılı olarak dağıtır ve maksimum konfor sağlar.
- Kolay giyilip çıkarılmayı sağlayan paslanmaz QB-45 tokalar.
- UV dayanımlı bonded tip, gözle kontrol kolaylığı sağlayan zıt renkli dikiş iplikleri.
- 4 adet malzeme taşıma halkası.

Beden : S/M, L/XL
Ağırlık : 600 gr (S/M), 660 gr (L/XL)
Renk : Siyah
Standart: EN 12277

KEMERLER

LANYARDLAR

KARABİNALAR

MAKARALAR

ÇIKIŞ ALETLERİ

İNİŞ ALETLERİ

KASKLAR

MOBİL DÜŞÜŞ
DURDURUCULARGERİ SARIMLI
DÜŞÜŞ
DURDURUCULARKURTARMA
ALETLERİ

SEDYELER

HALATLAR

ÇANTA VE
AKSESUARLARGÜVENLİK
AĞLARI

KENAR KORUMA

TRİPOD VE
KONSOLLAR

ANKRAJLAR

YATAY YAŞAM
HATLARIDİKEY YAŞAM
HATLARI

SAVUNMA

KALDIRMA
EKİPMANLARI

ÖRNEK ÜRÜN KODLAMA



E-3 W SERİSİ

ÇİFT KOL ŞOK EMİCİLİ WEBBING LANYARD

- Yüksek mukavemetli kolon halat sayesinde sürtünme ile oluşan hasarları minimuma indirdiği için yüksek emniyet.
- Çift kollu olma özelliği sayesinde bir bağlantı noktasından diğer bağlantı noktasına güvenli geçiş olanağı.
- Şok emici, düşüş yaşayan personel üzerine ilk darbe kuvveti ile oluşacak enerjiyi kademe kademe yırtılarak sönmeler ve personelin bedeninde oluşacak hasarı minimuma indirir.
- Dış yüzeyinde bulunan kumaş kılıf sayesinde uzun ömürlüdür.
- Dış kılıfında bulunan fermuar sayesinde kontrol etmek ve tekrar kılıfına koymak çok kolaydır.
- Kolon ve halat renklerinden farklı, UV ve toz almayan bonded tip yüksek mukavemetli iplik ile dikilmiştir.

Ürün Tipleri

- **E-3 W** Üst uçları gözlü kasa, alt uçları şok emicili.
- **E-3 W K-4A/K-2** Üst uçlarında çift emniyetli ve geniş ağızlı **K-4A** karabina, şok emici ucunda oval tip vidalı **K-2** karabina.
- **E-3 W K-6/K-2** Üst uçlarında çift emniyetli **K-6** karabina, şok emici ucunda oval tip vidalı **K-2** karabina.

Uzunluk : 1,2 - 2 m uzunluğunda üretilmektedir.

Standart: EN 354, EN 355, EN 362, EN 12275

KARABİNA SEÇENEKLERİ

Not: Karabina detayları için karabinalar bölümüne bakınız.



K-7/3A



K-6



K-4A

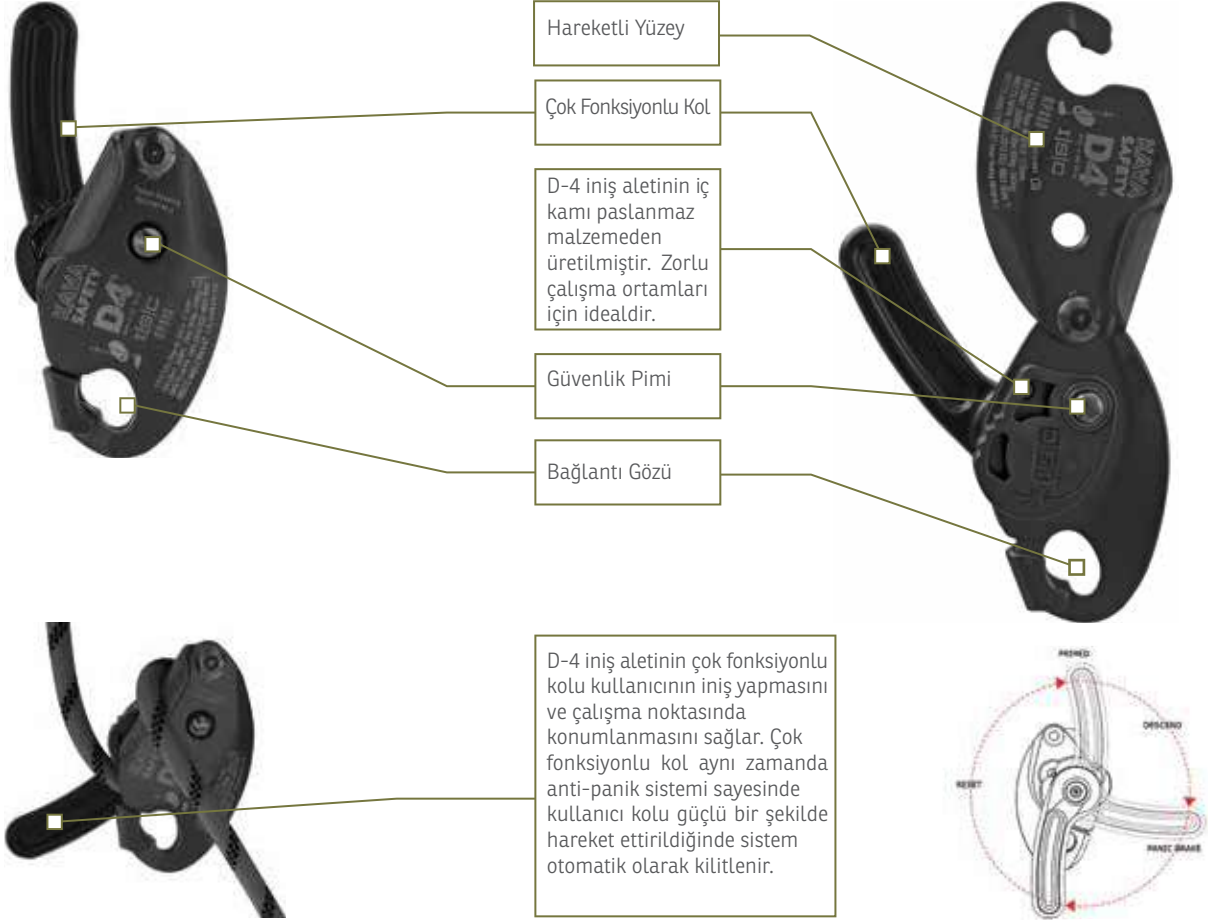

D-4 İNİŞ ALETİ (ANTI-PANİK SİSTEMLİ)

- D4 kontrollü iniş aleti ip üzerinde çalışmak için tasarlanmıştır. D4 ip üzerinde dikey, yatay ve açılı çalışmalarda eşsiz bir hareket imkanı sunar.
- İpin herhangi bir noktasında sisteme takılabilir veya çıkarılabilir.
- D4 iniş aleti, hızlı veya yavaş hızda hassas kontrol sunan eşsiz ve yenilikçi bir kam hareketine sahiptir. İleri kam başka kam içinde faaliyet gösteren bir kam yolu ile çalışır.
- İp ile çalışmalarda ip üzerindeki boşluk kolayca alınır.
- Kilitli pozisyonda eller serbest bırakılarak çalışılabilir ve çalışma pozisyonu alınabilir.
- D4, 240 kg'lık bir çalışma yüküne sahiptir. Bunun anlamı ekstra bir sürtünmeye ihtiyaç kalmadan kurtarma çalışmaları için uygundur.
- Çok fonksiyonlu kol, daha kolay ve daha basit kullanım için 360° dönebilecek şekilde tasarlanmıştır. Kolun kendisi alüminyum olup, üzeri plastik kaplamadan yapılmıştır. Ekstra kavrama sağlar.
- Akıllı dönüş sistemi, kullanıcının sapın doğru konumunu belirlemesine, sesli tıklama ile eşlik ederek yardımcı olur.
- Anti-panik sistemi sayesinde, kullanıcı kolu güçlü bir şekilde hareket ettirildiğinde sistem otomatik olarak kilitlenir.
- Dış gövde, yüksek mukavemetli alüminyum malzemeden imal edilmiştir.
- İç kamlar paslanmaz çelik malzemeden üretilmiştir.
- Minimum kopma mukavemeti 16 kN'dur.

Halat Çapı: Ø 10,5 – 11,5 mm

Ağırlık : 655 gr

Standart : EN 12841, EN 341, ANSI Z359, NFPA 1983

KEMERLER

LANYARDLAR

KARABİNALAR

MAKARALAR

ÇIKIŞ ALETLERİ

İNİŞ ALETLERİ

KASKLAR

MOBİL DÜŞÜŞ DÜRDÜRÜCULAR

GERİ SARIMLI DÜŞÜŞ DÜRDÜRÜCULAR

KURTARMA ALETLERİ

SEDYELER

HALATLAR

ÇANTA VE AKSESUARLAR

GÜVENLİK AĞLARI

KENAR KORUMA

TRİPOD VE KONSOLLAR

ANKRAJLAR

YATAY YAŞAM HATLARI

DİKEY YAŞAM HATLARI

SAVUNMA

KALDIRMA EKİPMANLARI



A-1 L A-1 R



SE-15



SE-30



K-13/SL



K-13/2A



K-13/3A

A-1

JUMAR (SAĞ VEYA SOL)

- İp üzerinde kullanıcının dikey yönde bedenini hareket ettirmesine olanak verir.
- Üst bağlantı gözüne karabina takılarak halattan çıkması engellenir.
- Üst bağlantı gözü, makara-halat tutucu kombinasyonlarında kullanılabilir.
- Alt bağlantı gözü, ayak perlonu vb. bağlantı ürünleri ile çalışmak için kullanılabilir.
- Dış kaplama, elin rahatça kavraması içindir.

Halat Çapı: Ø 8 -13 mm
Ağırlık : 238 gr
Renk : Siyah
Standart : EN 567, UIAA

Ürün Tipleri

- A-1 L:** Sol el ile kullanım içindir.
A-1 R: Sağ el ile kullanım içindir.

SE-15

AYARLANABİLİR AYAK PERLONU

- El jumarı ile beraber iple çıkış için kolay kullanım.
- Yüksek mukavemetli, 25 mm polyester kolon ile ayağın kolayca kullanımı.
- Yüksekte çalışma sırasında QB-25 hızlı tokalar ile kolay ayarlanabilme özelliği.
- UV dayanımlı bonded tipi, gözle kontrol kolaylığı sağlayan zıt renkli dikiş iplikleri.

Ebat : 1,5 m
Mukavemet: 23 kN
Renk : Siyah
Ağırlık : 180 gr

SE-30

AYARLANABİLİR AYAK PERLONU

- El jumarı ile beraber iple çıkış için kolay kullanım.
- Yüksek mukavemetli, 25 mm polyester kolon ile ayağın kolayca kullanımı.
- Yüksekte çalışma sırasında QB-25 hızlı tokalar ile kolay ayarlanabilme özelliği.
- UV dayanımlı bonded tipi, gözle kontrol kolaylığı sağlayan zıt renkli dikiş iplikleri.
- 3 adet ayak basamağı.

Ebat : 1,5 m
Mukavemet: 23 kN
Renk : Siyah
Ağırlık : 185 gr

K-13 SERİSİ

ASİMETRİK ALÜMİNYUM KARABİNA

- Özel asimetrik yapısı bağlantı oluşturmak için tasarlanmıştır.
- Mükemmel güç dağıtımı sağlar.
- **Keylock** (düz kilit burun sistemi) yapısı ile manevralarda takılmadan kolay kullanım sağlar.
- Vidalı sistemlerde kırmızı gösterge ağız açıkken sizi uyarır. (Vidalı kilitleme sisteminde vardır.)

Mukavemet : 22 kN
Ağız Açıklığı: 21 mm
Renk : Siyah
Ağırlık : 82 gr (K-13/SL)
86 gr (K-13/2A)
87 gr (K-13/3A)
Standart : EN 362, EN 12275

Kilitleme Tiplerine Göre

- **K-13/SL** vidalı kilitleme,
- **K-13/2A** iki hareketli otomatik kilitleme
- **K-13/3A** üç hareketli otomatik kilitleme

ÇIKIŞ ALETLERİ



D-13



RP-400

D-13 EMNİYET ALMA VE İNİŞ ALETİ ATC

- İniş ve emniyet almak için kolay kullanıma uygundur.
- Kopma mukavemeti 23 kN'dir.
- Alüminyum alaşım malzemeden üretilmiştir.

Halat Çapı: Ø 8 -13 mm

Ağırlık : 270 gr

Renk : Siyah

RP-400 PRO ALLP İNİŞ ALETİ

- Pro Allp çok fonksiyonlu bir iniş aletidir.
- Vida sistemi ile hız ayarlanabilir, ayarlandıktan sonra eller serbest kullanılabilir.
- Kol kullanılarak sabit hızlı iniş yapılabilir.
- İki kişinin kullanımına uygundur.
- Kurtarma çalışmaları için kullanılabilir.
- Kopma mukavemeti 30 kN'dir.
- Alüminyum alaşım malzemeden üretilmiştir.

Halat Çapı: Ø 10,5 – 12,7 mm

Ağırlık : 580 gr

Renk : Siyah

Standart : EN 12841-B

İNİŞ ALETLERİ



D-8



D-9

D-8 SEKİZ "8" DEMİRİ

- İniş için kolay kullanım imkanı sağlar.
- Kopma mukavemeti 30 kN'dir.
- Alüminyum alaşım malzemeden üretilmiştir.

Halat Çapı: Ø 8 -13 mm

Ağırlık : 119 gr

Renk : Siyah

Standart : EN 795 Class B,
EN 12278

D-9 KULAKLI SEKİZ "8" DEMİRİ

- Kulaklı sekizli, ipi daha kontrollü kullanarak iniş yapılmasına olanak sağlar.
- Kopma mukavemeti 40 kN'dir.
- Alüminyum alaşım malzemeden üretilmiştir.

Halat Çapı: Ø 8 -13 mm

Ağırlık : 270 gr

Renk : Siyah

Standart : EN 795 Class B,
EN 12278

İP TUTUCU



RP-500 ROCKER İP TUTUCU

- İpe istenilen noktada takılıp çıkarılabilir.
- İp ile aşağı ve yukarı iniş çıkarken eller serbest çalışılabilir.
- Şok emicisiz kullanım için tasarlanmıştır.
- İp konumlandırma lanyardı olarak da kullanılabilir. (EN 358)
- Düşmeyi durdurarak kullanıcının güvenliğini sağlar.
- İkinci emniyet olarak kullanılabilir.
- İple iniş veya çıkış sistemlerinde ikincil emniyet olarak kullanılabilir.
- İp ile konumlandırma ve dikey yaşam hattı olarak kullanılabilir.

Ağırlık : 164 gr

Malzeme : Alüminyum

Renk : Siyah

Halat Çapı: Ø 10,5 – 12,7 mm (sadece EN 1891 Tip A sertifikalı ipler ile kullanılabilir.)

Standart : CE EN 353-2, CE EN358,
CE EN 12841-A

KEMERLER

LANYARLAR

KARABİNALAR

MAKARALAR

ÇIKIŞ ALETLERİ

İNİŞ ALETLERİ

KASKLAR

MOBİL DÜŞÜŞ
DURDURUCULAR

GERİ SARIMLI
DÜŞÜŞ
DURDURUCULAR

KURTARMA
ALETLERİ

SEDYELER

HALATLAR

ÇANTA VE
AKSESUARLAR

GÜVENLİK
AĞLARI

KENAR KORUMA

TRİPOD VE
KONSOLLAR

ANKRAJLAR

YATAY YAŞAM
HATLARI

DIKEY YAŞAM
HATLARI

SAVUNMA

KALDIRMA
EKİPMANLARI



H-13 ISLAND ENDÜSTRİYEL KASK

- Yüksekte çalışmada görüş mesafesini koruma.
- Yanal deformasyon ve -30 °C'de kullanım.
- Dış kabuk termo ABS malzemeden üretilmiştir ve 2 adet havalandırma kanalı bulunmaktadır.
- Rahat ayarlanabilir çene bandı, 25 kg kuvvette açılabilme özelliği.
- Kafa lambasının kolay takılabilmesi için klipsleri vardır.
- İstenilmesi durumunda kulaklık eklenebilir.
- İstenildiğinde kısa ve uzun vizör takılabilme özelliği.
- Yüksekte yapılan tüm çalışmalar ve kurtarma operasyonlarında idealdir.

Renk : Siyah
Beden : 54/62 cm
Ağırlık : 400 gr
Dış Kabuk: İleri termo malzeme (ABS)
İç Kabuk : Yüksek mukavemetli polistirene (EPS)
Standart : EN 392

AKSESUARLAR



KISA VİZÖR



UZUN VİZÖR



VİZÖR + KULAKLIK



RL-10 KONİK SEDYE

- Sedye gövdesi, yüksek mukavemetli polietilen malzemeden imal edilmiştir.
- Kemer üzerindeki taşıyıcı kuşgözü perçinler paslanmaz çelik malzemeden yapılmıştır.
- Yatay ve dikey kurtarmalarda kullanılabilir.
- Kazazedeyi dar alanlardan, düzgün veya engebeli arazilerden güvenli bir şekilde tahliye etmek için tasarlanmıştır.
- Yüksek açı veya teknik kurtarma operasyonlarında dikey konumda kullanılabilir ve çekme sistemine bağlanmak için 1 adet 23 kN mukavemete sahip dikey tahliye ipi bulunmaktadır.
- Yatay konumda kullanılabilir özelliğindedir. Helikopter tahliyesinde helikoptere bağlanmak için 2 adet 35 kN mukavemete sahip yatay tahliye sapanına sahiptir.
- Sağda ve solda ikişer adet olmak üzere toplamda 4 adet sabit taşıma tutamakları vardır.
- Üzerindeki taşıyıcı kuşgözü perçinlere takılarak tutamak sayısını 8'e çıkaracak 4 adet perlon sapanı vardır.
- Taşıma çalışmaları için 50 kN mukavemete ve üç hareketli otomatik kilitleme özelliğine sahip çelik karabinası vardır.
- Az sayıdaki kurtarıcı ile gerçekleştirilecek operasyonlarda sürükleyerek tahliye yapılabilmesi için baş tarafta çekme sistemi mevcuttur.
- Ayrıca iki ucu kancalı, 1,8 m boyunda, çekme operasyonunu kolaylaştıran portatif bir çekme kayışına sahiptir.
- Sedyeyi sıkıca sabitlemek için yanda dört, ayakta iki olmak üzere toplam altı adet çelik tokalı güvenlik gergisi vardır.
- Nakliye sırasında az yer kaplaması için rulo haline getirilebilir. Sedyeyi rulo halde muhafaza etmeyi sağlayan çelik tokalı bir adet gerdirme sapanına sahiptir.
- Rulo haldeyken çapı 27 cm, uzunluğu ise 93 cm'dir.
- Beraberinde bir taşıma çantası vardır. Taşıma çantası yüksek mukavemetli kumaştan imal edilmiştir. Çantanın sırtta taşınabilmesi için kolonları ve bel kayışları vardır.
- Çanta ölçüleri 31 cm x 95 cm (çap x boy), sedye ölçüleri 27 cm x 93 cm x 250 cm'dir (çap x en x boy).

Ağırlık : 8,4 kg
Standart: EN 1865
Renk : Haki

KEMERLER

LANYARDLAR

KARABİNALAR

MAKARALAR

ÇIKIŞ ALETLERİ

İNİŞ ALETLERİ

KASKLAR

MOBİL DÜŞÜŞ
DURDURUCULARGERİ SARIMLI
DÜŞÜŞ
DURDURUCULARKURTARMA
ALETLERİ

SEDYELER

HALATLAR

ÇANTA VE
AKSESUARLARGÜVENLİK
AĞLARI

KENAR KORUMA

TRİPOD VE
KONSOLLAR

ANKRAJLAR

YATAY YAŞAM
HATLARIDİKEY YAŞAM
HATLARI

SAVUNMA

KALDIRMA
EKİPMANLARI



LUPA® FAST ROPE

- Malzeme** : Yüksek mukavemetli mat polyamid iplik.
Halat Yapısı : 8 kollu örgülü.
Özellikler : Çok iyi sürtünme dayanımı, kolay kasa yapımı, yüksek dayanıklılık, yüksek mukavemet.

- Kopmada Max. Uzama:** % 59
Yoğunluk : 1,14 kg/dm³
Renk : Askeri yeşil ve krem
Standart : MIL-F-44422
Uzunluk : 30 / 60 / 90 / 120 Feet Roda



SPIE ROPE

- Malzeme** : Dyneema
Halat Yapısı : 12 kollu örgülü.
Özellikler : Çok iyi sürtünme ve UV dayanımı, yüksek dayanıklılık, yüksek mukavemet.
Yoğunluk : 0,97 kg/dm³
Renk : Askeri yeşil ve siyah
Standart : MIL-F-44422
Uzunluk : 34 mt
Kopma Mukavemeti : 20 mm – 38760 kgf, 10 mm – 10400 kgf





LUPA® STATİK 11 MM G

- Statik 11 mm, kurtarma operasyonları ile erişim teknikleri ve zorlu çalışma ortamları için tasarlanmıştır.
- Yüksek mukavemetli polyamid liflerin S/Z bükümünden üretilmiştir.
- Bir iç kısım ve iç kısmı koruyan dış mantodan oluşmuştur.
- Mükemmel elle tutuş özelliği sağlar.
- Sürtünmeye karşı yüksek dayanım sağlar.
- Güneş ışınlarından korunması için yüksek UV dayanımına sahiptir.
- İp içerisinde sahip olduğu standart, ip tipi ve marka bilgilerinin bulunduğu ip boyunca devam eden bilgi şeridinde sahiptir.

Çap	: 11 mm
Standart	: EN 1891
Tip	: A
Ağırlık	: 78 gr/m
Kopma Mukavemeti	: 29 kN
Düğüm ile kopma Direnci	: 19 kN
Statik Esneme	: % 2,7
Kılıf Kayması	: 0
Manto Oranı	: % 38
Islak Çekme Direnci	: % 3,3
Düğüm Esnekliği	: 1
Dikişli Göz Mukavemeti	: 25 kN
Sekiz Düğümü ile Mukavemeti	: 16 kN

Standart Uzunluklar

- 50, 100, 150 ve 200 m siyah

LUPA® ACCESSORY 7 MM

- Yardımcı 7 mm malzeme çekme ve kaldırma için tasarlanmıştır.
- Yüksek mukavemetli polyamid liflerin S/Z bükümünden üretilmiştir.
- Bir iç kısım ve iç kısmı koruyan dış mantodan oluşmuştur.
- Mükemmel elle tutuş özelliği sağlar.
- Sürtünmeye karşı yüksek dayanım sağlar.
- Güneş ışınlarında korunması için yüksek UV dayanımına sahiptir.

Çap	: 7 mm
Standart	: EN 564
Ağırlık	: 32 gr/m
Kopma Mukavemeti	: 13 kN
Düğüm ile Kopma Direnci	: 7 kN
Manto Oranı	: % 42
Islak Çekme Direnci	: % 3,3
Dikişli Göz Mukavemeti	: 10 kN
Sekiz Düğümü ile Mukavemeti	: 7,5 kN

Standart Uzunluklar

- 50, 100, 150 ve 200 m siyah

RG-20 İP ELDİVENİ

- Eldiven, üstü neoprem malzemeden üretilmiştir.
- Avuç içi suni deriden imal edilmiş olup komple ısıya dayanıklı aramid malzeme ile desteklenmiştir.
- Bilek, velcro bantlara sahiptir.

Beden : S/M, L/XL
Ağırlık: 105 gr

KEMERLER

LANYARDLAR

KARABİNALAR

MAKARALAR

ÇIKIŞ ALETLERİ

İNİŞ ALETLERİ

KASKLAR

MOBİL DÜŞÜŞ DÜRDÜRÜCULAR

GERİ SARIMLI DÜŞÜŞ DÜRDÜRÜCULAR

KURTARMA ALETLERİ

SEDYELER

HALATLAR

ÇANTA VE AKSESUARLAR

GÜVENLİK AĞLARI

KENAR KORUMA

TRİPOD VE KONSOLLAR

ANKRAJLAR

YATAY YAŞAM HATLARI

DİKEY YAŞAM HATLARI

SAVUNMA

KALDIRMA EKİPMANLARI



FRB-60 **FAST ROPE TAŞIMA ÇANTASI**

- Fast Rope halatını taşımak için tasarlanmıştır.
- Yüksek mukavemetli (1900 denye) polyester su geçirmez kumaştan üretilmiştir.
- Sırtta taşınabilmesi için 2 adet ayarlı askı sistemi vardır.
- Her iki yanda taşıma tutamakları vardır.
- Ağız kısmı, iç hacmi daraltmayan büzgülü kapak sistemine sahiptir.
- Operasyon sırasında çanta ve halatın serbest kalması için 2 adet AB-45 otomatik toka bulunmaktadır.

Ağırlık : 2 kg
Çap : 35 cm
Yükseklik: 60 cm
Hacim : 57 L



BG-15 **SIRT ÇANTASI**

- Yüksek mukavemetli su geçirmez kumaştan üretilmiştir.
- Gizlenebilir sırt askı yastıkları.
- İstenilmesi durumunda omuzda taşınabilmesi için omuz askısı.
- Fermuarla ayrılan malzeme bölmesi.
- Cüzdan, pasaport gözü.
- Omuz, sırt ve el ile taşıma kolaylığı için askı ve el kopçaları.

Ağırlık : 1.248 gr
Uzunluk : 110 cm
Genişlik : 30 cm
Yükseklik: 45 cm
Hacim : 58,5 L



MB-35

MALZEME TAŞIMA ÇANTASI

- Teknik malzeme ve ipleri taşımak için tasarlanmıştır.
- Ağız kısmı, iç hacmi daraltmayan büzgülü kapak sistemine sahiptir.
- Her iki yanda taşıma tutamakları vardır.
- Sırtta taşımak için yastıklı ayarlı askı sistemi vardır.
- İç kısmında ip bağlama halkası vardır.
- Alt kısmında dayanıklı su geçirmez destek kumaşı vardır.

Ağırlık : 1.198 gr

Çap : 30 cm

Yükseklik: 54 cm

Hacim : 38 L



MB-20



MB-10

MB-20

MALZEME TAŞIMA ÇANTASI

- Teknik malzeme ve ipleri taşımak için tasarlanmıştır.
- Ağız kısmı, iç hacmi daraltmayan büzgülü kapak sistemine sahiptir.
- Her iki yanda taşıma tutamakları vardır.
- Sırtta taşımak için yastıklı ayarlı askı sistemi vardır.
- İç kısmında ip bağlama halkası vardır.
- Alt kısmında dayanıklı su geçirmez destek kumaşı vardır.

Ağırlık : 805 gr

Çap : 25 cm

Yükseklik: 40 cm

Hacim : 20 L

MB-10

MALZEME TAŞIMA ÇANTASI

- Teknik malzeme ve ipleri taşımak için tasarlanmıştır.
- Ağız kısmı, iç hacmi daraltmayan büzgülü kapak sistemine sahiptir.
- Her iki yanda taşıma tutamakları vardır.
- Sırtta taşımak için yastıklı ayarlı askı sistemi vardır.
- İç kısmında ip bağlama halkası vardır.
- Alt kısmında dayanıklı su geçirmez destek kumaşı vardır.

Ağırlık : 405 gr

Çap : 21 cm

Yükseklik: 30 cm

Hacim : 10 L

KEMERLER

LANYARDLAR

KARABİNALAR

MAKARALAR

ÇIKIŞ ALETLERİ

İNİŞ ALETLERİ

KASKLAR

MOBİL DÜŞÜŞ DÜRDÜRÜCÜLER

GERİ SARIMLI DÜŞÜŞ DÜRDÜRÜCÜLER

KURTARMA ALETLERİ

SEDYELER

HALATLAR

ÇANTA VE AKSESUARLAR

GÜVENLİK AĞLARI

KENAR KORUMA

TRİPOD VE KONSOLLAR

ANKRAJLAR

YATAY YAŞAM HATLARI

DİKEY YAŞAM HATLARI

SAVUNMA

KALDIRMA EKİPMANLARI

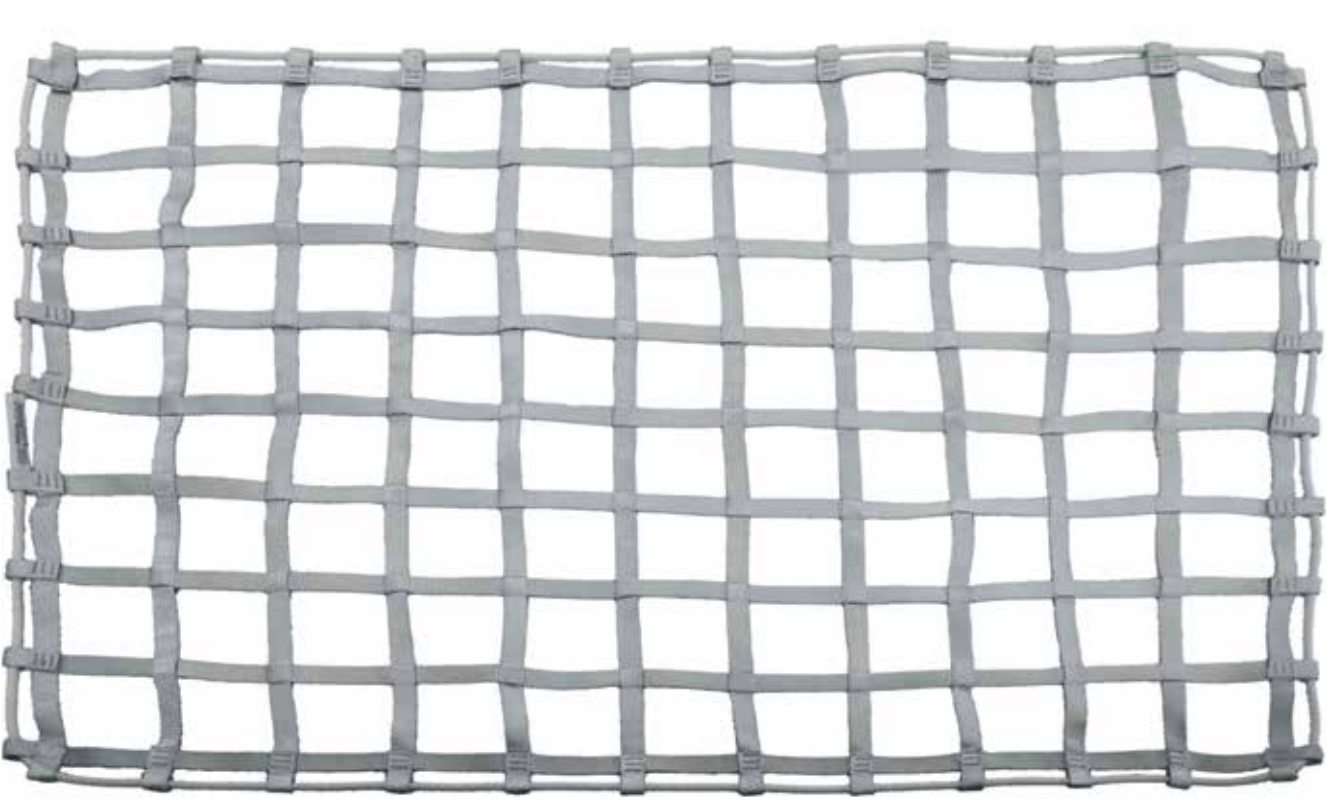

HSN-30

HELİKOPTER GÜVENLİK AĞI

- Gemi renkleri ile uyumlu özel gri renk.
- Helikopterin gemi üzerine inişi ve kalkışı esnasında teçhizat ve personelin muhtemel düşüşlerini engellemek için tasarlanmıştır.
- Helikopter güvenlik ağı, yüksek mukavemetli kolonlardan imal edilmektedir.
- Kolonlar kendinden gözlüdür, kolay montaj olanağı sağlar.
- Kendi renginde kenar ipine sahiptir.

Uzunluk : Tüm özel ölçülere göre üretim yapılmaktadır.

Standart: NATO ve Milli Askeri Standartlar





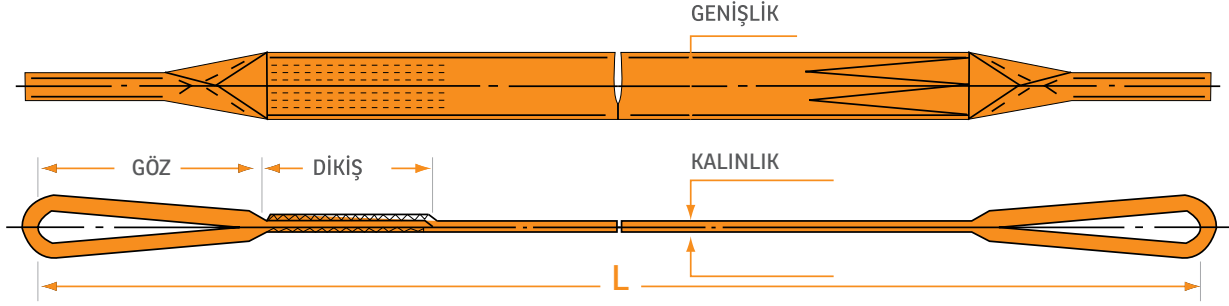

GÖZLÜ PES (POLYESTER) SAPANLAR

Polyester gözlü sapanlar hafiftirler. Farklı göz uzunlukları ve göz yapıları ile çalışma kolaylıkları sağlarlar. İstenilen uzunlukta üretilebilirler.

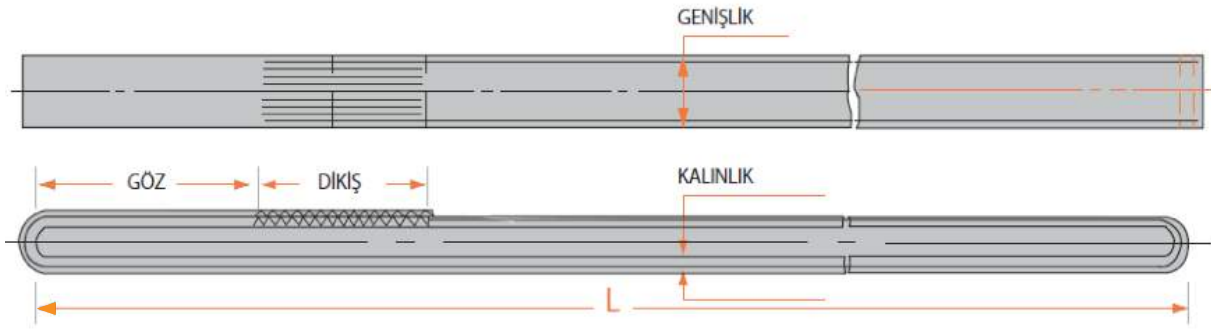

SONSUZ PES (POLYESTER) SAPANLAR

Sonsuz polyester sapanlar, yüksek mukavemetli bükülmüş polyester damarların özel bir teknik ile birleştirilerek üretilirler. Koruyucu kılıf iç damarların zarar görmesini engeller.

KEMERLER

LANYARDLAR

KARABİNALAR

MAKARALAR

ÇIKIŞ ALETLERİ

İNİŞ ALETLERİ

KASKLAR

MOBİL DÜŞÜŞ DÜRDÜRÜCÜLER

GERİ SARIMLI DÜŞÜŞ DÜRDÜRÜCÜLER

KURTARMA ALETLERİ

SEDEYELER

HALATLAR

ÇANTA VE AKSESUARLAR

GÜVENLİK AĞLARI

KENAR KORUMA

TRİPOD VE KONSOLLAR

ANKRAJLAR

YATAY YAŞAM HATLARI

DİKEY YAŞAM HATLARI

SAVUNMA

KALDIRMA EKİPMANLARI

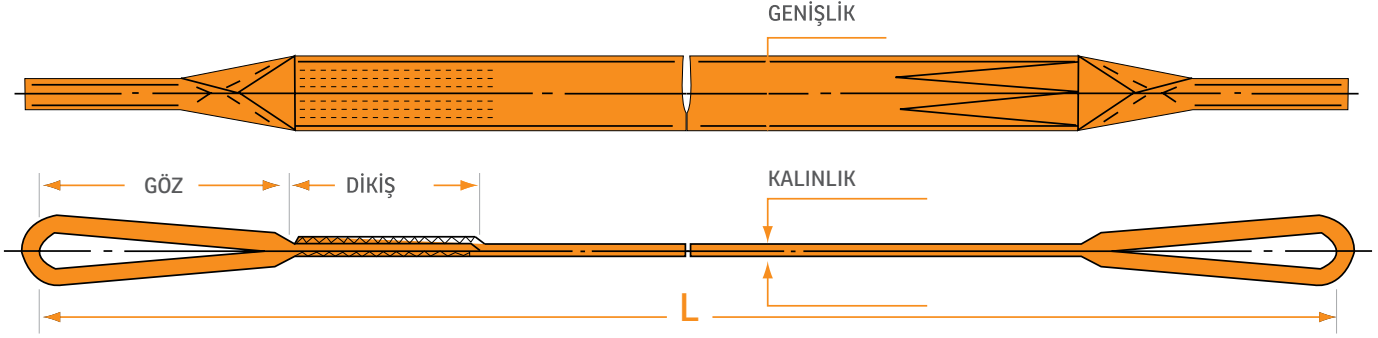

Özellikler/Faydalar

- 7:1 güvenlik faktörü ile yüksek kalite.
- Yüksek mukavemetli polyester kolondan imal edilmiştir.
- Her uygulama için farklı ebatlarda üretim yapılabilir.
- Yüzei kaygan değildir.
- Yağ ve diğer kimyasallar ile kirlenmelere karşı yüksek dayanımlıdır.
- Müşteri ihtiyaçlarına göre özel üretimi yapılabilir.
- Her renk ve tonaj mevcuttur.
- Sapanlarımız **HOOK** markası altında satılır.
- **HOOK, KAYA GRUBU**'nun ticari markasıdır.

Malzeme : % 100 Yüksek Mukavemetli Polyester
Standart : EN 1492-1+A1:2010
Güvenlik Faktörü: 7:1

	GENİŞLİK (MM)	ÇALIŞMA YÜKÜ (KG 100 %)	ÇALIŞMA YÜKÜ (KG 80 %)	ÇALIŞMA YÜKÜ (KG 200 %)	AÇI (0-45°) ÇALIŞMA YÜKÜ (KG)	AÇI (45-60°) ÇALIŞMA YÜKÜ (KG)	KOPMA YÜKÜ (KG)	ÇALIŞMA YÜKÜ (KG)	UZUNLUK (M)
LİLA	30-50	1000	800	2000	1400	1000	7000	1000	1-10
YEŞİL	70	2000	1600	4000	2800	2000	14000	2000	2-10
SARI	90	3000	2400	6000	4200	3000	21000	3000	2-10
GRİ	120	4000	3200	8000	5600	4000	28000	4000	4-10
KIRMIZI	150	5000	4000	10000	7000	5000	35000	5000	4-10
K. RENKİ	180	6000	4800	12000	8400	6000	42000	6000	4-10
MAVİ	250	8000	6400	16000	11200	8000	56000	8000	5-10
TURUNCU	300	10000	8000	20000	14000	10000	70000	10000	5-10

1. DÜZ GÖZ
2. TERS GÖZ
3. BİR UCU 1/2 KAPALI GÖZ
4. İKİ UCU 1/2 KAPALI GÖZ
5. 1/3 KAPALI GÖZ

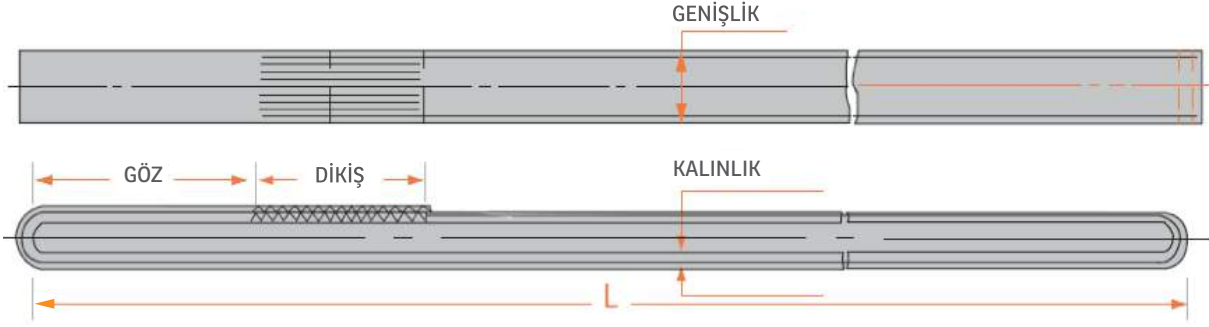

- 7:1 güvenlik faktörü ile yüksek kalite.
- Yüksek mukavemetli polyester kolondan imal edilmiştir.
- Her uygulama için farklı ebatlarda üretim yapılabilir.
- Yüzeyi kaygan değildir.
- Yağ ve diğer kimyasallar ile kirlenmelere karşı yüksek dayanımlıdır.
- Müşteri ihtiyaçlarına göre özel üretimi yapılabilir.
- Her renk ve tonaj mevcuttur.
- Sapanlarımız **HOOK** markası altında satılır.
- **HOOK, KAYA GRUBU**'nun ticari markasıdır.

Malzeme : % 100 Yüksek Mukavemetli Polyester
Standart : EN 1492-1+A1:2010
Güvenlik Faktörü: 7:1

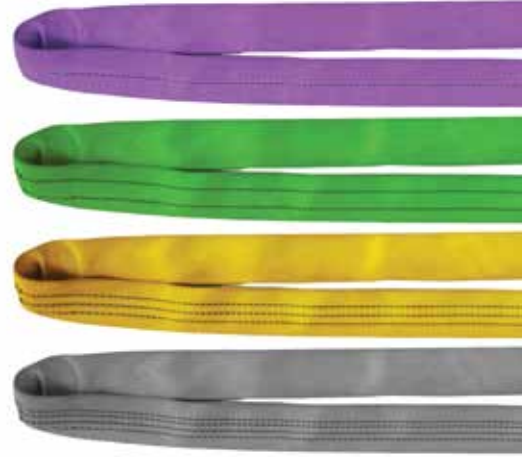

	GENİŞLİK (MM)	ÇALIŞMA YÜKÜ (KG 100 %)	ÇALIŞMA YÜKÜ (KG 80 %)	ÇALIŞMA YÜKÜ (KG 200 %)	AÇI (0-45°) ÇALIŞMA YÜKÜ (KG)	AÇI (45-60°) ÇALIŞMA YÜKÜ (KG)	KOPMA YÜKÜ (KG)	ÇALIŞMA YÜKÜ (KG)	UZUNLUK (M)
LİLA	30-50	1000	800	2000	1400	1000	7000	1000	1-10
YEŞİL	70	2000	1600	4000	2800	2000	14000	2000	2-10
SARI	90	3000	2400	6000	4200	3000	21000	3000	2-10
GRİ	120	4000	3200	8000	5600	4000	28000	4000	4-10
KIRMIZI	150	5000	4000	10000	7000	5000	35000	5000	4-10
AKRENGİ	180	6000	4800	12000	8400	6000	42000	6000	4-10
MAVİ	250	8000	6400	16000	11200	8000	56000	8000	5-10
TURUNCU	300	10000	8000	20000	14000	10000	70000	10000	5-10



LB-25 TIR GERDİRME KAYIŞI

- 25 mm eninde yüksek mukavemetli polyester kolon.
- 2 ton kopma mukavemeti.

Standart : EN 12195-2
Uzunluk (cm): 200, 300, 400, 500, 800, 1000
En : 25 mm



LB-50 TIR GERDİRME KAYIŞI

- 50 mm eninde yüksek mukavemetli polyester kolon.
- 5 ton kopma mukavemeti.

Standart : EN 12195-2
Uzunluk (cm): 200, 300, 400, 500, 800, 1000
En : 50 mm

KEMERLER

LANYARDLAR

KARABİNALAR

MAKARALAR

ÇIKIŞ ALETLERİ

İNİŞ ALETLERİ

KASKLAR

MOBİL DÜŞÜŞ DURDURUCULAR

GERİ SARIMLI DÜŞÜŞ DURDURUCULAR

KURTARMA ALETLERİ

SEDYELER

HALATLAR

ÇANTA VE AKSESUARLAR

GÜVENLİK AĞLARI

KENAR KORUMA

TRİPOD VE KONSOLLAR

ANKRAJLAR

YATAY YAŞAM HATLARI

DİKEY YAŞAM HATLARI

SAVUNMA

KALDIRMA EKİPMANLARI

R-5 A SERİSİ KEMER ÖZELLİKLERİ



Düşüş indikatörü

Kolay ayarlanabilen
(Quick Release) QB-45
hızlı tokalar.

Kolay kullanım
sağlayan özel tasarım,
eğik D halka.
Alüminyum malzeme.

Kolon renklerinden
farklı, özel bonded tip
dikiş ipliği. CNC
(bilgisayar kontrollü)
makinelere hatasız
dikişler.

Tek hareketle açılıp
takılan AB-45
otomatik tokalar.
316 Kalite
paslanmazdır.



R-5 A

DÜŞÜŞ DURDURMA VE KONUMLANDIRMA KEMERİ

- Düşüş durdurma, konum alma ve çalışma alanı sınırlama sistemlerinde güvenli kullanım.
- Düşüş durdurma sisteminde güvenlik ipine bağlanmak amaçlı kullanıcıya sırt veya göğüs hizasından bağlantı seçeneği sunan 2 adet D tipi güvenli bağlantı noktası (EN 361).
- Bel desteği üzerinde, sağ ve solda bulunan 2 adet D tipi güvenli bağlantı noktasına (EN 358) sahiptir. Yükü, bele eşit oranda yayarak çalışma konforunu artırır.
- Karın hizasından bağlantı sağlayan 1 adet D tipi güvenli bağlantı noktası (EN 813).
- Antibakteriyel, ergonomik bel, bacak ve omuz desteği sayesinde maksimum konfor sağlar.
- Özel tasarım, alüminyum eğik D halkalar.
- Bacaklarda kolay giyilip çıkarılmayı sağlayan, paslanmaz AB-45 otomatik tokalar.
- Bel ve omuz kolonlarının kolay ayarlanabilmesi için karbon çelik QB-45 hızlı tokalar.
- UV dayanımlı bonded tip, gözle kontrol kolaylığı sağlayan zıt renkli dikiş iplikleri.
- 2 adet malzeme taşıma halkası.
- Sırtta ve göğüste düşüş indikatörü.

Beden : S/M, L/XL, XXL

Standart: EN 361, EN 358, EN 813



R-5

DÜŞÜŞ DURDURMA VE KONUMLANDIRMA KEMERİ

- Düşüş durdurma, konum alma ve çalışma alanı sınırlama sistemlerinde güvenli kullanım.
- Düşüş durdurma sisteminde güvenlik ipine bağlanmak amaçlı kullanıcıya sırt veya göğüs hizasından bağlantı seçeneği sunan 2 adet D tipi güvenli bağlantı noktası (EN 361).
- Bel desteği üzerinde, sağ ve solda bulunan 2 adet D tipi güvenli bağlantı noktasına (EN 358) sahiptir. Yükü, bele eşit oranda yayarak çalışma konforunu artırır.
- Karın hizasından bağlantı sağlayan 1 adet D tipi güvenli bağlantı noktası (EN 813).
- Antibakteriyel, ergonomik bel, bacak ve omuz desteği sayesinde maksimum konfor sağlar.
- Özel tasarım, alüminyum eğik D halkalar.
- Bel, bacak ve omuz kolonlarının kolay ayarlanabilmesi için karbon çelik QB-45 hızlı tokalar.
- UV dayanımlı bonded tip, gözle kontrol kolaylığı sağlayan zıt renkli dikiş iplikleri.
- 2 adet malzeme taşıma halkası.
- Sırtta ve göğüste düşüş indikatörü.

Beden : S/M, L/XL, XXL

Standart: EN 361, EN 358, EN 813



P-453 Y DÜŞÜŞ DURDURMA VE KONUMLANDIRMA KEMERİ

- Konum alma, çalışma alanı sınırlama, düşüş durdurma sistemlerinde güvenli kullanım.
- Düşüş durdurma sisteminde güvenlik ipine bağlanmak amaçlı kullanıcıya sırt hizasından bağlantı seçeneği sunan 1 adet D güvenlik bağlantı noktası (sırt) EN 361.
- Konum alma durumunda yükü bele eşit olarak yayan 2 adet D güvenlik bağlantı noktası EN 358.
- Kurtarma çalışmaları için göbek hizasından bağlantı sağlayan 1 adet D güvenli bağlantı noktası EN 813.
- Ergonomik bel, bacak ve omuz desteği.
- Paslanmaz çelik D halkalar.
- Kolay giyilip çıkarılmayı sağlayan paslanmaz tırtıl tokalar.
- UV dayanımlı bonded tip, gözle kontrol kolaylığı sağlayan zıt renkli dikiş iplikleri.
- 2 adet malzeme taşıma halkası.

Ağırlık : 2.006 gr
Beden : S/M, L/XL, XXL
Standart: EN 361, EN 358, EN 813

P-3 DÜŞÜŞ DURDURMA VE KONUMLANDIRMA KEMERİ

- Konum alma, çalışma alanı sınırlama, düşüş durdurma sistemlerinde güvenli kullanım.
- Düşüş durdurma sisteminde güvenlik ipine bağlanmak amaçlı kullanıcıya sırt hizasından bağlantı seçeneği sunan 2 adet güvenlik bağlantı noktası (sırt ve göğüs) EN 361.
- Konum alma durumunda yükü bele eşit olarak yayan 2 adet D güvenlik bağlantı noktası EN 358.
- Ergonomik bel desteği.
- Paslanmaz çelik D halkalar.
- Kolay giyilip çıkarılmayı sağlayan paslanmaz tokalar.
- UV dayanımlı bonded tip, gözle kontrol kolaylığı sağlayan zıt renkli dikiş iplikleri.
- 2 adet malzeme taşıma halkası.

Ağırlık : 1.600 gr
Beden : S/M, L/XL, XXL
Standart: EN 361, EN 358

P-453 C DÜŞÜŞ DURDURMA VE KONUMLANDIRMA KEMERİ

- Konum alma, çalışma alanı sınırlama, düşüş durdurma sistemlerinde güvenli kullanım.
- Düşüş durdurma sisteminde güvenlik ipine bağlanmak amaçlı 1 adet D sırt güvenlik bağlantı noktası EN 361.
- Konum alma durumunda yükü bele eşit olarak yayan 2 adet D güvenlik bağlantı noktası EN 358.
- Ergonomik bel desteği.
- Paslanmaz çelik D halkalar.
- Kolay giyilip çıkarılmayı sağlayan paslanmaz sac tokalar.
- UV dayanımlı bonded tip, gözle kontrol kolaylığı sağlayan zıt renkli dikiş iplikleri.
- 2 adet malzeme taşıma halkası.

Ağırlık : 1249 gr
Beden : S/M, L/XL, XXL
Standart: EN 361, EN 358



B-2 DÜŞÜŞ DURDURMA KEMERİ

- Düşüş durdurma sistemlerinde güvenli kullanım.
- Düşüş durdurma sisteminde güvenlik ipine bağlanmak amaçlı 1 adet D güvenlik bağlantı noktası (sırt) EN 361.
- Giyimini kolaylaştırmak amaçlı alt ve üst kısımlarda farklı renklerde kolonlar.
- 45 mm yüksek mukavemetli polyester kolonlar.
- Paslanmaz çelik D halkalar.
- Kolay ayarlanabilir paslanmaz tokalar.
- UV dayanımlı bonded tip, gözle kontrol kolaylığı sağlayan zıt renkli dikiş iplikleri.

Ağırlık : 1.100 gr
Beden : S/M, L/XL
Standart: EN 361



P-1 C DÜŞÜŞ DURDURMA KEMERİ

- Düşüş durdurma sistemlerinde güvenli kullanım.
- Düşüş durdurma sisteminde güvenlik ipine bağlanmak amaçlı 1 adet D güvenlik bağlantı noktası (sırt) EN 361.
- 45 mm yüksek mukavemetli polyester kolonlar, paslanmaz sac.
- Kolay ayarlanabilir tokalar.
- UV dayanımlı bonded tip, gözle kontrol kolaylığı sağlayan zıt renkli dikiş iplikleri.

Ağırlık : 742 gr
Beden : S/M, L/XL
Standart: EN 361



P-451 AS ANTİSTATİK DÜŞÜŞ DURDURMA KEMERİ

- Parlama ve patlama riski bulunan çalışma alanlarında kullanılmak üzere geliştirilmiş antistatik kemer.
- Düşüş durdurma sistemlerinde güvenli kullanım.
- Düşüş durdurma sisteminde güvenlik ipine bağlanmak amaçlı sırtta 1 adet paslanmaz D halka ve bağlı erişim lanyardı (EN 361).
- Düşüş durdurma sisteminde ve kurtarma operasyonları için göğüste 1 adet ankraj (2xA/2 güvenli bağlantı noktası ve EN 361).
- Göğüs bağlantısını sağlayan 1 adet oval tip karabina.
- Giyimini kolaylaştırmak amaçlı alt ve üst kısımlarda farklı renklerde kolonlar.
- Paslanmaz çelik metal aksamlar.
- 45 mm yüksek mukavemetli polyester kolonlar.
- Kolay ayarlanabilir tokalar.
- UV dayanımlı bonded tip, gözle kontrol kolaylığı sağlayan zıt renkli dikiş iplikleri.

Beden : S/M, L/XL
Standart: EN 361, EN 13463-1



B-452

BEL TİPİ KONUMLANDIRMA KEMERİ

- Konum alma ve çalışma alanı sınırlandırma sistemlerinde güvenli kullanım.
- Konum alma durumunda yükü bele eşit olarak yayan yan bağlantı noktaları.
- Bel desteği üzerinde pozisyon almayı sağlayan 2 adet güvenlik bağlantı noktası (EN 358).
- **Breath-Tech** antibakteriyel, nefes alabilen ergonomik beldesteği sayesinde maksimum konfor.
- Özel tasarım, alüminyum eğik D halkalar.
- 316 kalite paslanmaz tırtıl toka.
- UV dayanımlı bonded tip, gözle kontrol kolaylığı sağlayan zıt renkli dikiş iplikleri.

Beden : S/M, L/XL

Standart: EN 358



AK-25



AK-85

AK-25

YÜK KALDIRMA KEMERİ (ASKILI TİP)

- Yük kaldırmada bele tam destek.
- Ayarlanabilir omuz askıları sayesinde rahat kuşanma.
- Cırt bantlar sayesinde kolay giyim ve bedene göre ayar olanağı.

Beden : S/M, L/XL

Ağırlık : 256 gr

Standart: ISO 9001:2008

AK-85









YÜK KALDIRMA (BEL) KEMERİ

- Yük kaldırmada bele tam destek.
- Yüksek dayanımlı, 85 mm teknik polyester kolon.
- Cırt bantlar sayesinde kolay giyim ve bedene göre ayar olanağı.

Beden : S/M, L/XL

Ağırlık : 435 gr

Standart: ISO 9001:2008

GÖRSEL	ÜRÜN KODU	BEDEN	STANDART	ANKRAJ NOKTASI				ÖLÇÜLER			AĞIRLIK
				SIRT (EN 361)	GÖĞÜS (EN 361)	YAN (EN 358)	KARIN (EN 813)	BEL	BACAĞ	BOY	
	R-5 A	S/M	EN 361	√	√	√	√	65 - 95 cm	45 - 65 cm	155 - 175 cm	1,795 kg
		L/XL	EN 358	√	√	√	√	75 - 115 cm	60 - 70 cm	175 - 190 cm	1,885 kg
		XL/XXL	EN 813	√	√	√	√	85 - 135 cm	65 - 80 cm	180 - 200 cm	1,975 kg
	R-5	S/M	EN 361	√	√	√	√	65 - 95 cm	45 - 65 cm	155 - 175 cm	1,662 kg
		L/XL	EN 358	√	√	√	√	75 - 115 cm	60 - 70 cm	175 - 190 cm	1,752 kg
		XL/XXL	EN 813	√	√	√	√	85 - 135 cm	65 - 80 cm	180 - 200 cm	1,842 kg
	P-453 Y	S/M	EN 361	√	√	√	√	65 - 95 cm	45 - 65 cm	155 - 175 cm	1,790 kg
		L/XL	EN 358	√	√	√	√	75 - 115 cm	60 - 70 cm	175 - 190 cm	1,880 kg
		XL/XXL	EN 813	√	√	√	√	85 - 135 cm	65 - 80 cm	180 - 200 cm	1,970 kg
	P-3	S/M	EN 361 EN 358	√	√	√	-	65 - 95 cm	45 - 65 cm	155 - 175 cm	1,390 kg
		L/XL		√	√	√	-	75 - 115 cm	60 - 70 cm	175 - 190 cm	1,480 kg
		XL/XXL		√	√	√	-	85 - 135 cm	65 - 80 cm	180 - 200 cm	1,550 kg
	P-453 C	S/M	EN 361 EN 358	√	-	√	-	65 - 95 cm	45 - 65 cm	155 - 175 cm	1,170 kg
		L/XL		√	-	√	-	75 - 115 cm	60 - 70 cm	175 - 190 cm	1,260 kg
		XL/XXL		√	-	√	-	85 - 135 cm	65 - 80 cm	180 - 200 cm	1,350 kg
	B-2	S/M	EN 361	√	√	-	-	-	60 - 70 cm	155 - 175 cm	0,895 kg
		L/XL		√	√	-	-	-	45 - 65 cm	175 - 190 cm	0,983 kg
		XL/XXL		√	√	-	-	-	65 - 80 cm	180 - 200 cm	1,070 kg
	P-1 C	S/M	EN 361	√	-	-	-	-	45 - 65 cm	155 - 175 cm	0,705 kg
		L/XL		√	-	-	-	-	60 - 70 cm	175 - 190 cm	0,767 kg
		XL/XXL		√	-	-	-	-	65 - 80 cm	180 - 200 cm	0,810 kg
	P-451 AS	S/M	EN 361 EN 13463-1	√	√	-	-	-	45 - 65 cm	155 - 175 cm	0,875 kg
		L/XL		√	√	-	-	-	60 - 70 cm	175 - 190 cm	0,941 kg
		XXL		√	√	-	-	-	65 - 80 cm	180 - 200 cm	1,050 kg
	B-452	S/M	EN 358	-	-	√	-	65 - 95 cm	65 - 95 cm	45 - 65 cm	0,477 kg
		L/XL		-	-	√	-	75 - 115 cm	60 - 70 cm	175 - 190 cm	0,519 kg





RAWL-1

TEK KOL ŞOK EMİCİLİ LANYARD

- Sabit ankraj noktasından emniyet alınarak yapılan çalışmalar için tasarlanmıştır.
- Lanyardı yüksek mukavemetli 45 mm kolondan imal edilmiştir.
- Şok emici bir düşüş sonrası ortaya çıkan enerjiyi yırtılarak sönmeler kullanıcı üzerine gelen darbe kuvvetini 6 kN altında olması için tasarlanmıştır.
- Dikiş ipliği kolon renklerinden farklıdır, UV dayanımı yüksek ve içerisine toz almayı engelleyen bonded tiptir.

Uzunluk : 1.2, 1.5 ve 2 m

Standart: EN 355, EN 362

Ağırlık : 1.090 gr (1.2 m)

RAWL-2

ÇİFT KOL ŞOK EMİCİLİ LANYARD

- Sabit olmayan (aşağı-yukarı, sağa-sola) hareket ederek sürekli ankraj noktası alınarak yapılan çalışmalar için tasarlanmıştır.
- Lanyardı yüksek mukavemetli 45 mm kolondan imal edilmiştir.
- Şok emici bir düşüş sonrası ortaya çıkan enerjiyi yırtılarak sönmeler kullanıcı üzerine gelen darbe kuvvetini 6 kN altında olması için tasarlanmıştır.
- Dikiş ipliği kolon renklerinden farklıdır, UV dayanımı yüksek ve içerisine toz almayı engelleyen bonded tiptir.

Uzunluk : 1.2, 1.5 ve 2 m

Standart: EN 355, EN 362

Ağırlık : 1.640 gr (1.2 m)

ROLW-1

TEK KOL LANYARD

- 45 mm, yüksek mukavemetli kolondan üretilmiştir.
- Bonded tip dikiş ipliği ile dikilmiştir.
- Düşüşü sonlandırarak kullanıcıyı askıda tutar.
- Tek kol lanyard, sabit bir noktada emniyet alınarak yapılan çalışmalar için tasarlanmıştır.

Uzunluk : 1.2, 1.5 ve 2 m

Standart: EN 354

Ağırlık : 149 gr (1.8 m)

KEMERLER

LANYARDLAR

KARABİNALAR VE ÇIKIŞ ALETLERİ

KASKLAR

MOBİL DÜŞÜŞ DURDURUCULAR

GERİ SARIMLI DÜŞÜŞ DURDURUCULAR VE ÇANTALAR

SEDYELER

TRİPOD VE KONSOLLAR

YATAY YAŞAM HATLARI

DİKEY YAŞAM HATLARI



ROL-1

TEK KOL LANYARD

- Yüksek mukavemetli, 3 kollu halattan üretilmiştir.
- Düşüşü sonlandırarak kullanıcıyı askıda tutar.
- Tek kol lanyard, sabit bir noktada emniyet alınarak yapılan çalışmalar için tasarlanmıştır.

Uzunluk : 1,2, 1,5 ve 2 m

Standart: EN 354

Ağırlık : 312 gr (1.8 m)



RARL-1

TEK KOL ŞOK EMİCİLİ LANYARD

- Sabit ankraj noktasından emniyet alınarak yapılan çalışmalar için tasarlanmıştır.
- Lanyardı yüksek mukavemetli 12 mm 3 kol halattan imal edilmiştir.
- Şok emici bir düşüş sonrası ortaya çıkan enerjiyi yırtılarak sönmeler kullanıcı üzerine gelen darbe kuvvetini 6 kN altında olması için tasarlanmıştır.

Uzunluk : 1,2, 1,5 ve 2 m

Standart: EN 355, EN 362

Ağırlık : 1.200 gr (1.2 m)



RARL-2

ÇİFT KOL ŞOK EMİCİLİ LANYARD

- Sabit olmayan (aşağı-yukarı, sağa-sola) hareket ederek sürekli ankraj noktası alınarak yapılan çalışmalar için tasarlanmıştır.
- Lanyardı yüksek mukavemetli 12 mm üç kol halattan imal edilmiştir.
- Şok emici bir düşüş sonrası ortaya çıkan enerjiyi yırtılarak sönmeler kullanıcı üzerine gelen darbe kuvvetini 6 kN altında olması için tasarlanmıştır.

Uzunluk : 1,2 – 1,5 ve 2 m

Standart: EN 355, EN 362

Ağırlık : 1.880 gr (1.2 m)

KARABİNA SEÇENEKLERİ



ROC-1

ROC-2



RA-7 ŞOK EMİCİ

- Düşüşten sonra oluşacak darbe kuvvetini, kademe kademe yırtılarak sönmümler.
- UV dayanımlı bonded tipi yüksek mukavemetli dikiş özelliği.
- Şeffaf PVC dış kılıf.

Uzunluk : 30 cm (Kapalı haldeki boyu)
150 cm (Açık haldeki boyu)

Standart: EN 355

Ağırlık : 215 gr/m

KARABİNA SEÇENEKLERİ



ROC-1

ROC-2

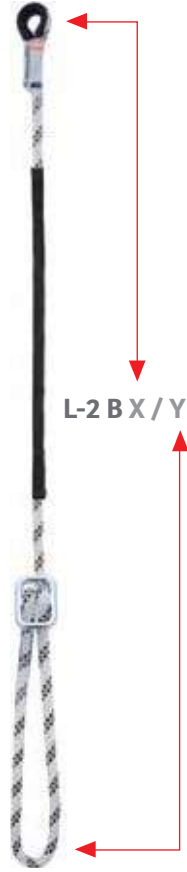

L-2 B X / Y

X yerine lanyard için üst uç karabina adını belirtiniz.

Y yerine lanyard için alt uç karabina adını belirtiniz.

L-2 B AYARLANABİLİR TEK KOL BRAIDED LANYARD

- Tek kol lanyard, sabit bir noktada emniyet alınarak yapılan çalışmalar için tasarlanmıştır.
- Ayarlanabilme özelliği sayesinde güvenli bağlantı noktası ile personel arasındaki mesafenin kontrollü kullanımını sağlar.
- Ayarlanabilme özelliği sayesinde konumlandırma lanyardı olarak kullanılabilir.
- Düşüşü sonlandırarak kullanıcıyı askıda tutar.
- Örgülü halat sayesinde dış kılıf zarar görse bile iç örgü zarar görmediği için yüksek emniyet sağlar.
- Halat renklerinden farklı UV ve toz almayan bonded tip yüksek mukavemetli dikiş ipliği.
- Tüm dikişler CNC tip dikiş makinelerinde, son sistem teknolojik uygulamalarla tek tek kontrol edilerek hazırlanmıştır.

Uzunluk: 1,2 - 2 m uzunluğunda üretilmektedir.

Standart: EN 354, EN 362, EN 12275

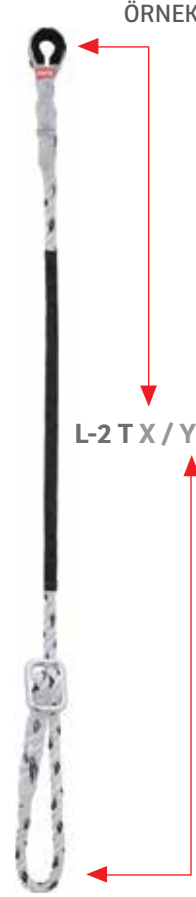

L-2 T X / Y

X yerine lanyard için üst uç karabina adını belirtiniz.

Y yerine lanyard için alt uç karabina adını belirtiniz.

L-2 T AYARLANABİLİR TEK KOL TWIST LANYARD

- Tek kol lanyardlı ürünlerde sabit bir noktada emniyet alınarak yapılan çalışmalar için önerilir.
- Ayarlanabilme özelliği sayesinde, güvenli bağlantı noktası ile personel arasındaki mesafenin kontrollü kullanımını sağlar.
- Ayarlanabilme özelliği sayesinde konumlandırma lanyardı olarak kullanılabilir.
- Twist lanyard ile yüksek mukavemetlidir.
- Düşüş sonlandırarak kullanıcıyı askıda tutar.
- Halat dış kılıfı zarar görse bile içte bulunan damarlar zarar görmediği için yüksek emniyet sağlar.

Uzunluk: 1,2 - 2 m uzunluğunda üretilmektedir.

Standart: EN 354, EN 362, EN 12275

ÖRNEK ÜRÜN KODLAMA

KEMERLER

LANYARDLAR

KARABİNALAR VE ÇIKIŞ ALETLERİ

KASKLAR

MOBİL DÜŞÜŞ DURDURUCULAR

GERİ SARIMLI DÜŞÜŞ DURDURUCULAR VE ÇANTALAR

SEDYELER

TRİPOD VE KONSOLLAR

YATAY YAŞAM HATLARI

DİKEY YAŞAM HATLARI



ROC-1



ROC-2

ROC-1 OVAL ÇELİK KARABİNA

- Zorlu çalışma alanları için tasarlanmıştır.
- Oval simetrik şekil sayesinde çok yönlü kullanım sağlar.
- Galvaniz çelik malzeme.

Mukavemet : 23 kN
Ağız Açıklığı: 16 mm
Standart : EN 362
Ağırlık : 165 gr

ROC-2 BÜYÜK ÇİFT EMNİYETLİ ÇELİK KARABİNA

- Geniş yapılu metal yapılara veya büyük çaplı profillere bağlanması için tasarlanmıştır.
- Galvaniz çelik malzeme.
- Çift emniyetli kilitleme sistemine sahiptir.

Mukavemet : 23 kN
Ağız Açıklığı: 51 mm
Standart : EN 362
Ağırlık : 508 gr



RL-41 AĞAÇ BASAMAKLI İP MERDİVEN

- Basamaklarında bulunan 3 adet delik ile düğümsüz monte edilir ve ip mukavemeti düşmediği için yüksek güvenlik sağlar.
- EN 10547 standartlı örgülü Q 12 mm yüksek mukavemetli polyester halattan imal edilmiştir.
- Üst bağlantı çelik radansa ve 8 düğümü ile yapıma özelliği.

Basamak Malzemesi: Ağaç
Basamak Aralığı : 40x40 cm
Merdiven Uzunluğu : Merdiven uzunluğu istenilen ölçülerde yapılabilir.
Ağırlık : 1250 gr/m

Üst Bağlantı Seçenekleri

- ROC-1 karabina
- ROC-2 çift emniyetli karabina



RL-40

AĞAÇ BASAMAKLI İP MERDİVEN

- EN ISO 1261 standartlı 3 kollu Q 16 mm sisal halattan imal edilmiştir.
- Üst bağlantısı kasa örgü olarak yapılır.

Basamak Malzemesi: Ağaç

Basamak Aralığı : 40x40 cm

Merdiven Uzunluğu : Merdiven uzunluğu istenilen ölçülerde yapılabilir.

Ağırlık : 1100 gr/m

Üst Bağlantı Seçenekleri

- **ROC-1** karabina
- **ROC-2** çift emniyetli karabina



RL-41A

ALÜMİNYUM BASAMAKLI İP MERDİVEN

- Basamaklarında bulunan 3 adet delik ile düğümsüz monte edilir ve ip mukavemeti düşmediği için yüksek güvenlik sağlar.
- EN 10547 standartlı, örgülü Q 12 mm yüksek mukavemetli polyester halattan imal edilmiştir.
- Üst bağlantının çelik radansa ve 8 düğümü ile yapılmış özelliği.

Basamak Malzemesi: Alüminyum

Basamak Aralığı : 40X40 cm

Uzunluk : Merdiven uzunluğu istenilen ölçülerde yapılabilir.

Ağırlık : 1250 gr/m

Üst Bağlantı Seçenekleri

- **ROC-1** karabina
- **ROC-2** çift emniyetli karabina

KEMERLER

LANYARDLAR

KARABİNALAR VE ÇIKIŞ ALETLERİ

KASKLAR

MOBİL DÜŞÜŞ DURDURUCULAR

GERİ SARIMLI DÜŞÜŞ DURDURUCULAR VE ÇANTALAR

SEDYELER

TRİPOD VE KONSOLLAR

YATAY YAŞAM HATLARI

DİKEY YAŞAM HATLARI





H-13 ISLAND ENDÜSTRİYEL KASK

- Yüksekte çalışmada görüş mesafesini koruma özelliği.
- Yanal deformasyon ve -30 °C'de kullanılabilme özelliği.
- Dış kabuk termo ABS malzemeden üretilmiştir ve 2 adet havalandırma kanalı bulunmaktadır.
- Rahat ayarlanabilir çene bandı, 25 kg kuvvette açılabilme özelliği.
- Kafa lambasının kolay takılabilmesi için klipsler vardır.
- İstenilmesi durumunda kulaklık eklenebilir.
- İstenildiğinde kısa ve uzun vizör takılabilme özelliği.
- Tüm yüksekte yapılan çalışmalar ve kurtarma operasyonları için idealdir.

Renk : Kırmızı, beyaz, mavi, turuncu, sarı, yeşil, siyah
Beden : 54/62 cm ayarlanabilir beden sistemi
Ağırlık : 400 gr
Dış Kabuk: İleri termo malzeme (ABS)
İç Kabuk: Yüksek mukavemetli polistirene (EPS)
Standart : EN 397

AKSESUARLAR



KISA VİZÖR



UZUN VİZÖR



VİZÖR + KULAKLIK



H-12 SUMMIT DAĞCI KASKI

- Yüksekte çalışmada görüş mesafesini koruma özelliği.
- Ensende silindirik şekilde kontrol sistemi özelliği.
- Dış kabuk güçlü ABS malzemeden üretilmiştir ve 8 adet havalandırma kanalı bulunmaktadır.
- Bu kask ferrata, dağcılık, buz tırmanışı, spor tırmanma ve kanyon sporları için tasarlanmıştır. Ayrıca okul kampları ve macera parkları için uygundur.
- Çabuk ayarlanabilir toka.

Renk : Kırmızı, beyaz, mavi, turuncu, sarı, yeşil, siyah
Beden : 55/62 cm ayarlanabilir beden sistemi
Ağırlık : 410 gr
Dış Kabuk: İleri termo malzeme (ABS)
İç Kabuk: Yüksek mukavemetli polistirene (EPS)
Standart : EN 12492

KEMERLER

LANYARDLAR

KARABİNALAR VE
ÇIKIŞ ALETLERİ

KASKLAR

MOBİL DÜŞÜŞ
DURDURUCULAR

GERİ SARIMLI
DÜŞÜŞ
DURDURUCULAR
VE ÇANTALAR

SEDYELER

TRİPOD VE
KONSOLLAR

YATAY YAŞAM
HATLARI

DİKEY YAŞAM
HATLARI



F-2 A/B

İP HALAT TUTUCU

- İpli dikey yaşam hattı sisteminde personelin güvenli bir şekilde iniş çıkış yapabilmesini sağlar.
- Çatılarda yapılan çalışmalarda alan sınırlayıcı olarak kullanılır.
- Halat tutucu ile beraber Lupes Safety Twist Polyamid güvenlik halatı kullanınız.
- Tüm ürünler tek tek kontrol edilir.

Ürün Tipleri

F-2A

Malzeme : Çelik
Halat Çapı: 16 mm
Ağırlık : 460 gr
Standart : EN 353-2

F-2B

Malzeme : Çelik
Halat Çapı: 12 mm
Ağırlık : 420 gr
Standart : EN 353-2

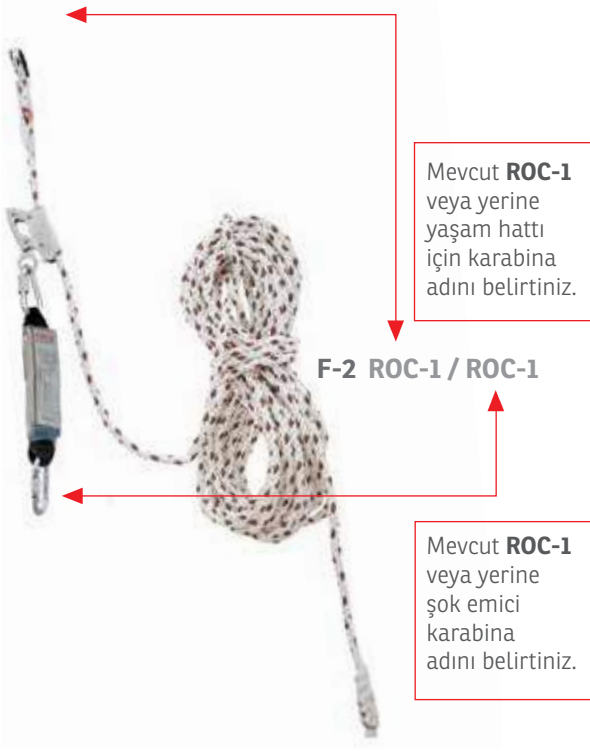

F-2

İP HALATLI DÜŞÜŞ DURDURUCU

- Açılı çalışmalarda alan sınırlayıcı olarak kullanılır.
- Düşmeyi durdurarak kullanıcının güvenliğini sağlar.
- İkinci emniyet olarak kullanılabilir.
- Halat ucunda K-2 karabina bulunur.
- Kullanıcı, konumlanarak yapılan çalışmalarda F-3 halat tutucuyu el ile aşağı yukarı hareket ettirerek konumuna en uygun noktada bırakıp çalışmasına devam edebilir.
- Sistem ipi EN 353-2'ye göre test edilmiş ve sertifikalandırılmıştır.
- Sistem üzerinde bulunan E-7 sayesinde, bir düşüş anında oluşan enerjiyi şok emici kolonu yırtılarak kullanıcı üzerine gelebilecek, enerjiyi sönmümler.
- Tüm ürünler tek tek kontrol edilir.

Halat Çapı: Ø 16 mm

Standart : EN 353-2

KARABİNA SEÇENEKLERİ



ROC-1

ROC-2



BG-06

TAŞIMA ÇANTASI

- Yükte çalışma ekipmanlarının bir arada taşınması için tasarlanmıştır.
- Yüksek mukavemetli PES brandadan imal edilmiştir.
- Ağız kısmının iple sıkıştırılarak kapanma özelliği.

Ağırlık : 548 gr
Çap : 30 cm
Yükseklik: 50 cm
Hacim : 35 L



RETRAC AS-2,1



RETRAC-2,5

RETRAC-AS 2,1

GERİ SARIMLI DÜŞÜŞ DURDURUCU

- Şok emicili lanyard olarak kullanabilme imkanı.
- Düşme anında otomatik olarak kilitleyerek düşüşü sonlandırma özelliği.
- Hafif plastik dış kasa.
- Kolonun mekanizma içerisine geri sarılma özelliği.
- Şok emici ucunda oval tip çelik karabina.
- Kalın boru, profil vb. noktalardan F-7 ankras sapanı ve K-2 karabina kanca ile güvenli bağlantı noktası imkanı.

Uzunluk : 2,1 m
Ağırlık : 1,25 kg
Standart: EN 360

RETRAC-2,5

GERİ SARIMLI DÜŞÜŞ DURDURUCU

- Şok emicili lanyard olarak kullanabilme imkanı.
- Düşme anında otomatik olarak kilitleyerek düşüşü sonlandırma özelliği.
- Dış kasa alüminyum malzeme.
- Kolonun mekanizma içerisine geri sarılma özelliği.
- Şok emici ucunda oval tip çelik karabina.
- Kalın boru, profil vb. noktalardan F-7 ankras sapanı ve K-2 karabina kanca ile güvenli bağlantı noktası imkanı.

Uzunluk : 2,5 m
Ağırlık : 1,15 kg
Standart: EN 360



RETRAC PS-3,3

RETRAC PS-6

RETRAC PS-12

RETRAC PS-19

RETRAC PS-23

RETRAC PS SERİSİ

GERİ SARIMLI DÜŞÜŞ DURDURUCU

- Dikeyde yapılan çalışmalarda, mekanizma içerisinde bulunan yüksek mukavemetli 4,7 mm galvaniz çelik halat, personelin iniş-çıkışlarda güvenle çalışmasını sağlar.
- Düşüş anında otomatik olarak kilitleyerek düşüşü sonlandırma özelliği.
- Çelik halatın mekanizma içerisine otomatik geri sarılma özelliği.
- Otomatik kilitlenen çift emniyetli, firdöndülü çelik karabina.
- Karabina üzerinde düşüş indikatörü vardır.
- Yüksek mukavemetli PE dış kasa.

Standart: EN 360

Ürün Tipleri

RETRAC PS-3,3

Uzunluk: 3,3 m

Ağırlık : 2,3 kg

RETRAC PS-6

Uzunluk: 6 m

Ağırlık : 3 kg

RETRAC PS-12

Uzunluk: 12 m

Ağırlık : 5,8 kg

RETRAC PS-19

Uzunluk: 19 m

Ağırlık : 7,7 kg

RETRAC PS-23

Uzunluk: 23 m

Ağırlık : 9 kg



KEMERLER

LANYARDLAR

KARABİNALAR VE
ÇIKIŞ ALETLERİ

KASKLAR

MOBİL DÜŞÜŞ
DURDURUCULAR

GERİ SARIMLI
DÜŞÜŞ
DURDURUCULAR
VE ÇANTALAR

SEDYELER

TRİPOD VE
KONSOLLAR

YATAY YAŞAM
HATLARI

DİKEY YAŞAM
HATLARI

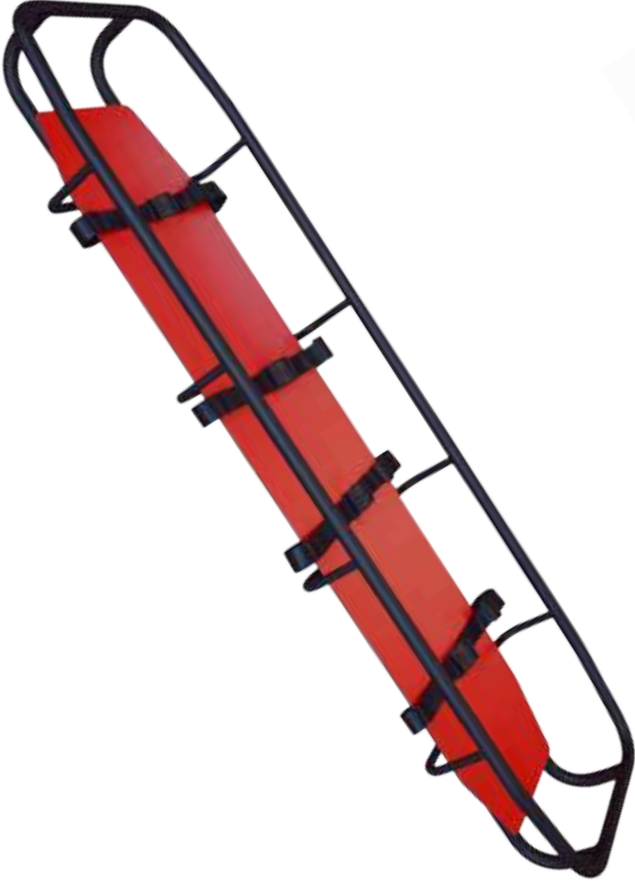

RS-260

SEPET BASKET SEDYE (ÇELİK)

- Tamamı monoblok çelik profilden TIG kaynağıyla üretilen ana gövde.
- Kataforez astar üzerine siyah mat elektrostatik boya.
- Kompakt laminant zemin kaplaması.
- Vakum sedye ve omurga tahtası ile birlikte kullanıma uygun.
- 4 adet yaralı tespit kemeri ile birlikte.
- Helikopter ile taşımaya uygundur.

Ebat	:209 x 60 x 20 cm
Taşıma Kapasitesi:	300 kg
Ağırlık	: 12 kg
Standart	: EN 1865



RL-4 A

SEPET SEDYE (ÇELİK)

- Vakum sedye ve omurga tahtası ile birlikte kullanıma uygun bir kurtarma sedyesidir.
- Marin tipi travma tahtasıyla da kullanılabilir.
- Ayak destekleri vardır.
- 3 adet yaralı tespit kemeri.
- Opsiyonel RL-4E sedye taşıma sapanı.
- Helikopter ile taşımaya uygundur.

Malzeme	: Fırın boyalı çelik
Taşıma Dayanımı	: 22 kN
En	: 64 cm
Boy	: 204 cm
Yükseklik	: 24 cm
Taşıma Kapasitesi:	200 kg
Ağırlık	: 12 kg

KEMERLER

LANYARDLAR

KARABİNALAR VE
ÇIKIŞ ALETLERİ

KASKLAR

MOBİL DÜŞÜŞ
DURDURUCULARGERİ SARIMLI
DÜŞÜŞ
DURDURUCULAR
VE ÇANTALAR

SEDYELER

TRİPOD VE
KONSOLLARYATAY YAŞAM
HATLARIDİKEY YAŞAM
HATLARI

RL-1

RL-1

POLE SEDYE

- Enden ikiye katlanan pratik sedye.
- Hafif alaşım, özel alüminyum gövde.
- Alevlenmeye, sürtünmeye ve yırtılmaya mukavemetli 1100 denier polyester ve PVC taşıma yatağı.
- 2 adet yaralı tespit kemeri.

En	: 55 (10) cm
Boy	: 210 cm
Yükseklik	: 13 cm
Taşıma Kapasitesi:	150 kg
Ağırlık	: 6,0 kg
Standart	: EN 1865

RL-2

POLE SEDYE

- Boydan ve enden ikiye katlanabilen pratik sedye.
- Hafif alaşım, özel alüminyum gövde.
- Alevlenmeye, sürtünmeye ve yırtılmaya mukavemetli 1100 denier polyester ve PVC taşıma yatağı.
- 2 adet yaralı tespit kemeri.

En	: 55 (10) cm
Boy	: 210 (105) cm
Yükseklik	: 13 (16) cm
Taşıma Kapasitesi:	150 kg
Ağırlık	: 6,5 kg
Standart	: EN 1865



RL-2



RL-3

RL-3

POLE SEDYE

- Enden ikiye katlanan pratik sedye.
- Hafif alaşım, özel alüminyum gövde.
- Alevlenmeye, sürtünmeye ve yırtılmaya mukavemetli 1100 denier polyester ve PVC taşıma yatağı.
- 2 adet yaralı tespit kemeri.

En	: 55 (10) cm
Boy	: 200 (50) cm
Yükseklik	: 13 (27) cm
Taşıma Kapasitesi:	170 kg
Ağırlık	: 4,7 kg
Standart	: EN 1865



RL-4 E

RL-4 E

SEDYE TAŞIMA SAPANI

- Helikopter ile sedye taşımaya uygun, 45 mm eninde yüksek mukavemetli polyester kolon.
- Ayarlanabilir bacaklar.
- 10 kN kapasiteli taşıma halkası.
- 28 kN kapasiteli, EN 362 standartlı 4 adet K-2 karabina kanca.
- Kolon renklerinden farklı, UV ve toz almayan, bonded tip yüksek mukavemetli dikiş ipliği.
- RL-4 ve RL-4 A tipi sedyelerle kullanıma uygundur.



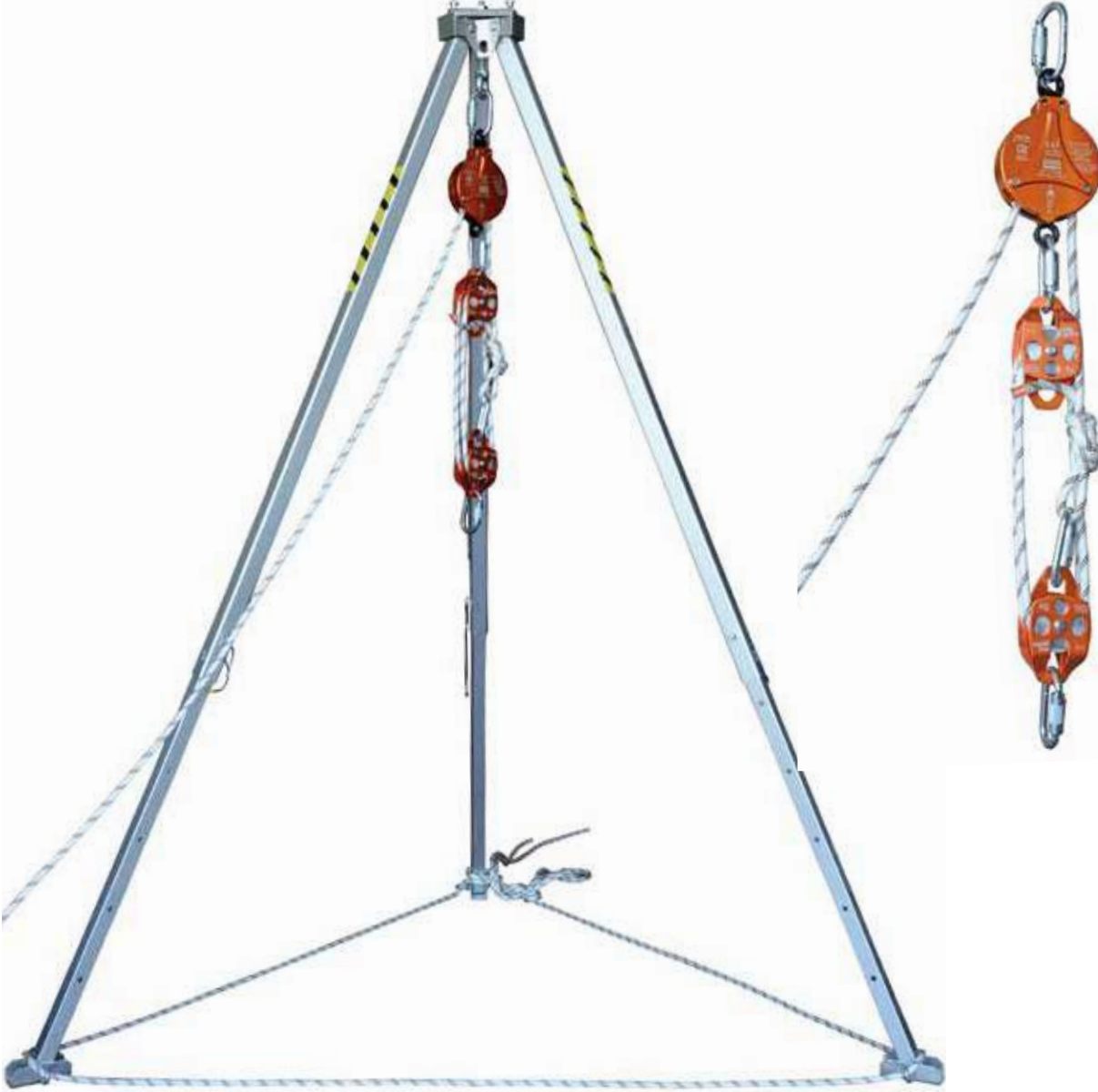

KEMERLER

LANYARDLAR

KARABİNALAR VE
ÇIKIŞ ALETLERİ

KASKLAR

MOBİL DÜŞÜŞ
DURDURUCULARGERİ SARIMLI
DÜŞÜŞ
DURDURUCULAR
VE ÇANTALAR

SEDYELER

R-ALF KURTARMA MAKARALI

KAPALI ALAN KURTARMA SİSTEMİ

1-T-150 Tripod (T-150 A veya T-150 B)

- Kuyu, menhol ve kapalı alanlarda yapılacak çalışma ve kurtarma işlerinde güvenli ankrāj noktası almak için tasarlanmıştır.
- 3 ayak sistemi kolay ve dengeli kurulum sağlar.
- Çalışma alanına göre 8 aşamada ayarlanabilir bacaklar.
- Ayaklar, yüksek mukavemetli alüminyum malzemeden yapılmıştır.
- Üst bağlantı noktası paslanmaz çelik malzemeden üretilmiştir.
- 2 adet ankrāj noktası vardır.
- 300 kg taşıma kapasitesine sahiptir.

2- R-ALF kurtarma makarası süspansiyon sistemi çalışan, bir düşüş anında kendini otomatik olarak kilitleyen bir sistemdir. (ANSI Z359:4:2007)

3- P-5 makara ile R-ALF kurtarma makarası üzerindeki göz sayesinde 5.1 veya 3:1 palanga sistem kombinasyonları ile mekanik avantaj sağlamaya uygundur. (EN 12278)

4- K-2/3A karabina ile hızlı ve kolay kurulum sağlar. (4 adet) (EN 362)

5- Ø 11 mm EN 1891 ip statik halatla çalışmaktadır. Halat istenilen boyda üretilebilmektedir. (EN 1891)

TRİPOD VE
KONSOLLARYATAY YAŞAM
HATLARIDİKEY YAŞAM
HATLARI



T-150 A TRİPOD

- Kuyu, menhol ve kapalı alanlarda yapılacak çalışma ve kurtarma işlerinde güvenli ankraj noktası almak için tasarlanmıştır.
- Çalışma alanına göre 8 aşamada ayarlanabilir bacaklar.
- 3 ayak sistemi kolay ve dengeli kurulum sağlar.
- Ayaklar, yüksek mukavemetli alüminyum malzemeden yapılmıştır.
- Üst bağlantı noktası paslanmaz çelik malzemeden üretilmiştir.
- 2 adet ankraj noktası vardır.
- 300 kg taşıma kapasitesine sahiptir.

Standart: EN 795 Sınıf B

	Kapalı	Açık
Yükseklik (h) :	149 cm	249 cm
Ayak Boyu (L) :	156 cm	263 cm
Zemin Çapı (Ø):	92 cm	148 cm



T-150 TRİPOD ALKO VİNÇ BAĞLANTI BRAKETİ

Uzunluk: 9,5-24 m
30-42 m



T-150 TRİPOD HRA BAĞLANTI BRAKETİ



HRA 'LI

KAPALI ALAN KURTARMA SİSTEMİ

1- T-150 Tripod (T-150 A veya T-150 B)

- Kuyu, menhol ve kapalı alanlarda yapılacak çalışma ve kurtarma işlerinde güvenli ankraj noktası almak için tasarlanmıştır.
- 3 ayak sistemi kolay ve dengeli kurulum sağlar.
- Çalışma alanına göre 8 aşamada ayarlanabilir bacaklar.
- Ayaklar, yüksek mukavemetli alüminyum malzemeden yapılmıştır.
- Üst bağlantı noktası paslanmaz çelik malzemeden üretilmiştir.
- 2 adet ankraj noktası vardır.
- 300 kg taşıma kapasitesine sahiptir.

2-HRA Kollu Düşüş Durdurma Cihazı

- Geri sarımlı düşüş durdurucu özelliği ile kullanıcı bir merdiven üzerinde iniş yapıyor ise sadece düşüş durdurma özelliği kullanılabilir.
- Kullanıcı bir düşüş yaşar ise manuel moda alınarak kurtarma kolu ile aşağıya veya yukarıya hareket ettirilerek emniyetli zemine alınabilir.
- Eğer bir boş alandan zemine inilmek isteniyor ise manuel moda alınarak kurtarma kolu ile bir vinç gibi kullanılabilir. (HRA-18, HRA-24, HRA-30)

3-T-150 HRA Bağlantı Braketi

- HRA'nın tripod ayağına montajı için kullanılır.

4-K-14/3A Geniş Karbon Çelik Karabina-1 adet

5-P-11 Tekli Paslanmaz Çelik Makara-1 adet

6-Tripod Çantası



HRA VE ALKO VİNÇLİ

KAPALI ALAN KURTARMA SİSTEMİ

1- T-150 Tripod (T-150 A veya T-150 B)

- Kuyu, menhol ve kapalı alanlarda yapılacak çalışma ve kurtarma işlerinde güvenli ankraj noktası almak için tasarlanmıştır.
- 3 ayak sistemi kolay ve dengeli kurulum sağlar.
- Çalışma alanına göre 8 aşamada ayarlanabilir bacaklar.
- Ayaklar, yüksek mukavemetli alüminyum malzemeden yapılmıştır.
- Üst bağlantı noktası paslanmaz çelik malzemeden üretilmiştir.
- 2 adet ankraj noktası vardır.
- 300 kg taşıma kapasitesine sahiptir.

2-HRA Kollu Düşüş Durdurma Cihazı

- Geri sarımlı düşüş durdurucu özelliği ile kullanıcı bir merdiven üzerinde iniş yapıyor ise sadece düşüş durdurma özelliği kullanılabilir.
- Kullanıcı bir düşüş yaşar ise manuel moda alınarak kurtarma kolu ile aşağıya veya yukarıya hareket ettirilerek emniyetli zemine alınabilir.
- Eğer bir boş alandan zemine inilmek isteniyor ise manuel moda alınarak kurtarma kolu ile bir vinç gibi kullanılabilir. (HRA-18, HRA-24, HRA-30)

3-T-150 HRA Bağlantı Braketi

- HRA'nın tripod ayağına montajı için kullanılır.

4-ALKO 651 Vinç

- HRA ile beraber ikincil emniyet için veya malzeme indirmek için kullanılır.

5-T-150 Alko Vinç Bağlantı Braketi

- ALKO vincin tripod ayağına montajı için kullanılır.

6-K-14/3A Geniş Karbon Çelik Karabina-2 adet

7-P-11 Tekli Paslanmaz Çelik Makara-2 adet

8-Tripod Çantası

KEMERLER

LANYARDLAR

KARABİNALAR VE ÇIKIŞ ALETLERİ

KASKLAR

MOBİL DÜŞÜŞ DURDURUCULAR

GERİ SARIMLI DÜŞÜŞ DURDURUCULAR VE ÇANTALAR

SEDYELER

TRİPOD VE KONSOLLAR

YATAY YAŞAM HATLARI

DİKEY YAŞAM HATLARI



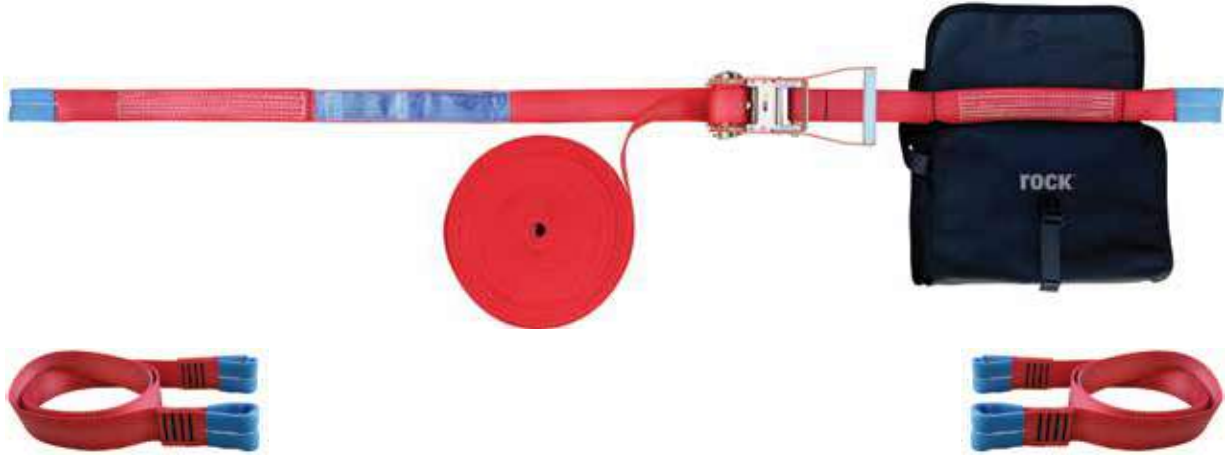

RMHL

MOBİL YATAY YAŞAM HATTI

- Kurulumu ve sökümü çok kolaydır, kullanıcı kendisi sistemi kurar ve istenildiğinde sökülüp farklı bir çalışma alanında tekrar kullanılması için tasarlanmıştır.
- Kolon, kiriş veya I profillere bağlanarak kolayca kurulum yapılır.
- Ayarlama mekanizması sayesinde 4-20 m arasında ayarlanabilir.
- MHL mobil yaşam hattı aynı anda 3 kişinin kullanımı içindir.
- 2 Adet Ankraj Sapanı ile beraber sevk edilir.

Standart: EN 795:2012 Tip C, CEN/TS 16415:2013 Tip C

KEMERLER

LANYARDLAR

KARABİNALAR VE
ÇIKIŞ ALETLERİ

KASKLAR

MOBİL DÜŞÜŞ
DURDURUCULAR

GERİ SARIMLI
DÜŞÜŞ
DURDURUCULAR
VE ÇANTALAR

SEDYELER

TRİPOD VE
KONSOLLAR

YATAY YAŞAM
HATLARI

DİKEY YAŞAM
HATLARI



RVL-100

DİKEY YAŞAM HATTI (HAT ÜSTÜNDE ŞOK EMİCİLİ)

- Yüksek merdivenlere iniş ve çıkışlarda düşüş durdurma olarak tasarlanmıştır.
- Dış ortam şartlarında uzun süre kullanılması için daldırma galvaniz ve paslanmaz çelik malzemeden üretilmiştir.
- Düşüş sırasında oluşacak darbe kuvveti RA-50 Şok Emici tarafından emilir ve kullanıcı üzerine gelecek yük 6 kN altında olmasını sağlar.
- Yaşam hattının gerginliğini gösteren indikatöre sahiptir.
- Yaşam hattı 15°'lik eğim ile kurulabilir.
- Yaşam hattı metrajı 10 metre ve üzerinde olduğunda rüzgar ile ortaya çıkan esnemelerde çelik halatın zarar görmemesi için özel olarak tasarlanmış RC-30 V ara aparat sistemine sahiptir.
- Ürün sistem olarak satılmaktadır, parça parça satılmaz.

Ürün Bileşenleri

- RP-300 A Üst Ankraj Plakası
- RA-50 Şok Emici
- RL-110 Yaşam Halatı
- RC-30 V Ara Aparat
- RP-300B Alt Ankraj Plakası
- RS-40 Gerdirme & İndikatör

Not: Bu dikey yaşam hattı ile beraber sadece F-5 Çelik Halat Tutucu kullanılmalıdır. F-5 Halat Tutucu sistem üzerinde aşağı ve yukarı yönde hareket eder, ve bir düşüşü yaşam halatı üzerinde kilitlenerek sonlandırır.

Uzunluk : 3 -... m (İstenilen metraja göre üretim yapılabilir.)

Standart: EN 353-1:2014



F-5

ÇELİK HALAT TUTUCU

- Paslanmaz çelik malzemeden üretilmiştir.
- Sistem üzerinde kullanıcı ile beraber aşağı ve yukarı kolayca hareket eder.
- Çelik oval tip üç hareketli otomatik kilitlenen K-2/3ACP karabinaya sahiptir.
- Farklı bir karabina kullanılması ölümcül kazalara neden olabilir.
- Karabina ve halat tutucu çelik tel ile birbirine sabitlenmiştir.

Standart: EN 353-1:2014



RVL-100 A

DİKEY YAŞAM HATTI MERDİVEN UZATMALI (HAT ÜSTÜNDE ŞOK EMİCİLİ)

- Yüksek merdivenlere iniş ve çıkışlarda düşüş durdurma olarak tasarlanmıştır.
- Merdiven uzatmasına sahiptir.
- Dış ortam şartlarında uzun süre kullanılması için daldırma galvaniz ve paslanmaz çelik malzemeden üretilmiştir.
- Düşüş sırasında oluşacak darbe kuvveti RA-50 Şok Emici tarafından emilir ve kullanıcı üzerine gelecek yük 6 kN altında olmasını sağlar.
- Yaşam hattının gerginliğini gösteren indikatöre sahiptir.
- Yaşam hattı 15 °'lik eğim ile kurulabilir.
- Yaşam hattı metrajı 10 metre ve üzerinde olduğunda rüzgar ile ortaya çıkan esnemelerde çelik halatın zarar görmemesi için özel olarak tasarlanmış RC-30 V ara aparat sistemine sahiptir.
- Ürün sistem olarak satılmaktadır, parça parça satılmaz.

Ürün Bileşenleri

- RP-300 I Merdiven Uzatması
- RA-50 Şok Emici
- RL-110 Yaşam Halatı
- RC-30 V Ara Aparat
- RP-300B Alt Ankraj Plakası
- RS-40 Gerdirme & İndikatör

Not: Bu dikey yaşam hattı ile beraber sadece F-5 Çelik Halat Tutucu kullanılmalıdır. F-5 Halat Tutucu sistem üzerinde aşağı ve yukarı yönde hareket eder ve bir düşüşü yaşam halatı üzerinde kilitlenerek sonlandırır.

Uzunluk : 3 -... m (İstenilen metraja göre üretim yapılabilir.)

Standart: EN 353-1:2014



F-5

ÇELİK HALAT TUTUCU

- Paslanmaz çelik malzemeden üretilmiştir.
- Sistem üzerinde kullanıcı ile beraber aşağı ve yukarı kolayca hareket eder.
- Çelik oval tip üç hareketli otomatik kilitlenen K-2/3ACP karabinaya sahiptir.
- Farklı bir karabina kullanılması ölümcül kazalara neden olabilir.
- Karabina ve halat tutucu çelik tel ile birbirine sabitlenmiştir.

Standart: EN 353-1:2014

KEMERLER

LANYARDLAR

KARABİNALAR VE ÇIKIŞ ALETLERİ

KASKLAR

MOBİL DÜŞÜŞ DURDURUCULAR

GERİ SARIMLI DÜŞÜŞ DURDURUCULAR VE ÇANTALAR

SEDYELER

TRİPOD VE KONSOLLAR

YATAY YAŞAM HATLARI

DİKEY YAŞAM HATLARI



RVL-125

DİKEY YAŞAM HATTI (HAT ÜSTÜNDE ŞOK EMİCİSİZ)

- Yüksek merdivenlere iniş ve çıkışlarda düşüş durdurma olarak tasarlanmıştır.
- Dış ortam şartlarında uzun süre kullanılması için daldırma galvaniz ve paslanmaz çelik malzemeden üretilmiştir.
- Yaşam hattının gerginliğini gösteren indikatöre sahiptir.
- Yaşam hattı 15°'lik eğim ile kurulabilir.
- Yaşam hattı metrajı 10 metre ve üzerinde olduğunda rüzgar ile ortaya çıkan esnemelerde çelik halatın zarar görmemesi için özel olarak tasarlanmış RC-30 V ara aparat sistemine sahiptir.
- Ürün sistem olarak satılmaktadır, parça parça satılmaz.

Ürün Bileşenleri

- RP-300 A Üst Ankraj Plakası
- RL-125 Yaşam Halatı
- RC-30 V Ara Aparat
- RP-300 B Alt Ankraj Plakası
- RS-40 Gerdirme & İndikatör

Not: Bu dikey yaşam hattı üzerinde şok emicisi yoktur. Bu yaşam hattında sadece F-5 A Şok Emicili Halat Tutucu kullanılmalıdır. F-5 A Şok Emicili Halat Tutucu sistem üzerinde aşağı ve yukarı yönde hareket eder, ve bir düşüşü yaşam halatı üzerinde kilitler, ortaya çıkan enerjiyi sönmüleyerek darbe kuvvetinin 6 kN altında olmasını sağlar.

Uzunluk : 3 - ... m (İstenilen metrajı göre üretim yapılabilir.)

Standart: EN 353-1:2014



F-5 A

ŞOK EMİCİLİ HALAT TUTUCU

- Paslanmaz çelik malzemeden üretilmiştir.
- Sistem üzerinde kullanıcı ile beraber aşağı ve yukarı kolayca hareket eder.
- Halat tutucu bir düşüşte oluşan enerjiyi sönmüleyecek şok emiciye sahiptir.
- 2 adet Çelik oval tip üç hareketli otomatik kilitlenen K-2/3ACP karabinaya sahiptir. Farklı bir karabina kullanılması ölümcül kazalara neden olabilir.

Standart: EN 353-1:2014



RVL-125 A

DİKEY YAŞAM HATTI MERDİVEN UZATMALI (HAT ÜSTÜNDE ŞOK EMİCİSİZ)

- Yüksek merdivenlere iniş ve çıkışlarda düşüş durdurma olarak tasarlanmıştır.
- Merdiven uzatmasına sahiptir.
- Dış ortam şartlarında uzun süre kullanılması için daldırma galvaniz ve paslanmaz çelik malzemeden üretilmiştir.
- Yaşam hattının gerginliğini gösteren indikatöre sahiptir.
- Yaşam hattı 15°'lik eğim ile kurulabilir.
- Yaşam hattı metrajı 10 metre ve üzerinde olduğunda rüzgar ile ortaya çıkan esnemelerde çelik halatın zarar görmemesi için özel olarak tasarlanmış RC-30 V ara aparat sistemine sahiptir.
- Ürün sistem olarak satılmaktadır, parça parça satılmaz.

Ürün Bileşenleri

- RP-300 I Merdiven Uzatması
- RL-125 Yaşam Halatı
- RC-30 V Ara Aparat
- RP-300 B Alt Ankrāj Plakası
- RS-40 Gerdirme & İndikatör

Not: Bu dikey yaşam hattı üzerinde şok emicisi yoktur. Bu yaşam hattında sadece F-5 A Şok Emicili halat tutucu kullanılmalıdır. F-5 A Şok Emicili Halat Tutucu sistem üzerinde aşağı ve yukarı yönde hareket eder, ve bir düşüşü yaşam halatı üzerinde kilitler, ortaya çıkan enerjiyi sönmüleyerek darbe kuvvetinin 6 kN altında olmasını sağlar.

Uzunluk : 3 - m (İstenilen metraja göre üretim yapılabilir.)

Standart: EN 353-1:2014



F-5 A

ŞOK EMİCİLİ HALAT TUTUCU

- Paslanmaz çelik malzemeden üretilmiştir.
- Sistem üzerinde kullanıcı ile beraber aşağı ve yukarı kolayca hareket eder.
- Halat tutucu bir düşüşte oluşan enerjiyi sönmüleyecek şok emiciye sahiptir.
- 2 adet Çelik oval tip üç hareketli otomatik kilitlenen K-2/3ACP karabinaya sahiptir. Farklı bir karabina kullanılması ölümcül kazalara neden olabilir.

Standart: EN 353-1:2014

KEMERLER

LANYARDLAR

KARABİNALAR VE ÇIKIŞ ALETLERİ

KASKLAR

MOBİL DÜŞÜŞ DURDURUCULAR

GERİ SARIMLI DÜŞÜŞ DURDURUCULAR VE ÇANTALAR

SEDYELER

TRİPOD VE KONSOLLAR

YATAY YAŞAM HATLARI

DİKEY YAŞAM HATLARI



KAYATRAINING KAYACONSULTING

Kaya Training & Consulting'in sağlamakta olduđu iç eğitimlerin başlıcaları Yüksekte çalışma, Çalışma alanına özel kurtarma, Genel İSG, Elektrik Tesislerinde İSG, KKD 'lerin kontrol ve denetimi, İskele denetimi, Sistem iskele kurum ve sökümü eğitimleridir. Kaya Training & Consulting uluslar arası tanınmış global organizasyonlar olan IOSH, NSC ve IRATA kurumlarının Türkiye Partnerliğini yapmaktadır ve bu organizasyonların Dünya çapında düzenlediği eğitimleri kendi bünyesindeki eğitimler ile sağlayabilmektedir.

YÜKSEKTE ÇALIŞMA EĞİTİMİ (İŞ KOLUNA YÖNELİK)

- Telekom Sektöründe Yüksekte Çalışma Eğitimi
- Rüzgâr Türbinlerinde Yüksekte Çalışma ve Kurtarma Eğitimi
- İnşaat Sektöründe Yüksekte Çalışma Eğitimi
- Enerji Sektöründe Yüksekte Çalışma Eğitimi
- Fabrikalar ve Üretim Tesislerinde Yüksekte Çalışma Eğitimi
- İple Erişim Eğitimleri

ÇALIŞMA ALANINA ÖZEL KURTARMA EĞİTİMİ

- Yüksekte Kurtarma Eğitimi
- Kapalı Alanlarda Kurtarma Eğitimi
- Acil Durum Kaçış Sistemleri Eğitimi
- Doğada Arama Kurtarma Eğitimi

İSKELE EĞİTİMİ

- İskele Denetim Eğitimi
- Sistem İskele Kurum/Söküm Eğitimi

İŞ SAĞLIĞI VE GÜVENLİĞİ EĞİTİMİ

- Genel İş Sağlığı ve Güvenliği Eğitimi
- Elektrik Tesislerinde İş Sağlığı ve İş Güvenliği Eğitimi
- Yaşam Hatlarının Kurulumu Eğitimi
- KKD Teknik Muayene ve Kontrol Eğitimi
- Yangın Güvenliği Eğitimi
- Temel İlk Yardım Eğitimi
- Kapalı Alanlarda Güvenli Çalışma Eğitimi

GÜVENLİ SÜRÜŞ EĞİTİMLERİ

- Güvenli Sürüş Temel Eğitimi
- Trafikte Tehlikeleri Tanımlama Eğitimi
- Off-Road 4x4 Eğitimi Eğitimi

SEKTÖRLERE GÖRE KKD VE TEKNİK EKİPMAN ÖNERİLERİ

- Enerji ve Rüzgar Türbinleri
- İnşaat
- Telekomünikasyon
- Fabrikalar ve Üretim Tesisleri
- İple Erişim
- Çatı ve Cephe Temizliği
- Kapalı Alanlar
- Kurtarma ve Tahliye

IOSH EĞİTİMİ (INSTITUTION OF OCCUPATIONAL SAFETY AND HEALTH)

- IOSH Managing Safely
- IOSH Working Safely

NSC EĞİTİMİ (NATIONAL SAFETY COUNCIL)

- Incident Investigation-Root Cause Analysis
- Safety Inspection
- Certificate in OSHA Compliance
- Ergonomics
- Fundamentals of Industrial Hygiene
- Principles of Occupational Safety and Health
- Safety Management Techniques
- Safety Management Leadership
- Safety Training Methods
- Supervisors Safety Development Program
- Team Safety

IRATA EĞİTİMİ (INDUSTRIAL ROPE ACCESS TRADE ASSOCIATION)

- İple Erişim Tekniği Level 1
- İple Erişim Tekniği Level 2
- İple Erişim Tekniği Level 3

KAYA TRAINING İLETİŞİM

Tel : +90 262 677 19 15 pbx Fax: +90 262 677 19 18

E-mail: info@kayatraining.com.tr Web: www.kayatraining.com.tr



Yüksekte Çalışma Eğitimi (İş Koluna Yönelik): Sektör ihtiyaçları ve çalışma ortamları göz önüne alınarak tespit edilen programdır. Eğitim süresi en az bir gündür.

Yüksekte Çalışma Eğitimi: Farklı ortamlarda yüksekte çalışma işini yapan kişilere temel bilgi sağlamak amacıyla verilen programdır. Eğitim süresi üç gündür.

Rüzgâr Türbinlerinde Yüksekte Çalışma Eğitimi: Rüzgâr türbinlerinde yüksekte çalışma işini yapan kişilere temel bilgi sağlamak amacıyla hazırlan programdır. Eğitim süresi üç gündür.

Rüzgâr Türbinlerinde Kurtarma Eğitimi: Rüzgâr türbinlerinde olası tehlikeler ile yapılacak faaliyetleri içeren programdır. Eğitim süresi iki gündür.

Rüzgâr Türbinlerinde Yüksekte Çalışma ve Kurtarma Eğitimi: Rüzgâr Türbinlerinde çalışan personele yönelik programdır. Eğitim süresi üç gündür.

Çalışma Alanına Özel Kurtarma Eğitimi: Kurtarma yöntemi ile ilgili eğitim programıdır. Eğitim süresi iki gündür.

İskele Eğitimi: İskele üzerinde çalışan kurum söküm yapan personele ilgili eğitim programıdır. Eğitim süresi iki gündür.

Genel İş Sağlığı ve Güvenliği Eğitimi: Çalışanların iş koluna yönelik veya genel iş sağlığı ve güvenliği konularını içeren programdır. Eğitim süresi en az bir gündür.

Elektrik Tesislerinde İş Sağlığı Ve Güvenliği Eğitimi: Elektrikğin sebep olabileceği tehlikeler ve korunma yolları hakkında eğitim programıdır. Eğitim süresi en az bir gündür.

Radio Frekans Tesislerinde İş Sağlığı ve Güvenliği Eğitimi: Elektromanyetik dalgaların etkileri ve korunma yöntemleri hakkında hazırlanan eğitim programıdır. Eğitim süresi en az bir gündür.

Temel İlk Yardım Eğitimi: Çalışan ortamlarda bulunması gereken ilk yardım personeline yönelik verilen eğitimdir. Eğitim süresi iki gündür.

Genel Yangınla Mücadele Eğitimi: Tüm firma çalışanlarına yönelik verilen eğitimdir. Eğitim süresi bir gündür.

İple Erişim Teknisyenliği Eğitimi: Özel iple erişim eğitim programlarıdır. Eğitim süresi altı gündür.

Özel İSGÇ Eğitimleri ve Paket Programlar: Taleplere ve koşullara bağlı olarak çok farklı ortamlar için hazırlanan gerektiğinde dış kaynaklı hazırlanan eğitim programlarıdır. Eğitim süresi programın süresine göre belirlenmektedir.

Güvenli Sürücülük Eğitimi: Trafikte karşılaşılan tehlikeler ve farklı ortamlara yönelik verilen eğitimlerdir. Eğitim süresi en çok bir gündür.

Toplu Koruma Sistemleri Kurulumu Eğitimi: Yüksekte çalışmaya yönelik, toplu koruma sistemlerinin kurulumu anlatılmaktadır. Eğitim süresi bir gündür.

Acil Kaçış Sistemleri Eğitimi: Acil kaçış sistemlerinin kullanımı anlatılmaktadır. Eğitim süresi bir gündür.

Yüksekte Çalışma Ekipman, Bakım ve Kontrolü Eğitimi: Çalışma ekipmanlarının bakım konularını içeren programdır. Eğitim süresi bir gündür.

Not:

Eğitimleri, kendi eğitim tesislerimizde bulunan simülasyon alanlarında yapabileceğimiz gibi işveren tarafından sağlandığında işin yapıldığı yerde güvenliği sağlanmış platformlarda da yapabiliriz.



Bütün KAYA ürünleri kişisel hataları önlemek için profesyonel CNC makinelerinde üretilmektedir.



KAYA Test Laboratuvarı



KAYA tüm ürünlerini, CE 0123 No' lu TÜV SÜD Product Service GmbH laboratuvarlarında test ettirerek sertifikalandırmaktadır. KAYA aynı zamanda CE sertifikalı ürünleri için kendi bünyesinde kalite kontrol sistemi kurmuş ve CE 0123 No' lu TÜV SÜD Product Service GmbH laboratuvarının periyodik kontrolleri sonucu Avrupa Birliği 89/686/EEC 11 B 1c maddesine göre CE kalite güvence sistem sertifikası almıştır. CE kalite güvence, sistemi, üretilen kişisel koruma donanımının onaylanan ile aynı olduğunu güvence altına almaktadır.



CE 0123 NO' LU TÜV SÜD PRODUCT SERVICE GmbH LABORATUVARINDAN ÜRÜN TEST GÖRÜNTÜLERİ.

İŞ GÜVENLİĞİ EKİPMANLARI / KİŞİSEL KORUYUCU DONANIMLAR

AVRUPA STANDARTLARI YÜKSEKTEN DÜŞMEYİ ÖNLEYİCİLER	
EN 363 Düşmeye Karşı Kişisel Koruyucu Sistemler	
EN 361 Düşüş Durdurucu Kemerler	
EN 358 Konumlandırıcı Kemerler ve Lanyardlar	
EN 813 Düşüş Durucu Kemerler Oturak Tip	
EN 12277 Dağcı Tipi Kurtarma Kemerleri	
EN 355 Şok Emiciler	
EN 354 Lanyardlar	
EN 362 Karabinalar	
EN 12278 Makaralar	
EN 795 Ankrajlar	
EN 567 Çıkış Aletleri (Dağcılık Tipi İp Tutucular)	
EN 12841 Halat Erişim Sistemleri (İniş Aletleri)	
EN 341 Kurtarma İçin İniş Aletleri	
EN 397 Baretler (Endüstriyel Tip)	
EN 12492 Kasklar (Dağcılık Tipi)	
EN 353-2 Esnek Kılavuzlanmış Tip Düşüş Durdurucular	
EN 360 Geri Sarımlı Düşüş Durdurucular	
EN 1496 Kurtarma Amaçlı Kaldırma Ekipmanları	
EN 566 Dağcılık Sapanları	
EN 12841 İple Erişim Sistemleri	
EN 892 Dinamik Halatlar	
EN 1891 Statik Halatlar	
EN 564 Yardımcı İpler	
EN 1263 Güvenlik Ağları	
EN 353-1 Sabit Kılavuzlanmış Tip Düşüş Durdurucular (Dikey Yaşam Hatları)	
EN 795/C Ankrajlar (Sabit Yatay Yaşam Hatları)	
EL KORUYUCULAR	
EN 388 Kişisel Koruyucu Eldivenler - Mekanik Risklere Karşı	
EN 374 Kişisel Koruyucu Eldivenler - Kimyasallara ve Mikroorganizmalara Karşı	
EN 407 Kişisel Koruyucu Eldivenler - Isıya Karşı	
EN 511 Kişisel Koruyucu Eldivenler - Soğuğa Karşı	
EN 420 Kişisel Koruyucu Eldivenler - Genel Özellikler ve Deney Metodları	
EN 60903 Kişisel Koruyucu Eldivenler - Elektriğe Karşı	
EN 16415 Yatay Yaşam Hatları - Birden Çok Kişinin Kullanımı	
BAŞ KORUYUCULAR	
EN 397 Endüstriyel Baretler	
EN 12492 Dağcılık Teçhizatı - Dağcılar İçin Başlıklar	
KALDIRMA EKİPMANLARI	
EN 1492-1 Gözlü Polyester Sapanlar	
EN 1492-2 Sonsuz Polyester Sapanlar	
ULUSAL AMERİKAN STANDARTLARI ENSTİTÜSÜ	
ANSI Z89.1 Endüstriyel Baş Koruyucular İçin Ulusal Amerikan Standardı	
Class C Classic	
Class E Electric	
ANSI Z359.1 Personel Düşme Durdurma Sistemi ve Bileşenleri İçin Güvenlik İhtiyaçları	
KANADA STANDARTLARI BİRLİĞİ	
Z259.10 Tam Korumalı Vücut Kuşağı	

KEMERLER

LANYARD VE ŞÖK EMİCİLER

ÇIKIŞ ALETLERİ

Albania

Poland

Sweden

Austria

Italy

Germany

Denmark

Holland

Norway

France

Spain

UK

Portugal

MAKARALAR

Canada

KARABİNALAR

SEDYELER

USA

Colombia

HALATLAR

İNİŞ ALETLERİ

YATAY YAŞAM HATLARI

Ecuador

Guinea

Benin

Nigeria

Congo

Ghana

Greece

Sudan

Liberia

Tanzania

Ivory Coast

SAVUNMA

KALDIRMA EKİPMANLARI

KAŞIKLAR

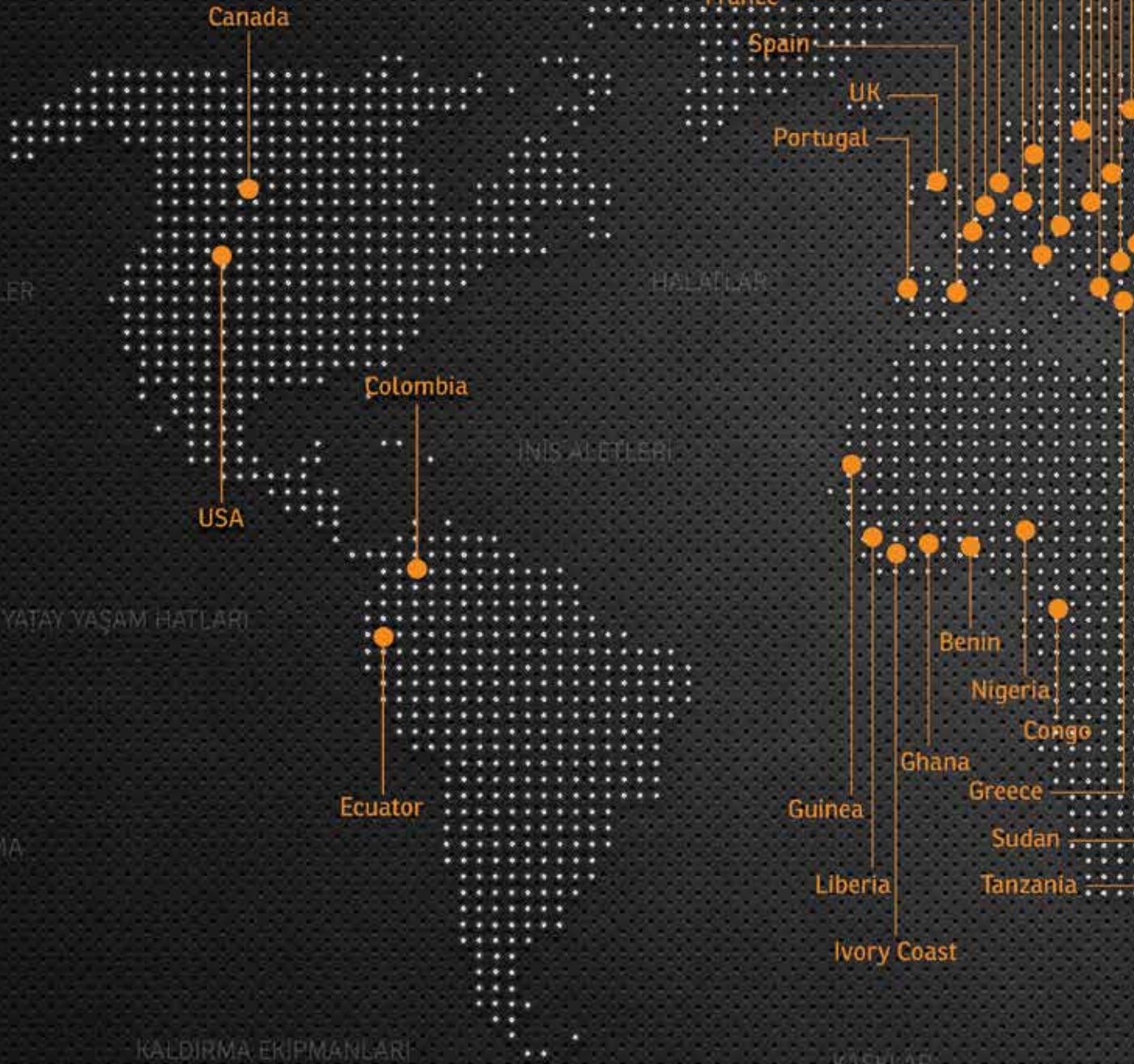

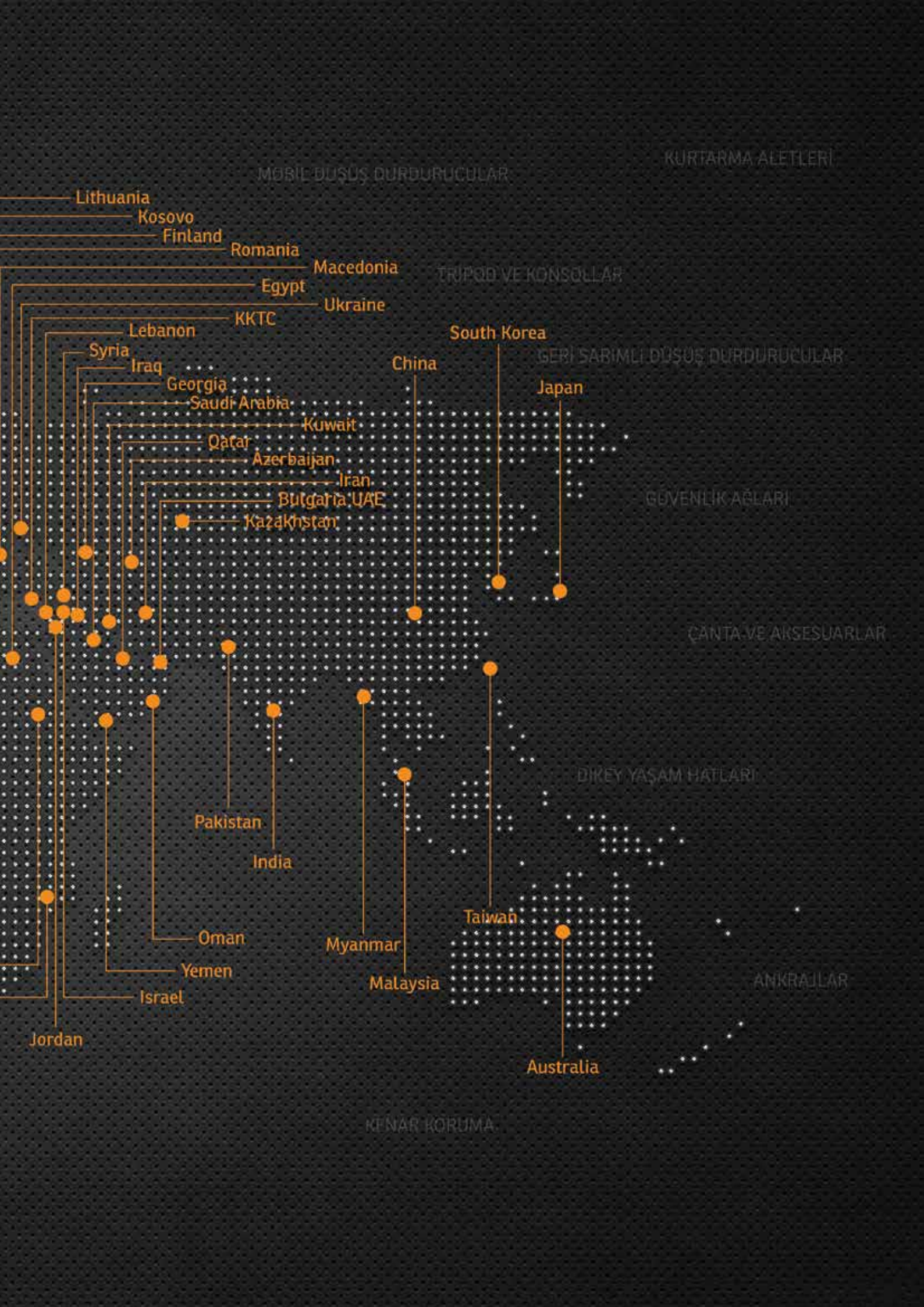

**KAYA YAPI İÇ. MİM. TAS. İNŞ. DEN.
TAAH. SAN. VE TİC. A.Ş.**

**YÖNETİM VE ÜRETİM MERKEZİ
MANAGEMENT & PRODUCTION CENTER**

GEBZE ORGANİZE SANAYİ BÖLGESİ
1000. SOKAK NO:1015
ÇAYIROVA, KOCAELİ, TURKEY
KAYAGRUBU.COM.TR

**SANTRAL/CENTRAL
T: +90 262 677 19 19 pbx
F: +90 262 677 19 10**

KAYA SAFETY

GEBZE ORGANİZE SANAYİ BÖLGESİ
1000. SOKAK NO:1015
ÇAYIROVA, KOCAELİ, TURKEY
T: +90 262 677 19 00 pbx
F: +90 262 677 19 01
E-MAIL: SATIS@KAYASAFETY.COM
KAYASAFETY.COM



f /KAYASAFETY
in /COMPANY/KAYA-SAFETY
e /KAYA_SAFETY
YouTube /KAYASAFETY

**İŞ'TE
YÜKSEK
GÜVENLİK**